



ESPAÑA

(19) ES	(11) NUMERO 243.477	(10) Y
(21)	(22) FECHA DE PRESENTACION 14-3-78.	

MODELO DE UTILIDAD

1 ENE. 1980

(30) PRIORIDADES	(32) FECHA	(33) PAIS
(31) NUMERO PV 77 08594	10 de Marzo de 1.977	Francia

(47) FECHA DE PUBLICIDAD	(51) CLASIFICACION INTERNACIONAL A47 J 45/07, F16 B 13/00
--------------------------	--

(54) TITULO DE LA INVENCIÓN DISPOSITIVO DE FIJACION DE UNA EMPUÑADURA SOBRE UN UTENSILIO CULINARIO.
--

(71) SOLICITANTE (S) MANUFACTURE METALLURGIQUE DE TOURNUS.

DOMICILIO DEL SOLICITANTE 4, Avenue de la Resistance, 71.700 TOURNUS (Francia)

(72) INVENTOR (ES) Marcel BAUSSANVIN, Ing.

(73) TITULAR (ES)

(74) REPRESENTANTE D. JOSE MIGUEL GOMEZ-ACEBO y COMBO
--

El presente Modelo de Utilidad se refiere a un dispositivo de fijación de una empuñadura sobre un utensilio culinario tal como cacero-la, sartén, etc.

5 Ya se conocen numerosos medios para fijar una empuñadura sobre el cuerpo de un utensilio culinario. La empuñadura puede ser sobre-moldeada con un solo componente en el cuerpo, y en ese caso, es indesmon-table e irreparable.

10 Por el contrario, puede ser amovible, siendo la parte aislan-te independiente de la fijación sobre el utensilio y pudiendo así fijar-se ó desclorizarse fácilmente, con ayuda de un movimiento de deslizamien-to ó de rotación por ejemplo. Esta solución, si bién es verdad que pre-senta la ventaja de un volúmen reducido en cuanto a disposición se refie-re, no siempre resulta cómoda para el usuario y no es muy fiable.

15 La empuñadura puede ser igualmente eclipsable, es decir so-lidaria de la fijación por un dispositivo a muelle, pero entonces no pue-de desmontarse, y, en caso de incidente, es preciso romper completamente la empuñadura y sustituirla por una nueva.

20 Finalmente puede ser intercambiable; en este caso la parte aislante, generalmente solidaria de la fijación, se ensambla en el cuerpo por un tornillo y puede ser así fácilmente desmontada ó sustituída. Pero los tornillos, incluso niquelados ó cadmiados, se corroen bastante rápi-damente en contacto con el agua ó con agentes alimenticios. Además, al -presentar los materiales utilizados diferencias de dilatación importante, como consecuencia de las variaciones de temperatura a las que se somete -
25 el utensilio, se pone de manifiesto una tolerancia en la fijación en ex-ceso que ocasiona con bastante rapidez un desajuste del tornillo desagra-dable para el usuario.

30 El dispositivo de fijación según la invención permite el in-tercambio de una empuñadura accidentada por otra nueva sin tener que re-currir ni a tornillos ni a muelles. Presenta una resistencia mecánica -

satisfactoria y evita cualquier riesgo de corrosión. Además, la operación de montaje en el taller es particularmente rápida.

La invención tiene como finalidad un dispositivo de fijación de una empuñadura sobre un utensilio culinario provisto de una patilla de enganche solidaria del cuerpo por medio de un pasador; la patilla y la empuñadura comprenden cada una un orificio para el paso del pasador, presentando el borde del orificio de la patilla opuesto al cuerpo del utensilio un perfil en pendiente que permite hacer avanzar el pasador hacia el cuerpo cuando se le inserta, incluyendo el pasador además medios que impiden su ascenso.

El pasador está realizado preferentemente en un material termoplástico que presenta una excelente resistencia mecánica y térmica, tal como policarbonato ó polisulfona.

Este tipo de fijación permite tener una empuñadura ampliamente vaciada. Para impedir el ascenso del pasador, se prevén ventajosamente dos apéndices moldeados en un espesor en la cabeza del pasador. Estos apéndices comprimidos durante el paso del pasador por el orificio de la empuñadura adquieren su forma inicial penetrando en la cavidad y bloqueando el pasador que ya no puede ascender.

El pasador tiene, preferentemente, una sección oblonga que facilita su orientación.

Otras particularidades de la invención se pondrán de manifiesto a continuación con el transcurso de la descripción hecha con referencia a los dibujos anejos, en los que:

La figura 1 es una sección longitudinal de la empuñadura y de la fijación.

La figura 2 es una sección transversal de la empuñadura según el plano AA'.

La figura 3 es una sección transversal de la empuñadura según el plano BB'.

Las figuras 4, 5 y 6, respectivamente según una vista frontal de perfil y superior, muestran el pasador.

En el cuerpo 1 del utensilio culinario se fija, por ejemplo por soldadura, una patilla de enganche metálico 2 que tiene un perfil en U invertida. Esta patilla comprende en su cara superior un orificio 3 destinado al paso del pasador. El borde 4 de este orificio, del lado opuesto al cuerpo, comprende un perfil en pendiente. El otro borde puede presentar una lengüeta 5 para el guiado del pasador.

La empuñadura 6 se realiza generalmente en un material term endurecible resistente al calor, tal como baquelita. Presenta una cavidad inferior 7 de tal forma que la empuñadura puede enmangarse sobre la patilla de enganche y deslizar sobre ésta con una tolerancia pequeña.

La empuñadura comprende en su parte superior un orificio 8 para el paso del pasador y su mantenimiento después del montaje.

El pasador 9 se realiza preferentemente en un material termoplástico tal como un policarbonato ó una polisulfona. Comprende una cabeza 10 de forma correspondiente al orificio 8 de la empuñadura y un fuste 11 que puede tener ventajosamente una sección oblonga que le confiere una mejor resistencia mecánica y que permite una orientación fácil de la pieza en el montaje.

Para montar la empuñadura sobre el utensilio, se enmanga la empuñadura 6 sobre la patilla de enganche 2 hasta que los dos orificios 3 y 8 estén uno enfrente del otro, se introduce el pasador en el orificio 8 y después en el orificio 3 de la patilla. Merced al borde en pendiente 4 el pasador y la empuñadura avanzan hacia el cuerpo 1 de modo a ajustarse contra este cuerpo ya sea directamente ó bien por mediación de un escudo de protección 12.

La extremidad inferior del fuste 11 del pasador se aloja entonces en un orificio 13 situado en la parte inferior de la empuñadura a la altura del orificio 8. El orificio 13 puede ser ciego ó conducir a la

cara inferior de la empuñadura, permitiendo en este último caso expulsar el pulsador para sustituir la empuñadura.

Para impedir el ascenso del pasador, la cabeza 10 comprende dos apéndices 14 simétricos moldeados con un ligero sobreespesor. Durante la introducción de la cabeza 10 en el orificio 3, estos apéndices son comprimidos y cuando llegan a la cavidad 7 adoptan su forma inicial y forman clips que bloquean el ascenso del pasador bajo el efecto de los esfuerzos, tolerancias ó dilatación. Estos apéndices 14 tienen por ejemplo, una forma prismática de sección triangular cuya base está situada hacia arriba.

Se podrá obtener el mismo resultado proporcionando al fuste 11 del pasador muescas cerca del orificio 3 de la patilla metálica. Las muescas se encajan en el borde de la pendiente 4 del orificio 3 impidiendo igualmente el ascenso del pasador.

La fijación según la invención permite utilizar una empuñadura ampliamente vaciada y por tanto aligerada y poco costosa. La sustitución de la empuñadura en caso necesario, se realiza sin dificultad destruyendo ó expulsando el pasador.

El montaje en taller se realiza por aplicación de una simple presión, lo que es más rápido y menos oneroso que una enroscadura.

Finalmente, dando a la parte visible de la cabeza 10 del pasador una forma y un color determinados, se puede crear un signo distintivo que permite a la clientela identificar rápidamente la marca del utensilio. Formas y colores variados permiten, además, diferenciar series ó calidades diferentes.

Descrita suficientemente la naturaleza del invento, así como la manera de realizarlo en la práctica, debe hacerse constar que las disposiciones anteriormente indicadas son susceptibles de modificaciones de detalle en cuanto no alteren su principio fundamental.

REIVINDICACIONES

5 1.- Dispositivo de fijación de una empuñadura sobre un utensilio culinario, caracterizado porque comprende un cuerpo y una patilla de enganche solidaria de este cuerpo, por medio de un pasador, comprendiendo la patilla y la empuñadura, cada una, un orificio para el paso del pasador, presentando el borde del orificio de la patilla opuesto al cuerpo del utensilio un perfil en pendiente que permite hacer avanzar el pasador hacia el cuerpo cuando se le introduce, incluyendo además el pasador medios que impiden su ascenso.

10 2.- Dispositivo según la reivindicación 1, caracterizado porque el pasador está realizado en un material termoplástico, tal como policarbonato ó polisulfona.

15 3.- Dispositivo según la reivindicación 2, caracterizado porque la empuñadura está vaciada y porque la cabeza del pasador comprende dos apéndices moldeados con sobreespesor que después de la compresión durante su paso por el orificio de la empuñadura adoptan, cuando penetran en la cavidad, su forma inicial a fin de impedir el ascenso del pasador.

20 4.- Dispositivo según una de las reivindicaciones 1 y 2, caracterizado porque el pasador está muescado a la altura del orificio de la patilla.

5.- Dispositivo según una de las reivindicaciones 1 a 4, caracterizado porque el pasador tiene un fuste de sección oblonga.

25 6.- Dispositivo según una de las reivindicaciones 1 a 5, caracterizado porque la cabeza del pasador tiene una forma y un color determinados que constituyen un signo distintivo del utensilio culinario.

7.- Dispositivo de fijación de una empuñadura sobre un utensilio culinario; tal y como queda sustancialmente descrito en la presente Memoria, e ilustrado en los dibujos adjuntos.

Esta Memoria consta de 6 hojas, escritas a máquina por una -
sola cara.

Madrid,

MANUFACTURE METALLURGIQUE DE TORNUS

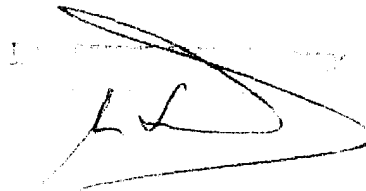

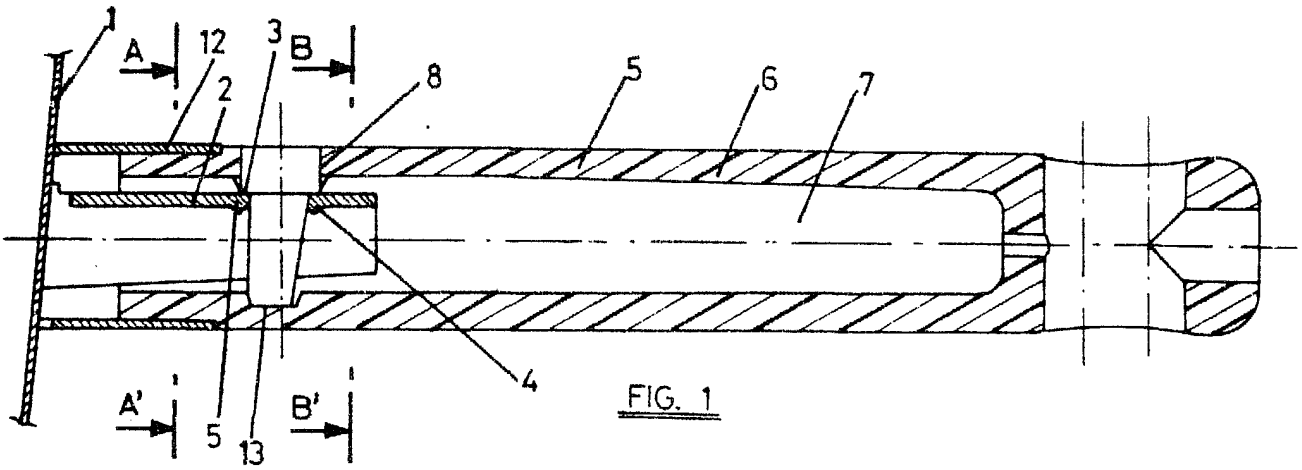

FIG. 1

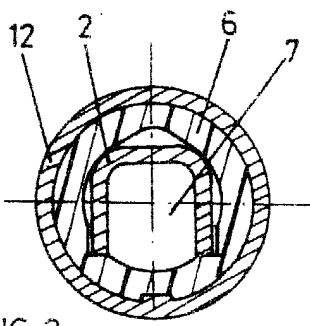

FIG. 2

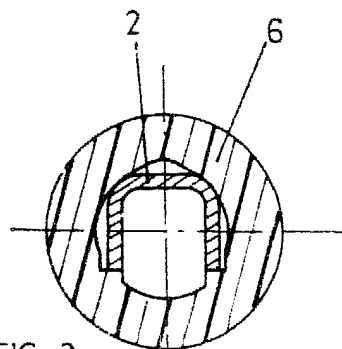

FIG. 3

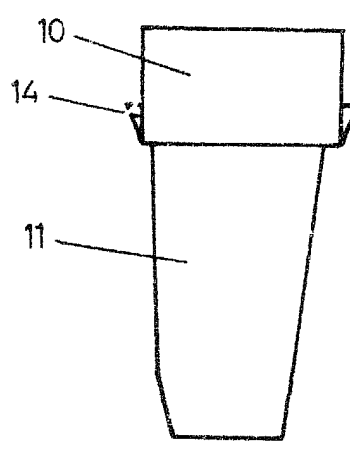

FIG. 4

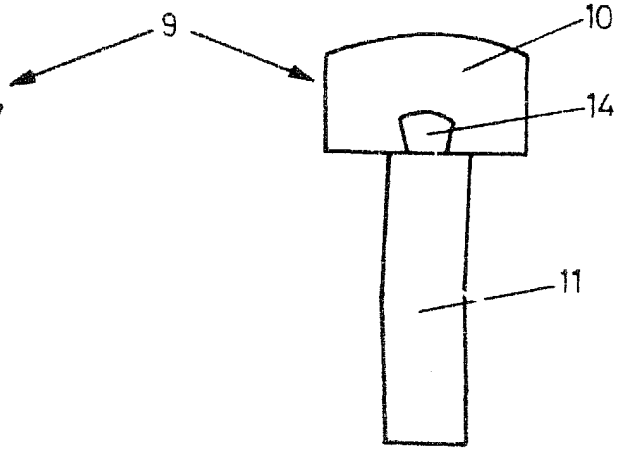

FIG. 5

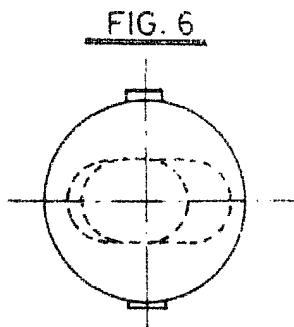

FIG. 6

4 MAR. 1978

J. M. GONZALEZ ALVAREZ Y PONBO

D. G. Armador