



10	ES	11	NUMERO	243445	10	Y
12	23	13	FECHA DE PRESENTACION	1979	14	

MODELO DE UTILIDAD

Concedido el Registro de acuerdo con los datos que figuran en la presente solicitud y según el contenido de la Memoria adjunta.

30	PRIORIDADES:	32	FECHA	33	PAIS
31	NUMERO				

47	FECHA DE PUBLICIDAD	51	CLASIFICACION INTERNACIONAL
			A47F1100

54	TITULO DE LA INVENCIÓN
"EXHIBIDOR-EXPENDEDOR PARA BOTES Y ARTICULOS SIMILARES".	

71	SOLICITANTE (S)
BYP, S. L. DE INDUSTRIAS METÁLICAS	

DOMICILIO DEL SOLICITANTE	
Badalona (Barcelona) Calle Jaime Ribó, sin número	

72	INVENTOR (ES)

73	TITULAR (ES)

74	REPRESENTANTE
Don Ignacio PONTI GRAU	

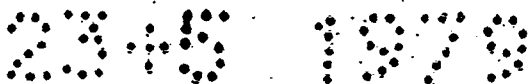

La presente invención se refiere a un exhibidor-ex-
pendedor para botes y artículos similares, es decir, artículos
u objetos tales como envases cilíndricos donde están acondi-
cionados productos, estando constituido de tal manera el ex-
hibidor-expendedor en cuestión que resulta notablemente prác-
5 tico en establecimientos de venta de los indicados productos,
por ejemplo, en supermercados y tiendas de comestibles, dro-
guerías, textiles, etc., donde el exhibidor-expendedor facili-
ta la exposición y el despacho del género.

10 Concurriendo a las indicadas ventajas, el exhibidor-
expendedor de referencia se caracteriza fundamentalmente por
el hecho de comprender una estructura de varillas que consti-
tuye una serie de canales verticales dispuestos en fila, con
las bocas superiores abiertas, cuyos canales presentan sendas
15 curvaturas en la parte inferior y quedan superpuestos y con
los extremos en posiciones correlativamente defasadas, cuyos
extremos presentan topes frontales y una abertura superior pa-
ra la extracción de los botes y similares.

Se ha previsto la posibilidad de disponer varias fi-
20 las de canales yuxtapuestos lateralmente.

En la realización preferida de la invención las ca-
ras delantera y laterales del exhibidor-expendedor están cu-
biertas por una placa con motivos gráficos relacionados con el
producto.

25 Para facilitar la explicación más detallada y su
comprensión, se acompañan unos dibujos en los que se ha repre-
sentado un caso práctico de realización de un exhibidor-expen-
dedor de las características indicadas, que se cita solo a

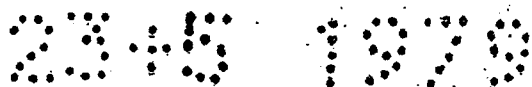

título de ejemplo no limitativo del alcance de este modelo de utilidad.

En dichos dibujos, la figura 1 es una vista en perspectiva que muestra la parte superior del exhibidor-expendedor; la figura 2 lo ilustra en alzado lateral, y la figura 3 representa el exhibidor-expendedor en planta.

De conformidad con lo ilustrado, la presente realización comporta una estructura de varillas que presenta un bastidor de base -1- en el que inferiormente los laterales y el tramo frontal están provistos de pies elásticos -2-, cuyo bastidor soporta un armazón que forma dos filas de canales verticales, comprendiendo cada fila dos canales y estando las filas yuxtapuestas lateralmente. Las bocas de los canales están definidas, en general, por dos pares, superior e inferior, de marcos -3-, yuxtapuestos en cada par, unas varillas laterales -4-, así como las varillas intermedias -5- y otras varillas -7- adyacentes lateralmente a las últimas, se prolongan hacia abajo según tramos curvados a continuación de los cuales las varillas presentan porciones extremas horizontales, unidas las de los canales delanteros y traseros entre sí por medio de un marco intermedio -8-. Los extremos de las canales quedan en posiciones defasadas correlativamente los de un canal respecto a los de un canal contiguo en dirección vertical, presentando dichos extremos unas inflexiones que constituyen sendos topes -9-.

Por las bocas de los canales constituidos como queda descrito de una manera general se introducen botes -10- que encajan en los canales por los cuales descienden guiados aqué-

2045 1070

llos hasta los citados extremos donde los botes quedan retenidos por los topes -9-, de manera que el conjunto de botes queda contenido en la estructura de varillas para la exhibición y de modo que los botes situados en los extremos de los canales quedan en una situación en la que son fácilmente accesibles para su extracción en virtud de una abertura superior que se define en el extremo de cada canal.

La zona de boca de los canales está cubierta en los laterales y en la parte delantera por una placa -12- con representaciones gráficas, tales como marcas y leyendas alusivas a los botes -10-, es decir, al producto que contienen.

Aunque se ha ilustrado y descrito el exhibidor-expendedor compuesto por dos filas de dos canales, se comprende que este número de filas y canales puede ser superior y variable de acuerdo con las necesidades.

Por lo demás, serán independientes del objeto de la invención las formas, materiales y tamaños del exhibidor-expendedor descrito, así como sus detalles constructivos y, en general, todo cuanto no altere la esencialidad de la propia invención.

2048 1070
REIVINDICACIONES

- 5 1. Exhibidor-expendedor para botes y artículos similares, caracterizado esencialmente por el hecho de consistir en una estructura de varillas que constituye una serie de canales verticales dispuestos en fila, con las bocas superiores abiertas, cuyos canales presentan sendas aberturas en la parte inferior y quedan superpuestos longitudinalmente y con sus extremos en posiciones correlativamente defasadas, cuyos extremos presentan respectivos topes frontales y aberturas superiores para la extracción de los botes y análogos.
- 10 2. Exhibidor-expendedor para botes y artículos similares, según la reivindicación anterior, caracterizado porque comprende varias filas de canales yuxtapuestos lateralmente.
- 15 3. Exhibidor-expendedor para botes y artículos similares, según la reivindicación 1, caracterizado porque las caras delantera y laterales están cubiertas por una placa con representaciones gráficas alusivas al producto.
4. Exhibidor-expendedor para botes y artículos similares.

La presente memoria consta de cinco hojas foliadas.

Barcelona, 23 de mayo de 1979

BYP, S. L. DE INDUSTRIAS METALICAS

P.a.



2345 1979

FIG. 1

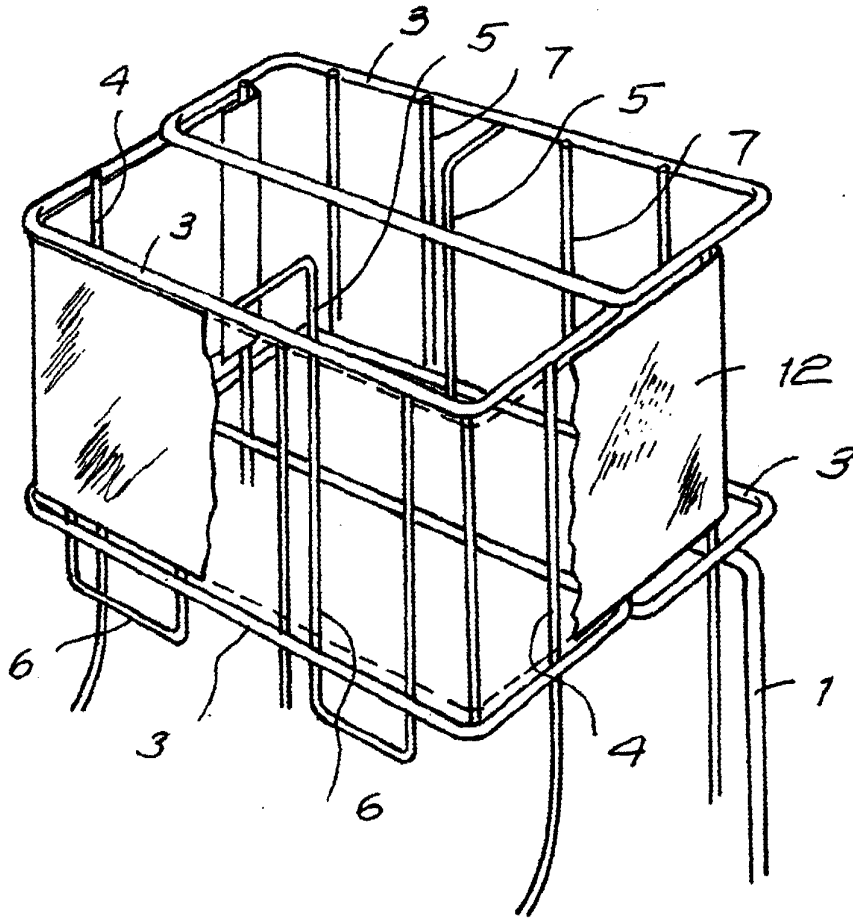

29525/2

Barcelona, 25 de mayo de 1979
p.a.

A handwritten signature or mark, possibly a stylized 'E' or 'N', written in black ink. It is located below the text 'Barcelona, 25 de mayo de 1979 p.a.' and is enclosed in a large, irregular oval shape.

FIG. 2

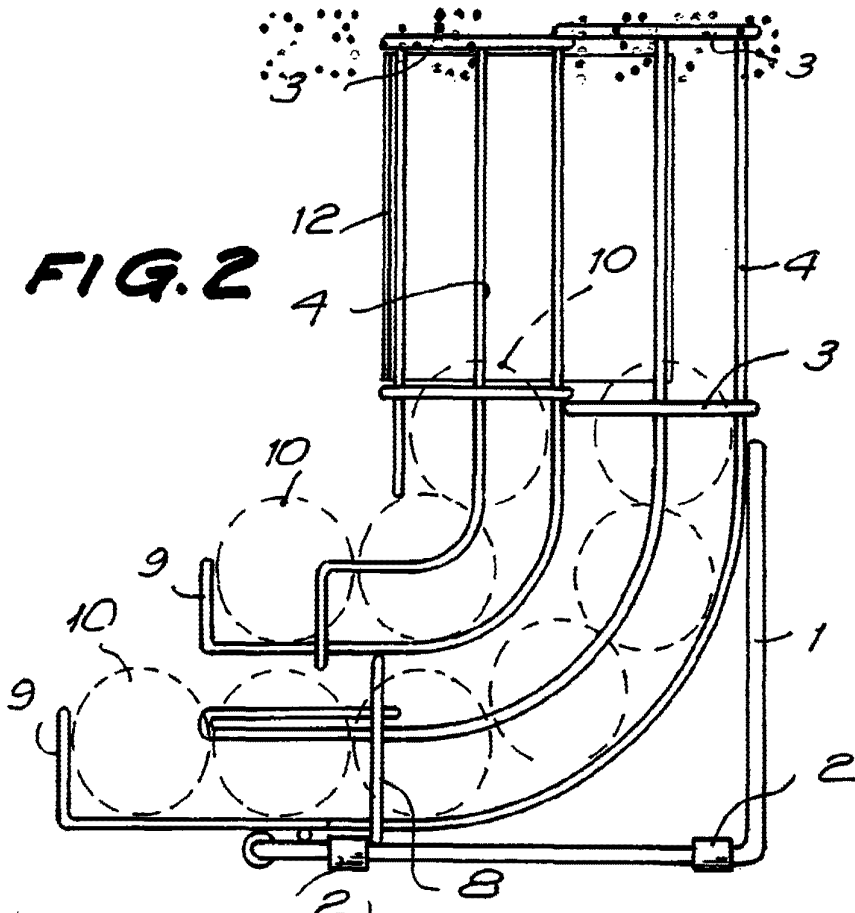
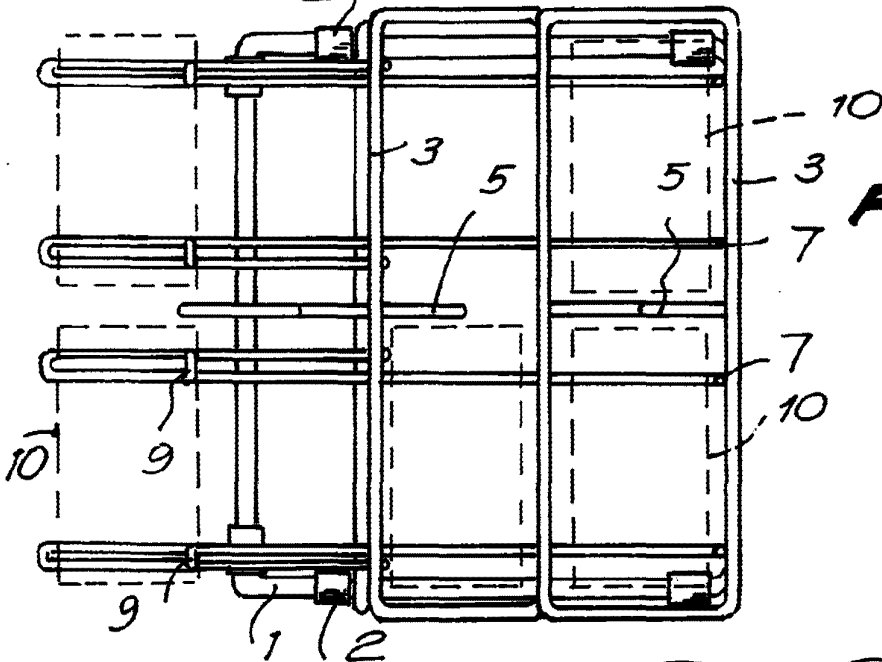

FIG. 3



Barcelona, 23 de mayo de 1979
p.a.

29525/2

423