

MINISTERIO DE INDUSTRIA Y ENERGIA

Registro de la Propiedad Industrial



ESPAÑA



(10) ES	(11) NUMERO	(10) Y
(12)	243427	
(13)	FECHA DE PRESENTACION	

MODELO DE UTILIDAD

(20) PRIORIDADES:	(22) FECHA	(23) PAIS
(21) NUMERO		
4827 B/78	23 Mayo 1978	Italia
(47) FECHA DE PUBLICIDAD	(51) CLASIFICACION INTERNACIONAL	
	E06B 71A6	
(64) TITULO DE LA INVENCIÓN		
"Moldura de estanqueidad y acabado para ventanas"		
(71) SOLICITANTE (ES)		
Marco HILBE		
DOMICILIO DEL SOLICITANTE		
Via Fleming 23, Bologna, Italia		
(72) INVENTOR (ES)		
(73) TITULAR (ES)		
(74) REPRESENTANTE		
M. Curell Suñol		

E 44668/pm

EX-IT

UNE A-4 MOD. 2204

UTILICESE COMO PRIMERA PAGINA DE LA MEMORIA

2248 1070

MODELO DE UTILIDAD

por VEINTE años

5. solicitado en España a favor de Marco HILBE, de nacionalidad italiana, domiciliado en Via Fleming 23, Bologna, Italia, por "Moldura de estanqueidad y acabado para ventanas", con prioridad de la solicitud italiana 4827 B/78 de fecha 23 Mayo 1978. - - - - -

MEMORIA DESCRIPTIVA

10. La presente invención se refiere a una moldura de estanqueidad y de acabado para ventanas, en particular para casetas remolcables o móviles y similares. - - - - -

15. Es conocido que las casetas remolcables o móviles (rulotes o caravanas) están dotadas de ventanas con superficie transparente, fija o preferiblemente articulada a la pared del remolque. El hueco de dichas ventanas está contorneado perimetralmente por una moldura a la cual están confiadas tanto la función de acabado del hueco, en correspondencia con el correspondiente orificio del panel de pared, como la función de estanqueidad del aire y del agua, con la ventana cerrada, dicha moldura está generalmente constituida por una pluralidad de perfiles de forma adecuada ensamblados entre sí. - -

20.

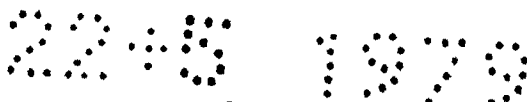

Dicha solución presenta a menudo inconvenientes no indiferentes, tanto en lo que se refiere a la dificultad de montaje, con los consiguientes reflejos sobre el coste global como en lo que respecta a la funcionalidad. Frecuentemente, en efecto, se lamentan separaciones, desgaste o pérdida de la capacidad de estanqueidad, en relación al hecho de que dichas cassetas están expuestas de forma continua a los agentes atmosféricos. - - - - -

5.

El objetivo de la presente invención es el de encontrar una moldura de estanqueidad y acabado para ventanas realizada en un elemento único y de forma tal que garantice una estanqueidad siempre eficaz. En el ámbito de dicho objetivo, es un ulterior objeto de la presente invención el encontrar una moldura de concepción simple, de fácil e inmediato montaje y de realización económica. - - - - -

10.

15.

Dicho objetivo y dicho objeto se alcanzan ambos, según la invención, por la presente moldura de estanqueidad y acabado para ventanas, la cual se caracteriza porque comprende un perfil único, coextruido en goma sintética con inserción metálica de refuerzo, apto para contornear perimetralmente, por doblados sucesivos, el hueco de una ventana completa, uniéndose en los extremos opuestos, teniendo dicho perfil sección que presenta la forma substancialmente de U, de modo que abrace en su espesor a la pared de dicha ventana, y está dotado, hacia el interior de dicho hueco, de una guarnición o lengüeta arqueada apta para actuar, a modo de cufia, para la estanqueidad de

20.

25.

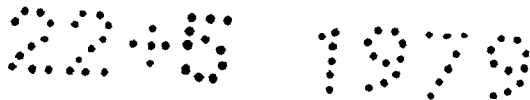

las bandas laterales de dicha sección en U sobre la pared, y lateralmente de una guarnición tubular para la estanqueidad de la superficie transparente de dicha ventana. - - - - -

5. Los detalles de la presente invención resaltarán de la descripción detallada de una forma de realización preferida de la moldura de estanqueidad y acabado para ventanas, ilustrada a título indicativo en el plano anexo, en el que: -

10. la figura 1 muestra una vista en sección transversal de la moldura de la invención, en su condición de montaje y de cierre de una ventana; - - - - -

la figura 2, con una vista siempre en sección transversal, muestra la moldura, antes de la aplicación. - - - - -

15. Haciendo particular referencia a dichas figuras, se ha indicado globalmente con 1 un perfil apto para constituir, por plegados sucesivos, molduras a una ventana correspondiente. El perfil 1 se ha obtenido por coextrusión de goma sintética, preferiblemente en un terpolímero de tipo conocido, que en el comercio está brevemente identificado con la sigla EPDM; el perfil presenta una inserción metálica 2 de refuerzo, constituida por una plancha dispuesta en posición substancialmente mediana a lo largo de la sección del perfil. Dicha goma sintética adopta, para una porción del perfil 1 indicada mejor a continuación, una consistencia de goma esponjosa. El perfil 1

20. tiene forma, en sección, de U en la que se distinguen una por-



5. ción transversal 3 y bandas laterales 4a, b adecuadamente inclinadas respecto a la primera de modo que convergan simétricamente hacia el interior. A su vez, la inserción metálica 2 sigue el perfil de dicha sección plegándose a lo largo de dichas bandas laterales 4a, b. En su condición de montaje, el perfil 1 es apto para abrazar, en su espesor, la pared 5 que delimita en hueco de dicha ventana. - - - - -

10. Como se pone en evidencia mejor en la figura 1, de la parte vuelta hacia el interior del hueco de la ventana, es decir de la parte separada de la pared 5, la porción transversal 3 del perfil 1 conforma lateralmente un par de expansiones opuestas 6a, b las cuales definen centralmente una cavidad o acanaladura longitudinal 7 en forma de cola de milano. La acanaladura 7 constituye el asiento para una guarnición 8, de forma arqueada, la cual está dispuesta con la concavidad vuelta hacia el fondo de la acanaladura misma y está útilmente realizada en material plástico. La guarnición 8 tiene la función, al mismo tiempo, de acabado y de elemento elástico de empuje, actuando, a modo de cuña sobre las expansiones 6a, b, para la estanqueidad de las bandas laterales 4a, b contra los flancos de la pared 5. - - - - -

25. La banda lateral 4a del perfil 1, vuelta hacia el exterior de la pared 5, lleva a un lado una guarnición tubular 9, cuyo eje sigue el del mismo perfil con el que forma cuerpo único; sobre la guarnición 9 está destinada a presionar de forma estanca la superficie transparente 10 de la ventana,



- en el momento del cierre de ésta. En la guarnición 9 dicho terpolímero adopta la consistencia de goma esponjosa, siendo así favorecidos el aplastamiento de dicha guarnición y la adherencia a la misma de la superficie transparente 10, con la ventana cerrada. La superficie 10 tiene una conformación usual y preferentemente está articulada por arriba. A fin de aumentar el área de contacto y estanqueidad contra la superficie 10, la guarnición tubular 9 lleva exteriormente una especie de lengüeta inclinada 9a. La porción de goma esponjosa del perfil 1 comprende además un labio 11 que, de forma ligeramente ganchi forme, está dispuesto substancialmente en prolongación y al término de la banda lateral 4a, de modo apto para realizar la estanqueidad en el flanco correspondiente de la pared 5. Correspondientemente, por el otro lado, la banda lateral 4b termina inferiormente con un labio análogo 12. Las bandas laterales 4a, b del perfil 1 están finalmente dotadas, en el centro del lado interior, es decir del lado vuelto hacia la pared 5, de respectivos dentados 13a, b vueltos hacia la porción transversal 4 y aptos para aumentar a su vez la retención y la estanqueidad con la pared 5. - - - - -

Como se ha puesto en evidencia en la figura 2, la porción transversal 3 del perfil está dotada, hacia el interior del hueco de la ventana, de una sola expansión 6, derivándose del otro lado una especie de lengüeta encorvada 14, que tiene la concavidad vuelta hacia el fondo de la acanaladura 7 y que termina con un regruesado 15, en el cual está practicado un hueco contraconformado a la expansión 6 misma. La lengüeta cur

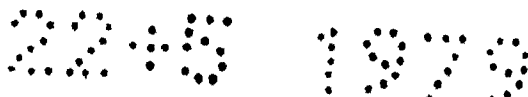

vada 14 tiene evidentemente la misma función que la guarnición curvada 8. - - - - -

- El funcionamiento de la moldura de estanqueidad y acabado para ventanas, así descrita, resulta simple y fácilmente intuible. Este perfil coextruido es cortado a la medida del perímetro de la ventana y después plegado según la forma de ésta. Los extremos adyacentes son finalmente soldados juntos, de modo tal que no se presente ninguna discontinuidad en la moldura después del montaje. El montaje de perfil 1 sobre la pared 5, simple e inmediato, tiene lugar con interposición de una adecuada masilla o adhesivo. La inserción de la guarnición 8, entre las expansiones 6a, b y el acoplamiento del regueso 15 de la lengüeta curvada 14 sobre la expansión 6 proporcionan una adecuada fuerza de presión de las bandas laterales 4a, b sobre los flancos de la pared 5 de la ventana. - -

A los efectos consiguientes se declaran de novedad propiedad y utilidad para España, sus territorios y plazas de soberanía, las reivindicaciones que siguen. - - - - -

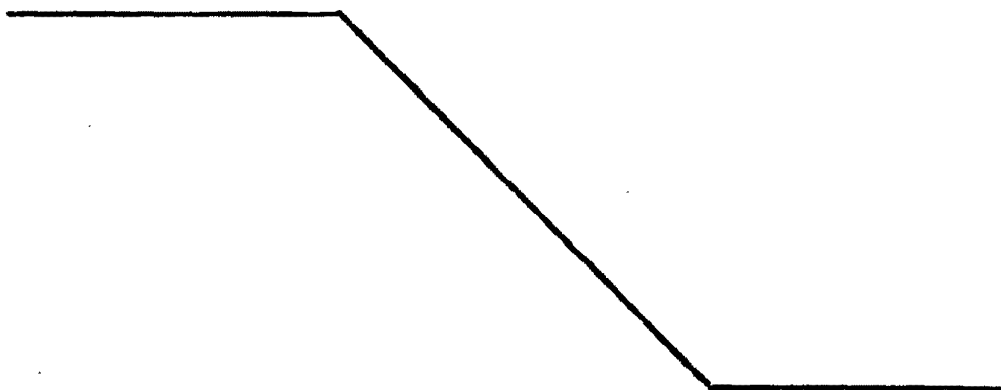

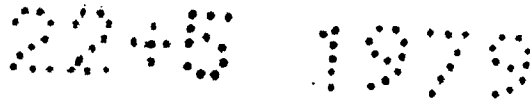

REIVINDICACIONES

1.- Moldura de estanqueidad y acabado para ventanas, caracterizada porque comprende un perfil único (1), coextruido en goma sintética con inserción metálica de refuerzo (2),

5. apto para contornear perimetralmente, por doblados sucesivos, el hueco de una ventana completa, uniéndose en los extremos opuestos, y teniendo dicho perfil (1) sección que presenta forma substancialmente de U, de modo que abrace en su espesor la

10. pared (5) de dicha ventana, y está dotado, hacia el interior de dicho hueco, de una guarnición (8, 14) o lengüeta arqueada apta para actuar, a modo de cuña, para la estanqueidad de las bandas laterales de dicha sección en U sobre la pared (5), y lateralmente de una guarnición tubular (9) para la estanqueidad de la superficie transparente (10) de dicha ventana. - - -

15. 2.- Moldura según la reivindicación 1, caracterizada porque dicha goma sintética adopta, en la porción de dicho perfil que conforma dicha guarnición tubular (9), una consistencia de goma esponjosa. - - - - -

20. 3.- Moldura según la reivindicación 1, caracterizada porque dicha inserción metálica (2) está constituida por una plancha dispuesta en posición substancialmente mediana dentro de dicha sección en U de dicho perfil (1) y doblada según la forma de ésta. - - - - -

25. 4.- Moldura según la reivindicación 1, caracterizada porque dicho perfil (1) conforma, hacia el interior de dicho

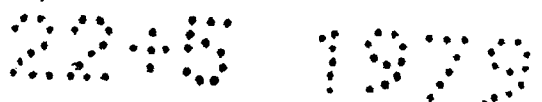

huevo un par de expansiones opuestas (6a, 6b) aptas para de
finir una acanaladura longitudinal (7) en forma de cola de mi-
lano que constituye el asiento para dicha guarnición arqueada
(8), que tiene la concavidad vuelta hacia el fondo de la misma
acanaladura (7). - - - - -

5.

5.- Moldura según la reivindicación 1, caracterizada
porque dicho perfil (1) conforma, hacia el interior de dicho
huevo, dicha lengüeta arqueada (14), que se separa substancial-
mente de un lado del perfil y es apta para acoplarse en el ex-
tremo libre en una expansión (6) contraconformada formada por
el perfil (1) a lo largo del otro de sus lados, estando defini-
da entre el lado de separación de dicha lengüeta (14) y dicha
expansión una acanaladura longitudinal al perfil, hacia el fon-
do de la cual la misma lengüeta vuelve su concavidad. - - - -

10.

6.- Moldura según las reivindicaciones 1 y 2, carac-
terizada porque dicha guarnición tubular (9) conforma hacia el
exterior una lengüeta inclinada (9a). - - - - -

15.

7.- Moldura según la reivindicación 1, caracterizada
porque dichas bandas laterales (4a, 4b) de la sección en U del
perfil terminan con respectivos labios (11) de forma ligeramen-
te ganchiforme de modo apto para realizar la estanqueidad con-
tra el correspondiente flanco de dicha pared 5. - - - - -

20.

8.- Moldura según la reivindicación 1, caracterizada
porque dichas bandas laterales de la sección en U del perfil
presentan en el interior respectivos dientes (13a, 13b), de mo

25.

2248 1070

do apto para la retención y la estanqueidad contra el correspondiente flanco de dicha pared (5). - - - - -

9.- "MOLDURA DE ESTANQUEIDAD Y ACABADO PARA VENTANAS". - - - - -

5. Todo ello conforme se describe y reivindica en la presente memoria que consta de nueve hojas, foliadas y mecanografiadas por una sola de sus caras y de una lámina de dibujos que la ilustra.

[Handwritten signature]

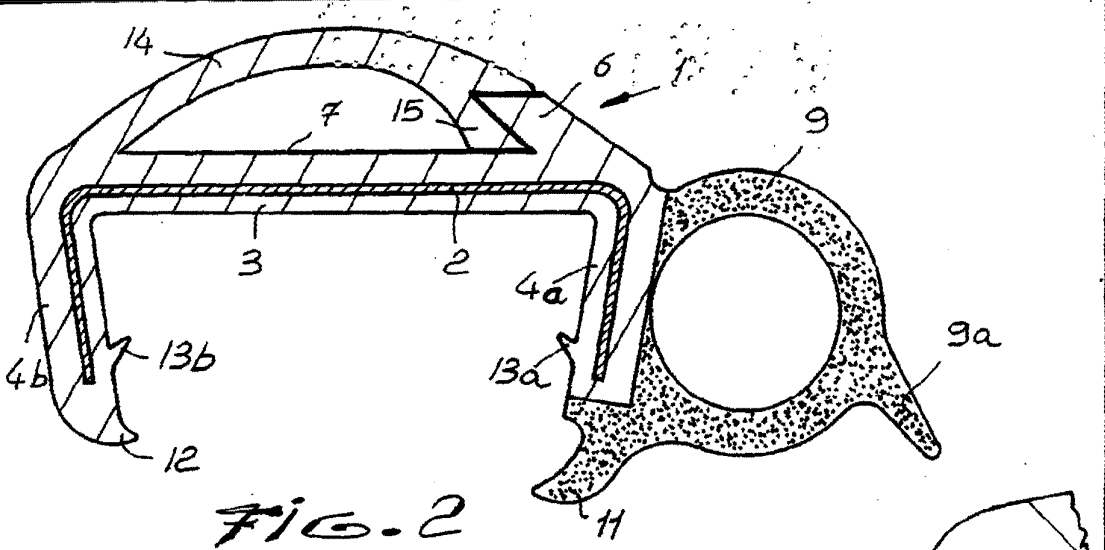

FIG. 2

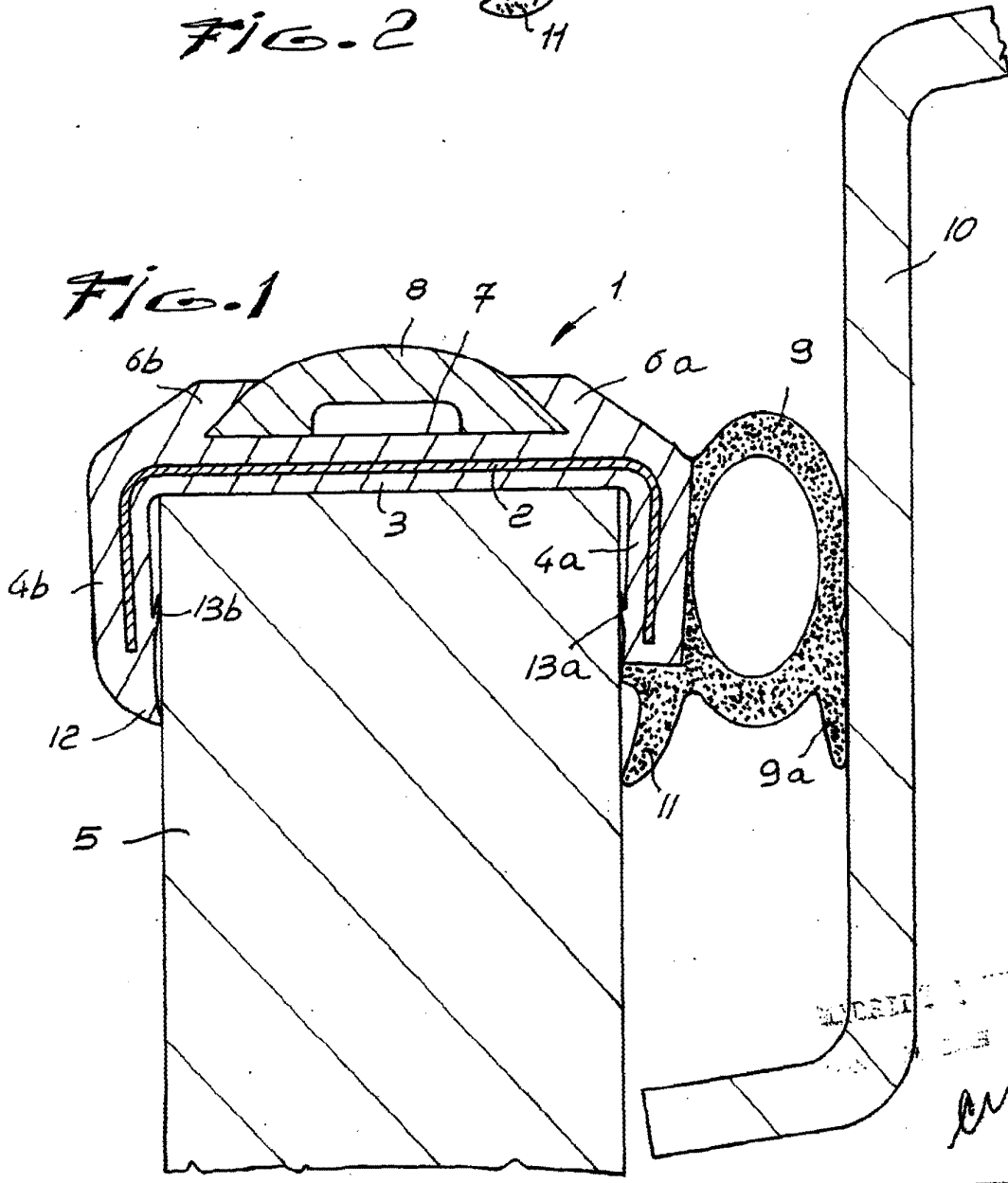

FIG. 1

SECRET
MAY 1952
only