



ESPAÑA

2145

18	ES	11	243383	10	Y
21		22			
FECHA DE PRESENTACION					
3 mayo 1979					

MODELO DE UTILIDAD

60	PRIORIDADES:	62	FECHA	63	PAIS
61	NUMERO				

67	FECHA DE PUBLICIDAD	61	CLASIFICACION INTERNACIONAL
			A41G 7100

64	TITULO DE LA INVENCIÓN
	"DISFRAZ INFANTIL".

71	SOLICITANTE (S)
	Don Ignacio MANEN PRAT

DOMICILIO DEL SOLICITANTE
Barcelona, calle Santa Amelia, 2, 5º 1ª

72	INVENTOR (ES)

73	TITULAR (ES)

74	REPRESENTANTE
	Don Ignacio PONTI GRAU

2145 1979

La presente invención se refiere a un disfraz infantil, de constitución muy sencilla y original, así como de fabricación muy económica.

5 Es conocida la tendencia de los niños a asumir las características de ciertos personajes mediante la utilización de disfraces apropiados. Sin embargo, los disfraces conocidos y empleados hasta la fecha son complicados y costosos.

Tales inconvenientes han sido superados merced al disfraz objeto de la presente invención, puesto que supone una
10 realización económica, sencilla y atractiva, todo ello sin detrimento de las ventajas que pueden gozar otro tipo de disfraces ya conocidos.

El disfraz infantil objeto de la invención, que es del tipo que comprende un saco dotado de motivos gráficos representativos del disfraz de que se trate, se caracteriza esencialmente por el hecho de que el aludido saco presenta en
15 su parte superior y laterales unas líneas de trazos que señalan zonas recortables para formar aberturas que permiten el paso de la cabeza y brazos del usuario, mientras que en la cara posterior de dicho saco está unida, por lo menos, una pieza laminar a modo de capa o esclavina que queda incorporada
20 al conjunto del disfraz.

Los dibujos adjuntos muestran, tan solo a título de ejemplo no limitativo del alcance de la presente invención, un
25 caso práctico de realización de un disfraz infantil según las características descritas.

En dichos dibujos, la figura 1 es una vista en perspectiva delantera del disfraz antes de ser utilizado; la fi-

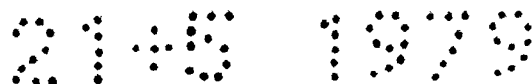

gura 2 es una vista igual a la representada en la figura anterior, pero en ella se observa que ya han sido formadas las aberturas para el paso de la cabeza y brazos del usuario; la figura 3 es una sección longitudinal; la figura 4 es una vista en perspectiva posterior, y la figura 5 ilustra un ejemplo práctico de utilización del disfraz.

El disfraz descrito consta en el dibujo de una bolsa flexible -1-, que puede estar confeccionada en papel, tela, plástico u otro material apropiado. Las caras de este saco -1- están dotadas de grafismos -2- adecuados al tipo de disfraz, pudiendo referirse a motivos alusivos a determinados personajes muy conocidos, animales o cualquier otra imitación que se considere oportuna.

También este saco -1- está dotado de unas líneas de trazos -3-, respectivamente formadas en el extremo superior, que corresponde al fondo o parte cerrada, y laterales, los cuales determinan unas zonas recortables para formar unas aberturas -4- que permitan el paso de la cabeza y brazos del usuario -5-, tal y como queda representado en la figura 5 de los dibujos.

En la cara posterior del saco -1- y en su extremo superior está fijada una pieza laminar -6-, la cual está dispuesta de modo que simule una capa o esclavina incorporada al conjunto del disfraz.

Como se desprende de lo anteriormente descrito y por la contemplación de los dibujos, el disfraz se coloca a modo de capucha o túnica, quedando el niño colocado en su interior y sacando la cabeza y brazos por las aberturas -4- co-

2145 1979

rrespondientes.

Destacable es la sencillez del disfraz cuya descripción se ha efectuado, así como la circunstancia de que constituye un medio sencillo, económico y eficaz para imitar personajes, escenificar cuentos, obras teatrales, etcétera.

Serán independientes del objeto de la presente invención los materiales empleados en los distintos elementos constitutivos del disfraz infantil objeto de la invención, así como las formas y dimensiones, tanto absolutas como relativas de los mismos, y, en consecuencia, todo cuanto no afecte a su esencialidad.-

- . -

2145 1979

REIVINDICACIONES

1. Disfraz infantil, del tipo que comprende un
saco invertido provisto de motivos gráficos representativos
del disfraz de que se trate, caracterizado esencialmente por
el hecho de que dicho saco presenta en su parte superior y la-
5 terales unas líneas de trazos que señalan zonas recortables
para formar las correspondientes aberturas para facilitar el
paso de la cabeza y brazos del usuario, en tanto que en la
cara posterior del mismo está unida, por lo menos, una pieza
laminar a modo de capa o esclavina, que queda incorporada al
10 conjunto del disfraz.

2. Disfraz infantil.

La presente memoria descriptiva consta de cinco ho-
jas foliadas, escritas a máquina por una sola cara.

Barcelona, 3 de mayo de 1979

Ignacio MANEN PRAT

p.a. PONTI

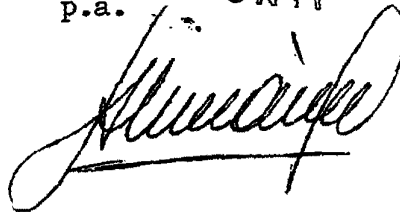

2145 1070

FIG. 1

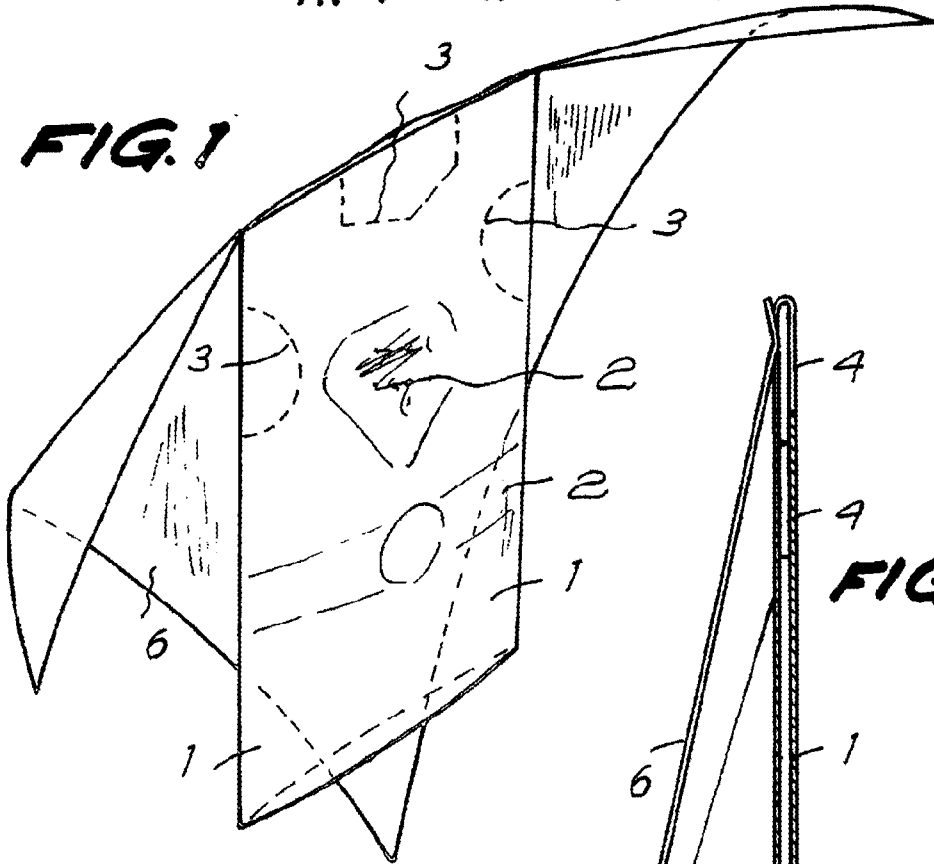

FIG. 2

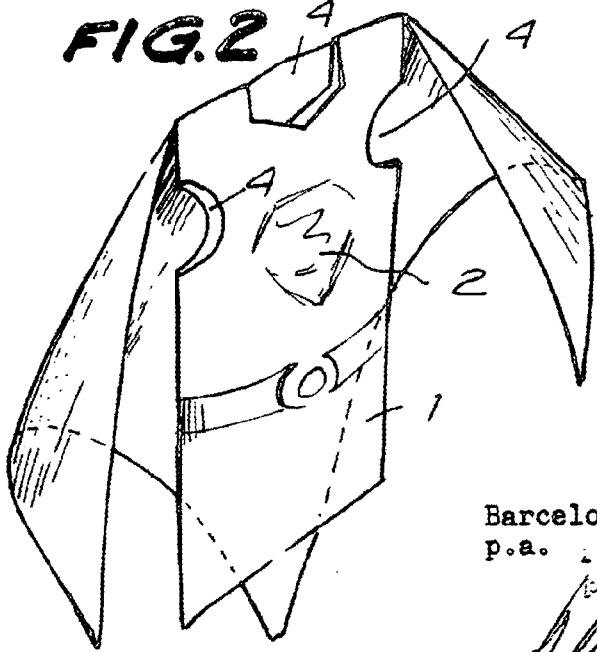
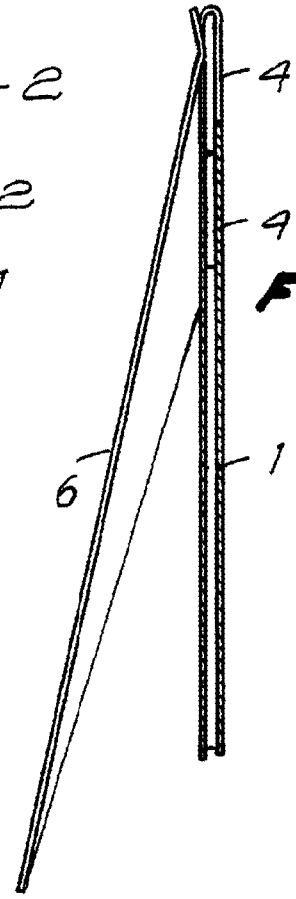

FIG. 3



20528/2

Barcelona, 3 de mayo de 1979
P.a. 13 1 2 0000

Manen Prat

29529/2

