

19	ES	21	NUMERO	243024	10	Y
22	FECHA DE REPRESENTACION		2-5-79			



ESPAÑA

MODELO DE UTILIDAD

1 ENE. 1980

30	PRIORIDADES:		33	PAIS
31	NUMERO	32	FECHA	Italia.
51941A/77		25-11-77		

47	FECHA DE PUBLICIDAD	51	CLASIFICACION INTERNACIONAL
		A47K 5/12	

54	TITULO DE LA INVENCION
UN ENVASE PARA JABON LIQUIDO MEJORADO.	

71	SOLICITANTE (S)
STEINER COMPANY INTERNATIONAL, S.A.	

DOMICILIO DEL SOLICITANTE	
No. 5 Avenue Jurigoz, Lausanne, Suiza.	

72	INVENTOR (ES)
Antonio Macchi Cassia, de nacionalidad italiana, el cual ha cedido sus derechos a la cia. solicitante.	

73	TITULAR (ES)

74	REPRESENTANTE
D. BERNARDO UNGRIA GOIBURU.	

1

La presente invención se relaciona generalmente con mejoras en aparatos distribuidores para jabón líquido, y específicamente con la provisión de un alojamiento del aparato distribuidor novedoso y un envase para jabón novedoso para usarse en el mismo.

5

10

15

20

La presente invención es una mejora del aparato distribuidor de jabón anterior del solicitante tal y como se da a conocer en la Patente Norteamericana Número 4,018,363, concedida el 19 de abril de 1977. En el aparato distribuidor de jabón anterior, se colocaba una palanca desplazable debajo del alojamiento del aparato distribuidor y se hacía accionar la bomba, en el alojamiento del aparato distribuidor cuando la palanca se jalaba hacia adelante. Se ha encontrado que al jalar la palanca hacia adelante no siempre es conveniente ya que frecuentemente es más conveniente que una persona usuaria coloque la palma de su mano en un miembro o aún su brazo o codo. Por lo tanto, la presente invención proporciona una área de contacto grande para persona usuaria a fin de hacer accionar la bomba de jabón, haciéndose funcionar satisfactoriamente el área de contacto mediante los dedos, palma, brazo, codo o cualquier otra porción del cuerpo de la persona usuaria.

25

Otras patentes que muestran varios dispositivos de accio-

1 namiento para las bombas de jabón líquidos son la Patente Nor-  
teamericana Número 3,726,442 concedida el 10 de abril de 1973  
a Davidson y otros, y la Patente Francesa Número 1,278,449 con-  
cedida el 30 de octubre de 1961. Aún cuando los dispositivos  
5 de accionamiento para las bombas de estos aparatos distribui-  
dores podrían hacerse accionar mediante partes del cuerpo que  
no fueran los dedos, las áreas de disparo son muy pequeñas y  
no pueden hacerse reaccionar fácilmente mediante una palma,  
brazo o codo de la persona usuaria.

10 Las patentes anteriormente mencionadas también muestran  
varios envases para jabón líquido útiles en los aparatos dis-  
tribuidores, pero ninguno sería útil en el aparato distribuidor  
de la presente invención.

15 El objeto de la presente invención es proporcionar un apa-  
rato distribuidor para jabón líquido que puede hacerse accionar  
fácilmente mediante los dedos, la palma, el brazo o el codo de  
la persona usuaria.

20 Correspondientemente, la presente invención proporciona  
un aparato distribuidor para jabón líquido que consiste de un  
alojamiento cerrado que incluye dos miembros de alojamiento te-  
lescópicos desplazables uno con respecto al otro entre una po-  
sición de reposo y una posición de accionamiento, uno de los  
miembros de alojamiento es capaz de montarse en una pared para  
25 montar el aparato distribuidor en la pared, un medio elástico  
que empuja los miembros de alojamiento hasta las posiciones de

1        reposo de los mismos, un miembro de descarga montado en el  
alojamiento y que tiene una salida de eslabón que coincide  
con una abertura en el alojamiento para distribuir el jabón  
líquido a través de la misma, el miembro de descarga incluye  
5        una estructura para fijar separablemente un envase de jabón  
líquido en el mismo con un envase de jabón líquido fijado co-  
municándose con la salida de jabón, un medio de bomba montado  
en el alojamiento para bombear cargas de jabón líquido desde  
un envase de jabón líquido en el miembro de descarga y hacia  
10        afuera a través de la salida de jabón, y un miembro de accio-  
namiento en uno de los miembros de alojamiento que acopla el  
medio de bomba para hacer accionar el mismo al desplazar los  
miembros de alojamiento desde las posiciones de reposo de los  
mismos hacia la posición de accionamiento de los mismos, el  
15        otro miembro de alojamiento presenta un área grande para con-  
tacto mediante una persona usuaria a fin de desplazar los miem-  
bros de alojamiento desde las posiciones de reposo de los mis-  
mos hacia las posiciones de accionamiento de los mismos.

20        Una particularidad de la invención es la provisión en una  
modalidad preferida de una bomba de jabón mejorada que tiene  
un cuerpo de bomba elástico que se aprieta entre un tope en uno  
de los miembros de alojamiento y una superficie de contacto  
en el otro miembro de alojamiento para hacer funcionar la bomba

25        Una particularidad adicional de la invención es la provi-  
sión de un envase de jabón mejorado para usarse con un aparato

1 distribuidor para jabón líquido del tipo dado a conocer.

Las particularidades y ventajas adicionales de la invención se harán evidentes de la siguiente descripción de una modalidad preferida de la invención.

5 En los dibujos:

La Figura 1 es una vista en perspectiva de un aparato distribuidor para jabón líquido que se fabrica de conformidad y que abarca los principios de la presente invención;

10 La Figura 2 es una vista amplificada en sección vertical a través del aparato distribuidor de la Figura 1, por la línea 2--2 de la misma;

15 La Figura 3 es una vista en sección transversal fragmentaria semejante a la Figura 2 y que ilustra solamente la porción inferior del aparato distribuidor con las partes mostradas en líneas continuas en la posición distribuidora del mismo;

La Figura 4 es una vista fragmentaria en sección por la línea 4--4 de la Figura 2;

20 La Figura 5 es una vista en elevación delantera fragmentaria del miembro de alojamiento interno que forma parte del aparato distribuidor de las Figuras 1 a 3;

25 La Figura 6 es una vista del aparato distribuidor de las Figuras 1 a 3 con el miembro de alojamiento externo del mismo separado para ilustrar el montaje del envase de jabón líquido en la bomba de jabón líquido en el miembro de alojamiento interno; y

1            La Figura 7 es una vista fragmentaria en sección verti-  
cal a través del cuello de un envase de jabón líquido de la  
presente invención que muestra la condición del mismo antes  
de colocarse en el aparato distribuidor de las Figuras 1 a 6.

5

DESCRIPCION DE LA MODALIDAD PREFERIDA

Haciendo referencia a las Figuras 1 y 2 de los dibujos,  
se muestra un aparato 100 distribuidor para jabón líquido,  
10 el aparato 100 distribuidor se fabrica de conformidad con y  
abarca los principios de la presente invención. Un aloja-  
miento 101 cerrado se forma mediante dos miembros 110 y 150 de  
alojamiento telescópicos y se monta en una pared 50 de sopor-  
te y descansa contra la superficie 51 externa de la misma por  
15 medio de dos tornillos 55. Colocado en el alojamiento 101  
hay un envase o cartucho 250 de jabón líquido que a través  
de la acción de un miembro 200 de descarga suministra jabón  
a través de una espita 245 hacia una persona usuaria cuando  
la persona usuaria empuja hacia la izquierda la herramienta  
20 150 externa tal y como se ve en las Figuras 1 y 2.

El miembro 110 de alojamiento interno sirve como una ba-  
se de soporte para montar el aparato 100 distribuidor en la  
pared 50 y también sostiene todas las otras piezas del apa-  
rato 100 distribuidor en el mismo. El miembro 110 de aloja-  
25 miento incluye una pared 111 trasera que tiene una abertura

1 112 de montaje circular hacia la parte superior del mismo y  
una abertura 113 de montar alargada hacia el fondo del mismo  
y que recibe los tornillos 55 de montaje a fin de montarse  
5 en la pared 50 de soporte adyacente. Haciendo referencia asi-  
mismo a la Figura 6 se verá que el miembro 110 de alojamiento  
interno por lo general es de forma circular y tiene una pared  
115 cilíndrica que se extiende hacia afuera desde el mismo con  
el eje del mismo inclinado hacia arriba a un ángulo de aproxi-  
madamente  $35^\circ$  con respecto a la horizontal y el plano de la  
10 pared 111 trasera. La pared 115 cilíndrica en la porción su-  
perior del mismo termina en una orilla 116 parcialmente cir-  
cular colocada hacia atrás (véase la Figura 2) que está en  
un plano esencialmente perpendicular al eje de la pared 115  
cilíndrica y una orilla 117 parcialmente circular colocada  
15 hacia adelante que también queda en un plano esencialmente  
perpendicular al eje longitudinal de la pared 115 cilíndrica  
y paralela al plano de la orilla 116 colocada hacia atrás.

Extendiéndose hacia adelante desde la pared 111 trasera  
20 del miembro 110 de alojamiento interno y colocado esencialmente  
de manera central en una dirección lateral pero desplazada  
hacia afuera en la dirección vertical; hay un soporte 120 ci-  
lindrico, el eje longitudinal del soporte 120 quedando para-  
lelo al eje longitudinal de la pared 115 cilíndrica y por lo  
tanto estando colocado a un ángulo de aproximadamente  $35^\circ$  con  
25 respecto a la horizontal y el plano de la pared 111 trasera.

1 El soporte 120 tiene una abertura 121 interna definida me-  
diante una superficie 122 interna, un cuñero 123 se proporci-  
na en la porción inferior del mismo (véanse las Figuras 5 y  
6 asimismo). Saliendo hacia afuera desde el soporte 120 ci-  
5 líntrico hay seis nervaduras de refuerzo, dos nervaduras de  
refuerzo superiores y más cortas proporcionándose con super-  
ficies 125 delanteras, dos nervaduras 126 de refuerzo que se  
extienden lateralmente se proporcionan con superficies 127  
delanteras y dos nervaduras de refuerzo más largas y que sa-  
10 len hacia abajo se proporcionan con superficies 129 delante-  
ras. Las superficies 125 y 127 y 129 delanteras quedan to-  
das en un plano común que queda paralelo a los planos de las  
superficies 116 y 117 y cuyas superficies delanteras coope-  
ran para sostener la parte trasera del envase 250 de jabón  
15 tal y como se describirá más completamente a continuación.

Colocadas en la porción inferior del miembro 110 de alo-  
jamiento interno y extendiéndose radialmente hacia adentro  
desde la pared 115 cilíndrica hay dos nervaduras 130 de so-  
20 porte que tienen superficies 131 de soporte en las mismas,  
los extremos 132 externos de las nervaduras 130 de soporte  
terminan en el mismo plano que las orillas 117 delanteras  
de la pared 115 cilíndrica. Colocado también la porción in-  
ferior del miembro 110 de alojamiento hay un estribo 135  
25 (véanse las Figuras 2 y 5 particularmente) que se sostienen  
mediante las nervaduras 136 de refuerzo que se extienden hacia

1 adelante desde la pared 111 trasera. Finalmente, se proporciona un tope 140 en la pared 115 cilíndrica que se extiende hacia abajo desde la misma tal y como se ilustra mejor en las Figuras 2, 5 y 6 de los dibujos.

5 El miembro 150 de alojamiento externo se ajusta por encima y recibe telescópicamente el miembro 110 de alojamiento interno e incluye una pared 155 delantera que tiene una superficie 156 externa y una superficie 157 interna, la superficie 156 externa es esencialmente plana y de forma circular (véase también la Figura 1) y queda en un plano que está inclinado a un ángulo de aproximadamente  $35^\circ$  con respecto a la vertical y el plano de la pared 111 trasera. La superficie 156 se pone en contacto por el usuario cuando se desea distribuir una carga de jabón desde el aparato 100 distribuidor. Extendiéndose hacia atrás desde la pared 155 delantera hay una pared 160 lateral cilíndrica que tiene una superficie 161 externa y una superficie 162 interna, la pared 160 lateral termina en una orilla 165 trasera que está normalmente separada de la superficie 51 de soporte cuando las piezas están en la posición de reposo de la Figura 2 y queda en un plano esencialmente paralelo a la pared 111 trasera del miembro 110 de alojamiento interno mediante lo cual el plano definido por la orilla 165 trasera de coloca a un ángulo agudo de aproximadamente  $35^\circ$  con respecto a la superficie 156 delantera. La porción inferior de la pared 160 lateral está biselada tal

10

15

20

25

1 como en 166 para ayudar a armar el miembro 150 de alojamiento externo en el miembro 151 de alojamiento interno y por encima del tope 140 tal y como se explicará más completamente a continuación.

5 Colocadas dentro de la pared 160 lateral y extendiéndose hacia atrás desde la pared 155 delantera, hay cuatro nervaduras 170 de accionamiento (véase también la Figura 4) que tienen superficies 173 de contacto que hacen funcionar un sistema de bomba que se describirá más completamente a continuación.

10 Colocada entre las dos nervaduras 170 internas hay una abertura 171 alargada que queda en alineamiento con la espita 245 de descarga en todas las posiciones del miembro 150 de alojamiento externo, es decir tanto en la posición de reposo de la Figura 2 como en la posición completamente accionada de la  
15 Figura 3. Se forma también en la porción inferior de la pared 160 lateral una abertura 172 alargada que recibe el tope 140 en la misma, siendo lo suficientemente grande la extensión longitudinal de la abertura 172 como para proporcionar un estribo o tope positivo para el tope 140 en la posición  
20 de reposo ilustrada en la Figura 2 y para proporcionar un tope o estribo positivo para el miembro 140 de tope en la posición completamente accionada que se ha ilustrado en la Figura 3.

25 Formada integral con la pared 155 delantera y extendiéndose hacia atrás y hacia abajo desde la misma hacia la iz-

1      quierda tal y como puede verse en la Figura 2, hay una guía  
175 cilíndrica que es recibida dentro de la aberturas 121 en  
el soporte 120 cilíndrico. La guía 175 tiene una cuña 176  
que se extiende hacia abajo desde la misma y que se acopla  
5      en el cuñero 123 a fin de limitar el movimiento de rotación  
entre los miembros 110 y 150 de alojamiento mientras que acom-  
moda el movimiento deslizante de los mismos en una dirección  
paralela a los ejes del soporte 120 cilíndrico y la guía 175.  
La guía 175 tiene una abertura 177 en la misma definida me-  
10     diante una pared 178 interna y que recibe un soporte 180 de  
resorte y específicamente un cuerpo 181 cilíndrico en la mis-  
ma. Extendiéndose radialmente hacia afuera desde el cuerpo  
181 hay una pestaña 182, desde la cual se extiende hacia la  
izquierda una proyección 183. Un resorte 185 bajo compresión  
15     se coloca en el extremo a mano izquierda de la abertura 121  
interna en el soporte 120 cilíndrico y actúa contra el sopor-  
te 180 de resorte para empujar de esta manera el miembro 150  
de alojamiento externo hacia la derecha y hasta la posición  
de reposo del mismo que se ha ilustrado en la Figura 2 en don-  
20     de el tope 140 acopla el extremo a mano izquierda de la aber-  
tura 172. El miembro 150 de alojamiento externo es desplaza-  
ble entre la posición de reposo ilustrada en la Figura 2 y  
la posición completamente accionada ilustrada en la Figura 3  
y contra la acción del resorte 185, sirviendo el resorte 185  
25     a continuación para hacer regresar el miembro 150 de aloja-

1 miento externo hasta la posición de reposo del mismo que se  
ha ilustrado en la Figura 2.

5 A fin de extraer una carga de jabón desde el envase 250  
de jabón, un miembro 200 de descarga se ha proporcionado el  
cual tiene una pared 201 lateral ovalada con extremos 202  
parcialmente circulares verticales colocados en la parte de-  
lantera y trasera del mismo teniendo los extremos 202 orillas  
203 superiores que ayudan a sostener el envase 250 de jabón.  
10 La pared 201 lateral se cierra en la porción inferior de la  
misma mediante una pared 205 inferior o de fondo que lleva  
pestañas 206 de soporte que se extienden lateralmente a cual-  
quier lado de la misma (véase también la Figura 6) que tie-  
nen superficies 207 de soporte en las porciones inferiores  
de las mismas que descansan sobre y se sostienen mediante las  
15 superficies 131 de soporte en las nervaduras 130 de soporte.  
Puesto que las superficies 131 de soporte están inclinadas  
hacia abajo y hacia atrás, sirven para sostener el miembro  
200 de descarga sin requerir una estructura de fijación adi-  
cional, y por lo tanto el miembro 200 de descarga puede mon-  
20 tarse separablemente de manera fácil y sostenerse mediante  
el miembro 110 de alojamiento interno.

25 Colocado en y formado integral con la pared 205 inferior  
hay un miembro 210 de perforación que se extiende hacia arri-  
ba que tiene un filo 211 cortante biselado en el extremo su-  
perior del mismo y que tiene un conducto 212 de succión que

1 se extiende hacia abajo a través del mismo. Formado en la  
superficie inferior de la pared 205 de fondo hay un primer  
asiento 213 de válvula y extendiéndose a través de la pared  
205 de fondo están las aberturas 214 y 216 separadas con un  
5 conducto 215 de abastecimiento interconectando las mismas y  
definiéndose en parte mediante una placa 218 asegurada fija-  
mente en la superficie superior de la pared 205 de fondo. Ro-  
deando la abertura 216 y colocado en la superficie inferior  
de la pared 205 de fondo hay un segundo asiento 217 de válvu-  
10 la. Además se proporciona alrededor del miembro 210 de per-  
foración un espaldón 219 que se extiende lateralmente al cual  
sirve para formar un sello con el envase 250, tal como se ex-  
plicará más completamente a continuación.

15 Asegurado en la superficie inferior de la pared 205 de  
fondo mediante un soporte 240 de bomba hay un diafragma 220  
de válvula (véase también la Figura 4). El diafragma 220  
de válvula tiene un cuerpo 221 generalmente de forma ovalada  
alrededor del cual se extiende una pestaña 22 de sellado que  
se usa para sellar la orilla externa del diafragma 220 de vál-  
20 vula con el soporte 240 de la bomba. Extendiéndose a través  
del cuerpo 221 hay tres aberturas 223 receptoras de perno y  
colocadas en el mismo hay dos aberturas 224 y 229 receptoras  
de miembros de válvula. Colocado en el centro de las abertu-  
25 ras 224 hay un miembro de válvula 225 asegurado en el cuerpo  
221 mediante tres almas 226 que se extienden radialmente. El

1 miembro 225 de válvula coincide con y se coloca en el asiento  
213 de válvula a fin de cerrar y abrir selectivamente el con-  
ducto 212 de succión en el miembro 210 de perforación. Colo-  
5 cado en la abertura 229 hay un segundo miembro 230 de válvula  
retenido en su sitio mediante tres almas 231 que se extien-  
den radialmente y que se colocan en el asiento 217 de válvula  
selectivamente para abrir y para cerrar el conducto 215 de  
abastecimiento.

10 Colocado debajo del diafragma 220 de válvula y en coin-  
cidencia por lo general con el asiento 213 de válvula, hay  
un cuerpo 235 de bomba que se forma de un material de plástico  
elástico y que define una cámara 236 receptora de jabón y que  
tiene una pestaña 237 de montaje extendiéndose radialmente  
hacia afuera y que rodea el extremo abierto superior del mismo.

15 El diafragma 220 de válvula y el cuerpo 235 de bomba se  
mantienen en relación de funcionamiento con el miembro 200 de  
descarga mediante el soporte 240 de bomba, siendo de forma  
generalmente ovalada el soporte 240 de bomba y correspondien-  
do en configuración por lo general a la pared 205 de fondo  
20 en el miembro 200 de descarga. Extendiéndose a través del so-  
porte 240 de bomba hay tres aberturas 241 receptoras de per-  
nos que quedan coincidentes con la abertura 223 en el diafrag-  
ma 220 de válvula y con aberturas en la pared 205 de fondo  
para recibir tres pernos 248 a fin de retener las piezas en  
25 la posición armada. El soporte 240 de bomba además tiene un

1 rebajo 242 ovalado que se extiende alrededor del mismo que  
recibe la pestaña 222 en el diafragma 220 de válvula a fin  
de formar un sello hermético en ese punto entre la pared 205  
de fondo y el diafragma 220 de válvula y el soporte 240 de  
5 bomba. Se proporciona una abertura 243 grande en el soporte  
240 de bomba y coincide con el asiento 213 de válvula y con  
la abertura 214. Extendiéndose alrededor de la abertura 243  
hay un espaldón 244 que recibe en el mismo la pestaña de mon-  
taje 237 del cuerpo 235 de bomba a fin de sujetar y montar  
10 el cuerpo 235 de bomba en la posición de funcionamiento mien-  
tras que efectúa un sello hermético entre la pestaña 237 del  
cuerpo de bomba y las porciones adyacentes del diafragma 220  
de válvula y el soporte 240 de bomba. Se verá de la Figura  
2 que el cuerpo 235 de bomba se extiende hacia abajo a tra-  
15 vés de la abertura 243 y adelante del estribo 135 y detrás  
de las nervaduras 170 de accionamiento y específicamente las  
superficies 173 de contacto en el mismo mediante lo cual el  
movimiento del miembro 150 de alojamiento externo desde la  
posición de reposo que se ilustra en la Figura 2 hasta la po-  
20 sición accionada ilustrada en la Figura 3, comprime el cuer-  
po 235 de bomba entre los mismos y disminuye materialmente el  
volumen de la cámara 236 definida por el cuerpo 235 de bomba.  
La espita 245 es integral con el soporte 240 de bomba y se  
extiende hacia abajo desde el mismo y en coincidencia con la  
25 abertura 171 en el miembro 150 de alojamiento externo. Forma-

1

da en la espita 245 hay una abertura 246 que se comunica con la abertura 216 y el conducto 215 de descarga cuando la válvula 230 está en la posición abierta. El extremo 247 inferior de la espita 245 termina a corta distancia por encima de la superficie interna de la pared 160 lateral del miembro 150 de alojamiento externo pero queda en coincidencia con la abertura 171 en la misma, en todo momento. Cuando se hace accionar el aparato distribuidor, la espita 245 sirve para expulsar una carga de jabón en una corriente 249 (véase la Figura 3) a través de la abertura 171 y hacia su posición de uso por la persona usuaria.

5

10

15

20

25

El jabón que va a distribuirse mediante el aparato 100 distribuidor se proporciona en un envase o cartucho 250 de jabón líquido, los detalles de construcción del cual se han ilustrado mejor en las Figuras 2, 3 y 6 de los dibujos. El envase 250 incluye una vejiga 251 relativamente grande formada de un material de plástico flexible y que llena esencialmente el espacio entre los miembros 110 y 150 de alojamiento interno y externo cuando está en las posiciones completamente accionadas que se ilustran en la Figura 3. Para este fin se proporciona una pared 252 interna que proporciona una abertura cilíndrica para recibir el soporte 120 cilíndrico a través de la misma y también los rebajos 253 en la parte delantera y trasera (véase la Figura 6) que reciben los extremos 202 en el miembro 200 de descarga. Asegurado en la porción

1 inferior del envase 250 hay un cuello 255 relativamente rígi-  
do formado de material de plástico que recibe un tapón 260  
formado también de plástico. El otro extremo de la vejiga  
251 tiene una extensión 256 colocada en una superficie 257  
5 inclinada, pudiéndose perforar o remover fácilmente la ex-  
tensión 256 a fin de proporcionar una abertura de aire hacia  
el interior de la vejiga 251 para facilitar el retiro del  
jabón líquido desde la misma.

El tapón 260 se ha ilustrado mejor en las Figuras 2 y 7  
10 de los dibujos e incluye un cuerpo 261 anular que se confi-  
gura y coloca para cerrar el extremo externo del cuello 255  
y que de preferencia se asegura en el mismo mediante una sol-  
dadura ultrasónica tal como en 262. Extendiéndose hacia aden-  
tro desde el cuerpo 261 anular hay una proyección 263 interna  
15 que tiene una orilla pronunciada que define una abertura que  
recibe justamente el miembro 211 de perforación y forma un  
sello con el mismo. Colocada por encima de la proyección 263  
hay una superficie 264 cilíndrica interna desde donde se ex-  
tiende hacia arriba un manguito 265 o espita cilíndrica. La  
20 espita 265 tiene una pared 267 ahusada al exterior de la mis-  
ma y un espaldón 268 y una superficie 269 de sellado general-  
mente cilíndrica en el interior de la misma. El extremo su-  
perior de la espita 265 tal y como podrá verse en la Figura 7  
se sella mediante una pared 270 de cierre integral que se ase-  
25 gura en la espita 265 mediante una porción 271 más delgada qu

1 se extiende alrededor de la misma. La pared 270 de cierre es-  
tá separada del extremo de descarga del tapón 260 en una dis-  
tancia igual a por lo menos el diámetro interno del tapón 260  
5 para impedir la perforación inadvertida de la pared 270 de  
cierre.

El tapón 260 sirve para cerrar el cuello 255 del envase  
y proporciona un sello hermético para el mismo. Cuando el  
envase 250 se monta en el miembro 200 de descarga, el miembro  
10 210 de perforación del mismo se inserta en el tapón 260 y a  
través de la espita 265 hasta que el filo 211 cortante acopla  
la pared 270 de cierre. Mediante la provisión de la perforación  
271 delgada alrededor de la pared 270 de cierre, el filo 211  
cortante del miembro 210 de perforación es capaz de empujar  
15 fácilmente la pared 270 de cierre fuera de la posición y rom-  
per el sello para permitir de esta manera el montaje del miem-  
bro 200 de descarga en el envase 250. Se efectúa un sello  
entre el miembro 210 de perforación y el tapón 260, formando  
la proyección 263 interna un contacto de sellado con la su-  
20 perficie externa del miembro 210 de perforación y descansando  
sobre el espaldón 219 del mismo y la superficie 269 de sellado  
forma también un contacto de sellado con la superficie exter-  
na del miembro 210 de perforación.

Un ciclo de uso y funcionamiento del aparato 100 de dis-  
25 tribución se describirá ahora detalladamente. Suponiendo que  
el abastecimiento de jabón líquido en el envase 250 se ha ago

1 tado, es ahora necesario quitar el envase 250 vacío y reem-  
plazar el mismo por un envase 250 lleno. El primer paso es  
quitar el miembro 150 de alojamiento externo. Esto se logra  
deformand\_o la pared 160 lateral hacia abajo y el tope 140  
5 hacia arriba a fin de despejar el tope 140 desde la abertura  
172 siendo esto posible formando los miembros 110 y 150 de  
alojamiento de un material de plástico generalmente elástico,  
siendo un material de plástico elástico preferido un copolí-  
mero de acrilonitrilo-butadieno-estireno (plástico ABS): Ha-  
10 biendo despejado el tope 140 desde la abertura 172 en el miem-  
bro 150 de alojamiento externo, el miembro 150 de alojamiento  
externo puede retirarse hacia arriba y hacia la derecha tal  
y como se ve en la Figura 2 hasta que la guía 155 se desen-  
gancha del soporte 120 cilíndrico. Luego, el miembro 200 de  
15 descarga y todas las piezas fijadas incluyendo el envase 250  
de jabón ahora vacío se pueden quitar del miembro 110 de alo-  
jamiento interno deslizando simplemente las piezas hacia ade-  
lante y hacia arriba hasta la derecha tal y como se ve en la  
Figura 2 hasta que el envase 250 despeje el soporte 120 ci-  
20 líntrico. Lo único que queda es el miembro 110 de alojamiento  
interno que no tiene piezas montadas en el mismo ahora y por  
lo tanto tiene la apariencia muy semejante a aquella ilustra-  
da en la Figura 5 de los dibujos.

25 El envase 250 vacío luego se invierte y se quita del miem-  
bro 200 de descarga es decir más específicamente el tapón 260

1 se quita del miembro 210 de perforación. Un envase 250 de ja-  
bón lleno se proporciona luego y se coloca con el cuello 255  
colocado hacia arriba. El miembro 200 de descarga se invier-  
te y el miembro 210 de perforación se empuja hacia abajo den-  
5 tro del tapón 260 y en contacto con la pared 270 de cierre  
para romper la porción 271 delgada. El miembro 200 de des-  
carga con el envase 250 de jabón fijado ahora se invierte  
luego habiéndose observado que el conducto 212 de succión  
está cerrado mediante el miembro 225 de válvula a fin de im-  
10 pedir la descarga del jabón desde el envase 250 de jabón.  
Las pestañas 206 de soporte se colocan en alineamiento con  
las orillas superiores de las nervaduras 130 de soporte y la  
pared 252 anular del envase 250 se coloca en alineamiento con  
el soporte 120 cilíndrico. Las piezas luego se desliza-  
15 n hacia abajo y hacia la izquierda tal y como se ve en la Figura  
2 hasta que la vejiga 251 descansa contra las superficies  
125 y 127 y 129 delanteras y hasta que el miembro 200 de des-  
carga y específicamente las pestañas 206 de soporte del mismo  
quedan firmemente asentadas en las nervaduras 130 de soporte  
20 y hasta que el cuerpo 235 de bomba esté descansando contra  
el estribo 135. Se apreciará que las piezas tenderán a per-  
manecer en esta posición puesto que la gravedad empujará las  
piezas hacia abajo y hacia la izquierda tal y como puede ver-  
se en la Figura 2. Luego, la extensión 256 se perfora o se  
25 remueve a fin de proporcionar una entrada de aire hacia el in-

1   terior de la vejiga 251.

5           El miembro 150 de alojamiento externo luego se reempla-  
za extendiendo la guía 175 hacia el soporte 130 cilíndrico,  
teniéndose cuidado de que la cuña 176 quede colocada en el cu-  
ñero 123. La superficie 166 biselada tiende a colocarse en  
leva hacia afuera hasta la porción de fondo de la pared 161  
lateral y a través del tope 140 hasta que el tope 140 cae den-  
tro de la abertura 172. Las piezas están ahora en posición  
para reanudar la distribución de jabón líquido desde el en-  
10   vase 250 de jabón y hacia afuera desde el aparato 100 distri-  
buidor.

15           Para distribuir el jabón desde el aparato 100 distribui-  
dor, la persona usuaria se pone en contacto con la pared 155  
delantera del miembro 150 de alojamiento externo. En un ejem-  
plo de construcción del aparato 100 distribuidor, la pared  
155 delantera tiene un diámetro de 13.97 centímetros mediante  
lo cual se proporciona un blanco considerable para contacto  
con los dedos, la palma, la mano, el brazo o el codo de la  
persona usuaria. El usuario empuja contra la pared 155 en  
20   la dirección de la flecha grande en la Figura 3 para despla-  
zar el miembro 150 de alojamiento externo desde la posición  
de reposo ilustrada mediante las líneas de guiones en la Fi-  
gura 3 (y mediante las líneas continuas en la Figura 2) hasta  
la posición completamente accionada que se ha ilustrado me-  
25   diante las líneas continuas en la Figura 3. Este movimiento

1 del miembro 150 de alojamiento externo hacia la izquierda en  
la Figura 3 se acomoda mediante la compresión del resorte 185.

El movimiento del miembro 150 de alojamiento externo ha-  
cia la izquierda sirve para comprimir el cuerpo 255 de la  
5 boma y puesto que no hay jabón líquido todavía en el mismo no  
será expulsado el jabón desde la espita 245. La liberación  
del miembro 150 del alojamiento externo permitirá que el re-  
sorte 185 empuje las piezas hacia la posición de descanso (la  
posición de línea continua de la Figura 2 y la posición de  
10 línea de guiones de la Figura 3). El cuerpo de la bomba se  
expande a fin de reducir la presión en el mismo y esto oca-  
siona que el miembro 255 de válvula se jale alejándose del  
asiento 213 de válvula y permita que una carga de jabón pase  
a través del conducto 212 de succión y a través de la abertu-  
15 ra 224 en el diafragma de válvula y hacia la cámara 236 den-  
tro del cuerpo 235 de bomba. La siguiente vez que el usuario  
empuje el miembro 150 de alojamiento externo desde la posi-  
ción de descanso (líneas de guiones) hasta la posición com-  
pletamente accionada (líneas continuas) en la Figura 3, las  
20 superficies 173 de contacto en las nervaduras 170 de acciona-  
miento comprimirá el cuerpo 235 de la bomba hasta la posición  
ilustrada en líneas continuas en la Figura 3. Esto ocasiona  
que el jabón líquido se expulse a través de las aberturas 224  
a través del conducto 215 de abastecimiento y más allá de la  
25 válvula 230 que se abre mediante la presión producida de esta

1 manera y a través de las aberturas 229 y 246 y hacia afuera  
de la espita 245 como una corriente 249.

5 Cuando la persona usuaria libera esta vez el miembro 150  
de alojamiento externo para permitir que se mueva mediante el  
resorte 185 hasta la posición de descanso, el cuerpo 235 de  
la bomba de nuevo se expande para proporcionar un área de pre-  
sión reducida en el mismo que ahora abre la válvula 225 y  
atrae otra carga de jabón líquido hacia la cámara 236. Esta  
acción cierra también la válvula 230 puesto que hay un área  
10 de presión reducida ahora en el conducto 215 de abastecimiento  
de manera que la presión atmosférica tiende a empujar el miem-  
bro 230 de válvula hacia la posición cerrada del mismo. Cuan-  
do la persona usuaria empuja de nuevo el miembro 150 de alo-  
jamiento externo hasta la posición de accionamiento, la pre-  
sión se aumentará en el cuerpo 235 de la bomba cerrando de  
15 esta manera la válvula 225 y abriendo la válvula 230 y descar-  
gará una corriente de jabón líquido desde la espita 245.

20 Aún cuando se ha descrito lo que en la actualidad se con-  
sidera como siendo la modalidad preferida de la invención, se  
comprenderá que pueden hacerse en la misma varias modifica-  
ciones y que se pretende amparar en las cláusulas anexas todas  
las modificaciones que queden dentro del verdadero espíritu y  
alcance de la invención.

25 En resumen, el Modelo de Utilidad que se solicita de-  
berá recaer sobre las siguientes:

REIVINDICACIONES:

1           1. Un envase para jabón líquido mejorado para usarse  
con un aparato distribuidor que posee unos miembros de alo-  
jamiento cilíndrico telescópico conectados por una guía y  
un soporte telescópicos dispuestos esencialmente en el cen-  
5           tro y atravesándolo y teniendo en el fondo del alojamiento  
un miembro de descarga con un miembro de perforación que se  
extiende hacia arriba desde el mismo y que tiene un pasaje  
que se comunica con la salida de jabón, el envase consiste  
en una vejiga flexible configurada esencialmente para lle-  
10           nar el miembro de alojamiento telescópico externo y tiene  
un pasaje a través de la misma que recibe el soporte teles-  
cópico y la guía, y un cuello cilíndrico sellado en la veji-  
ga y que tiene un miembro de sellado en el mismo que sella  
el cuello y que está adaptado para colocarse hacia afuera y  
15           en relación de perforación con el miembro de perforación aso-  
ciado durante el uso, el cuello está dimensionado para romper  
el miembro de perforación asociado mientras que recibe el  
miembro de perforación en el mismo para perforar el miembro  
de sellado y formar un sello entre el envase y el miembro  
20           de descarga asociado.

2. El envase para jabón líquido mejorado según la rei-  
vindicación 1, caracterizado porque la vejiga se forma de un  
material de plástico deformable suave.

25           3. El envase para jabón líquido mejorado según las rei-  
vindicações 1 ó 2, caracterizado porque el miembro de sellado

1 está separado del extremo de descarga del cuello a una distancia igual a aproximadamente el diámetro interno del cuello.

4. El envase para jabón líquido mejorado según las reivindicaciones 1, 2 ó 3, caracterizado porque una extensión  
5 fácilmente perforable integral con la vejiga en el extremo de la misma que se coloca alejado del cuello y que funciona al perforarse para proporcionar una entrada para el área hacia el interior de la vejiga durante el retiro desde el mismo del jabón líquido.

10 5. Se reivindica por último como objeto sobre el que ha de recaer el Modelo de Utilidad que se solicita: UN ENVASE PARA JABON LIQUIDO MEJORADO.

15 Todo conforme queda descrito y reivindicado en la presente memoria descriptiva que consta de veinticinco páginas mecanografiadas y dibujos adjuntos.

Madrid, 2 mayo 1.979

BERNARDO UNGRIA

p.p.



20

25

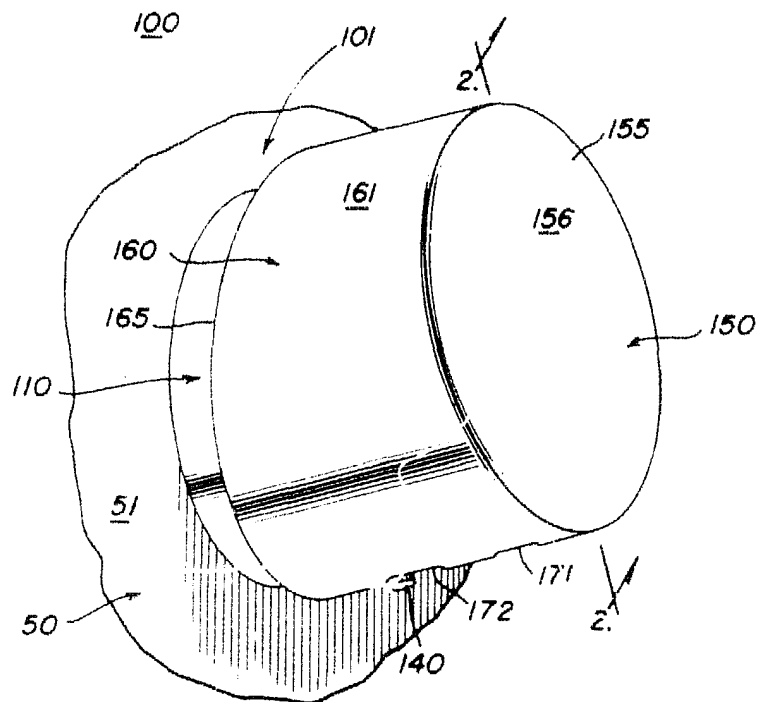
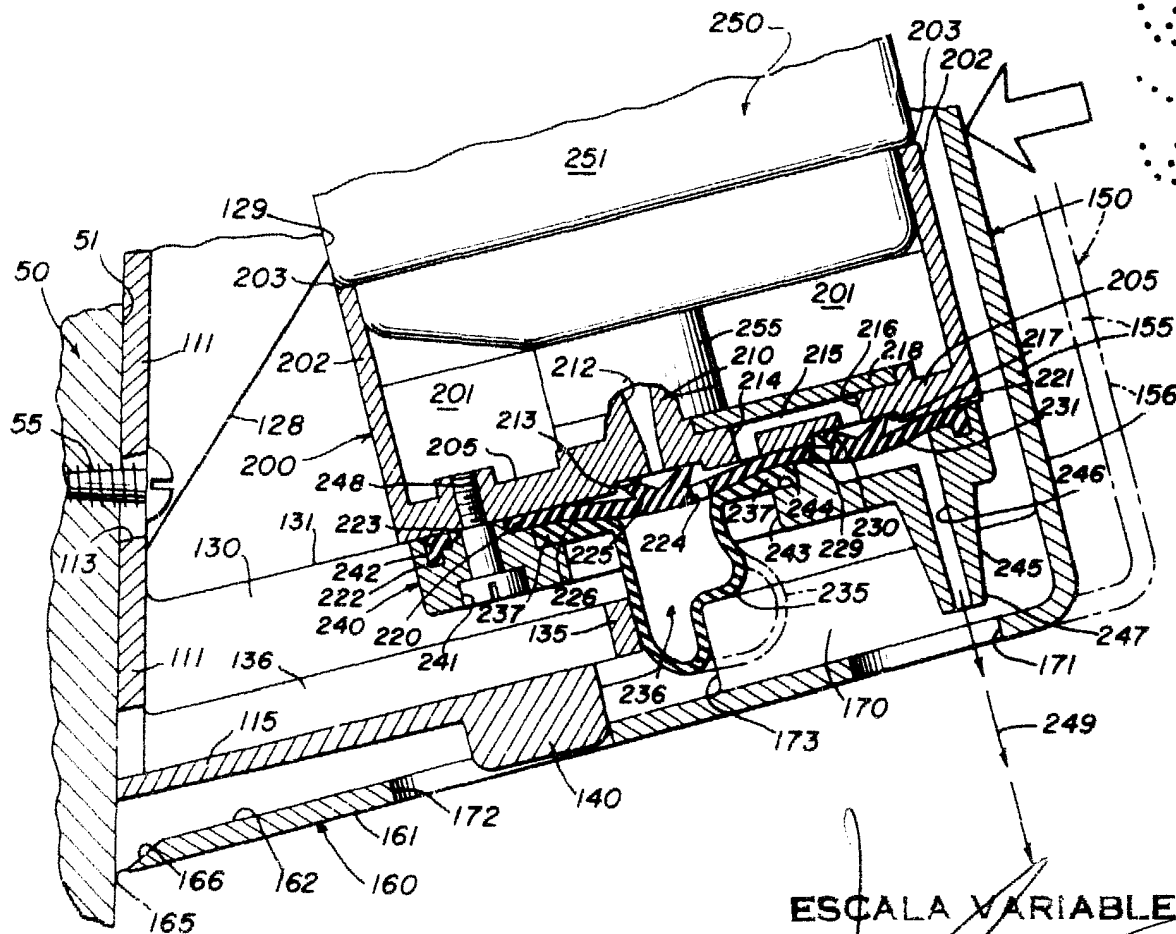

FIG. 1

FIG. 3



ESCALA VARIABLE  
 MADRID, 2 DE Mayo DE 19 79  
 BERNARDO UNGRÍA  
 P. P.

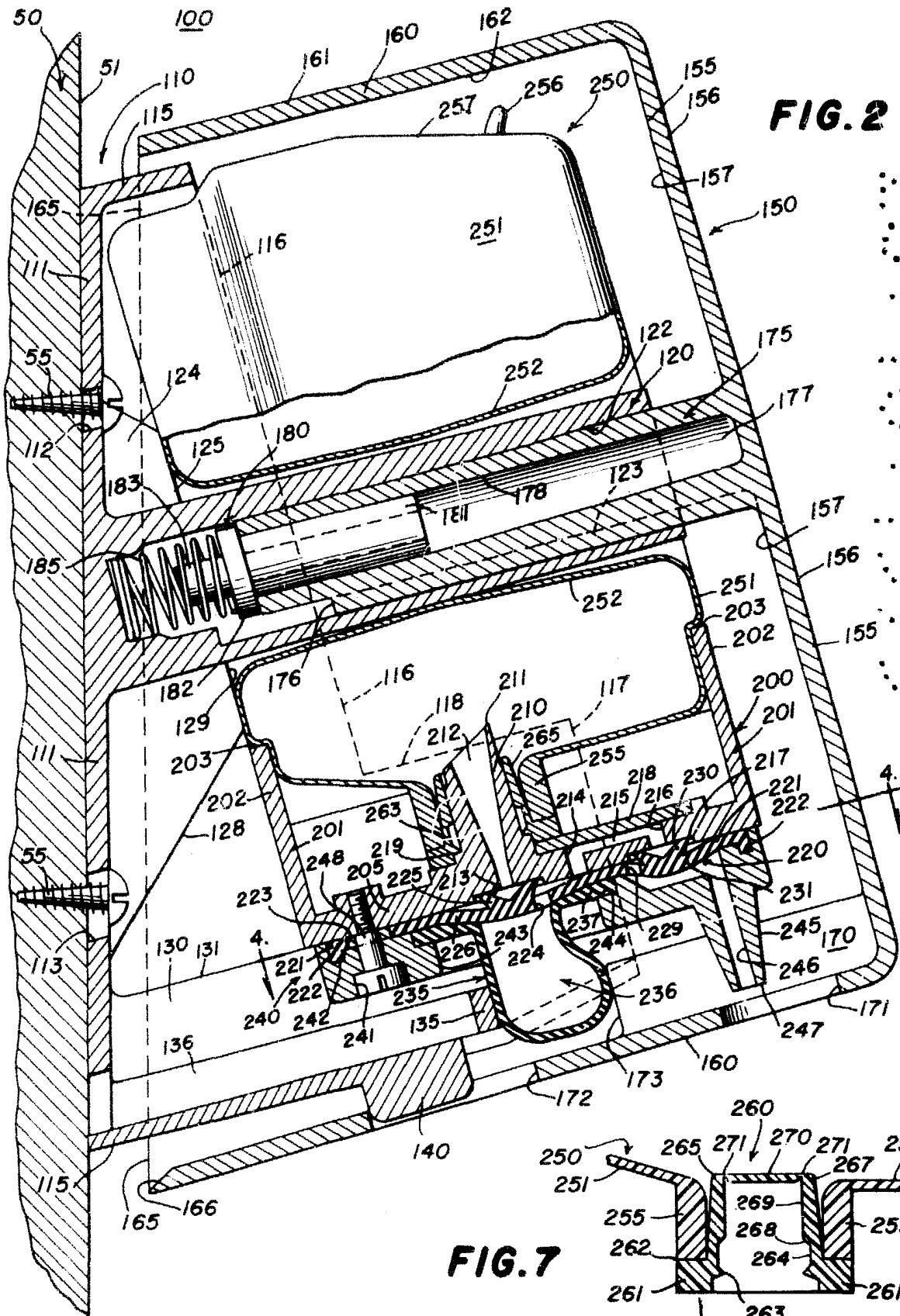

FIG. 2

FIG. 7

ESCALA VARIABLE  
MADRID 2 DE Mayo DE 1979

BERNARDO UNGER

FIG. 4

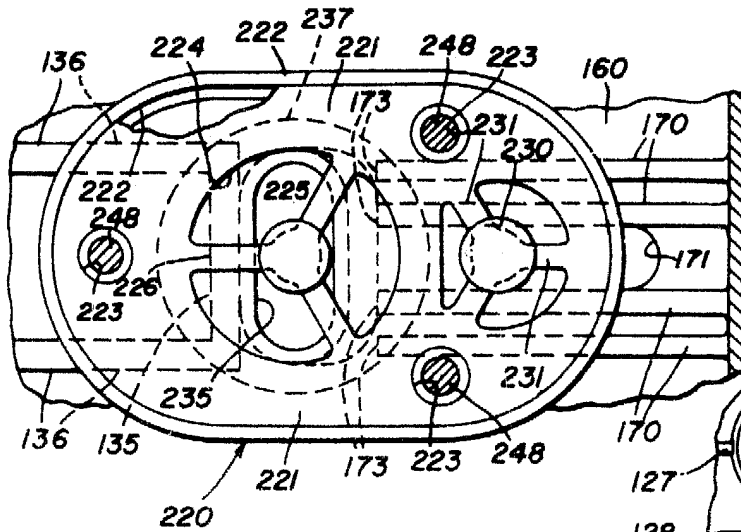

FIG. 5

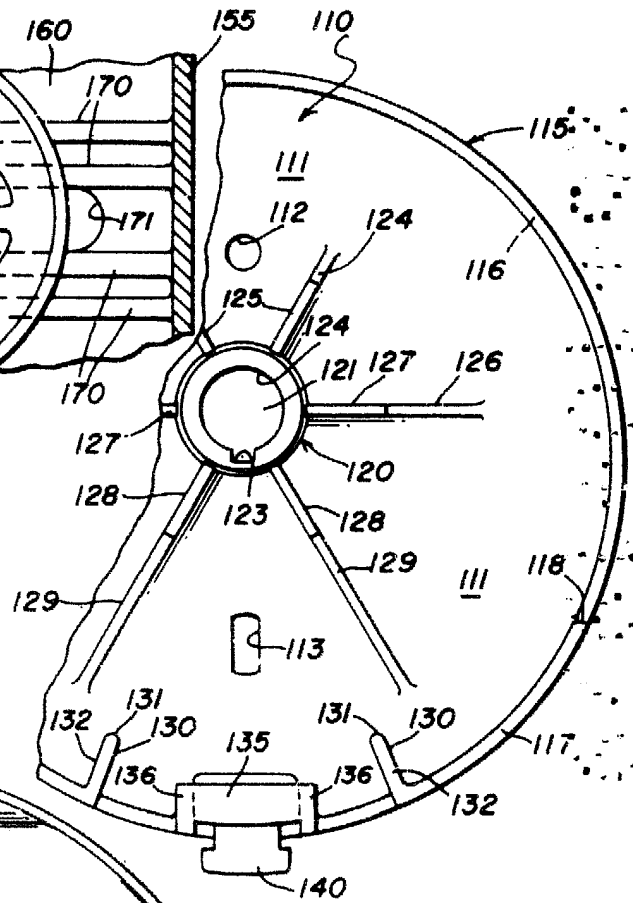
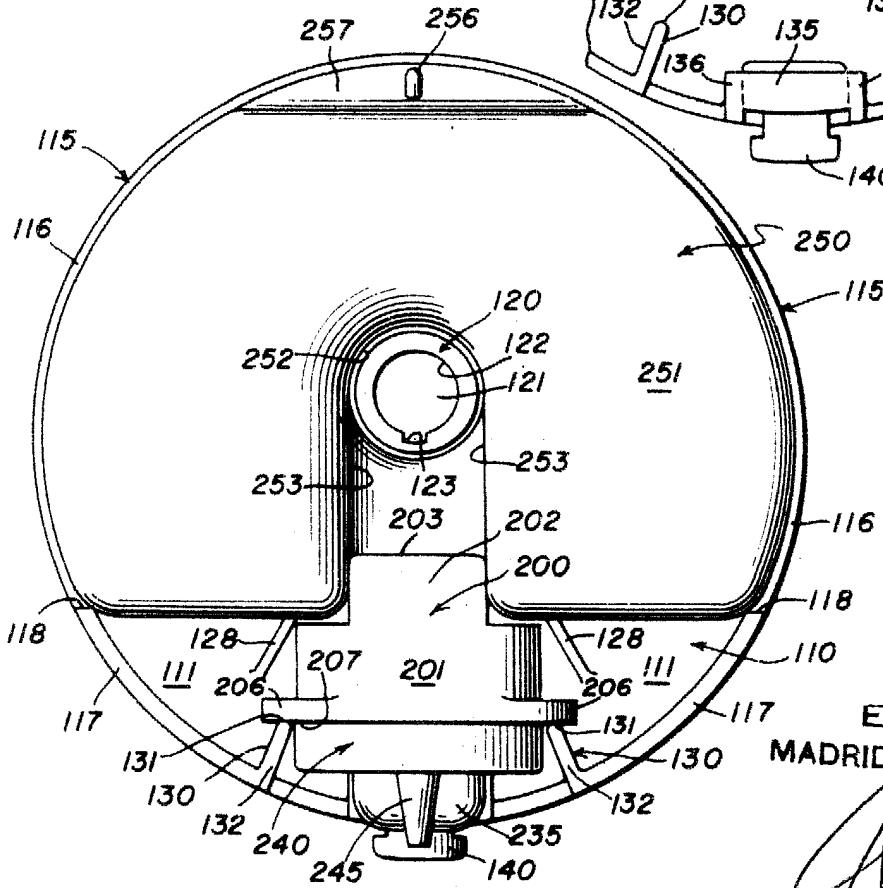

FIG. 6



ESCALA VARIABLE  
MADRID 2 DE Mayo DE 1979  
BERNARDO UNGRÍA