

MINISTERIO DE INDUSTRIA Y ENERGIA
Registro de la Propiedad Industrial



ESPAÑA

242855

10. ES	11. NOMBRE	12. Y
20. Y	FECHA DE PRESENTACION	
	24-Abril-1979	

MODELO DE UTILIDAD

Concedido el Registro a acuerdo con las disposiciones en la presente descripta en el contenido de la memoria a...

30. PRIORIDADES: 31. NUMERO	32. FECHA	33. PAIS
--------------------------------	-----------	----------

37. FECHA DE PUBLICIDAD	38. CLASIFICACION INTERNACIONAL A47K 10/48
-------------------------	-----------------------------------------------

34. TITULO DE LA INVENCIÓN
"SECADOR BURAL"

39. SOLICITANTE (ES)
**D. Casimiro de Villalonga y Talcavall y
D. Ignacio Pérez-Portabellu Mariatany.**

DOMICILIO DEL SOLICITANTE
Gran Vía de Casias 111, nº 136-138 BARCELONA.

72. INVENTOR (ES)
los mismos.

73. TITULAR (ES)
los mismos.

74. REPRESENTANTE
ALEJANDRO RUIZ COLLAR.

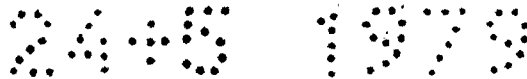

Una de las principales características de este secador, radica en el hecho de ser mural. También en esto radica su mayor ventaja: El lugar que ocupa el secador, suele equivaler a la mayoría de los casos a un cajón completo, de un armario de baño, con las consiguientes molestias del cordón, así como el peligro de que se halla a la disposición de niños pequeños, etc.

5.

Este secador tiene forma rectangular. Por su frente anterior (visto de perfil) tiene forma de "L", siendo hueca la base inferior, que constituye un cajón (3) de dimensiones suficientes para recibir los accesorios, así como clips, horquillas de pelo, reglas, etc.... Dos botones o mandos aparecen colocados en el ángulo superior derecho. El señalado con el número 1 corresponde a la puesta en marcha y velocidad del motor, que propulsióne el aire, independientemente de la temperatura del calefactor.

10.

El botón número (2) es el que consigue la temperatura, girándolo de izquierda a derecha, desde mínimo a máximo.

15.

De la bobina colocada en el interior del ángulo superior izquierdo, surge el tubo de aire (4) que desemboca en una boquilla (5) accionable en el punto que se indica en el plano, por medio de presión de abajo arriba. El número (6) corresponde al tirador del cajón frontal donde pueden colocarse, a gusto del consumidor, pequeños accesorios tales como reglas, pinzas y otros.

20.

Su frente posterior, presenta una superficie plana a excepción del centro, que se hunde en forma rectangular, con objeto de permitir la entrada del aire (7), ostendo dotadas las dos superficies planas (8) de sendos orificios para recibir la alcayata, gancho o cualquier otro sistema de colgado.

25.

La propia descripción del modelo, refleja sus ventajas, y revigla su condición de novedad.

245 1000

30.

Novedades

Es mural, contiene un cajón de accesorios, y dos botones para aire y aire caliente respectivamente.

Ventajas

35.

El hecho de ser mural, evita estar sosteniendo el peso del aparato, así como ser manipulado por niños, etc.

El cajón con accesorios evita la clásica bolsita que ha de ocupar un sitio inútil en cualquier lugar del baño.

40.

El pulsar el botón de aire o girar el de temperatura, junto a la pared, sigue evitando la manipulación antes citada y por otra parte evita las corrientes y aletas, de las manos que a menudo están húmedas.

REIVINDICACIONES

45. PRIMERA.- "SECADOR BURAL", consistente en un cuerpo en forma de "L" cuya parte posterior es lisa y se acopla al muro, y cuya parte anterior consta de un cajón con tirador y dos botones.

SEGUNDA.- "SECADOR BURAL", según la reivindicación anterior, caracterizado porque uno de los botones pone en marcha y da velocidad al motor y al otro, produce temperatura graduable.

50. TERCERA.- "SECADOR BURAL", según las reivindicaciones anteriores, caracterizado porque consta de una turbina con tubo hueco rematada en una boquilla acoplable.

CUARTA.- "SECADOR BURAL", según las reivindicaciones anteriores, caracterizado porque su parte posterior es plana excepto en el centro, que sufre un entante que permite la entrada del aire.

55. QUINTA.- "SECADOR BURAL", según las reivindicaciones anteriores, caracterizado porque los laterales planos están dotados de sendos orificios.

SEXTA.- "SECADOR BURAL".

60. Todo tal y como se describe en la presente memoria, que consta de tres hojas foliadas y mecanografiadas por una sola cara, y otro de plomo para su mejor comprensión.

Madrid, a veinticuatro de abril de mil novecientos setenta y nueve.

P. A.

ALEJANDRO RUIZ COLLAR



248 1979

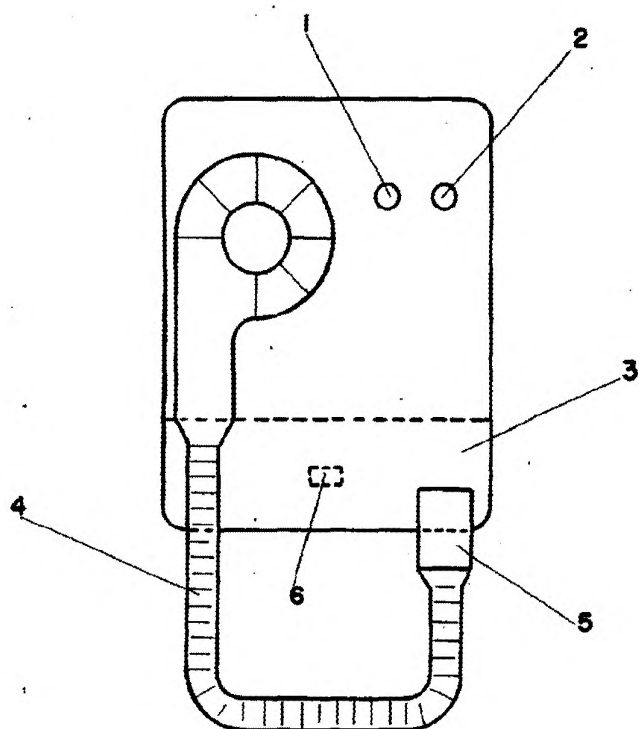

FIG. 1

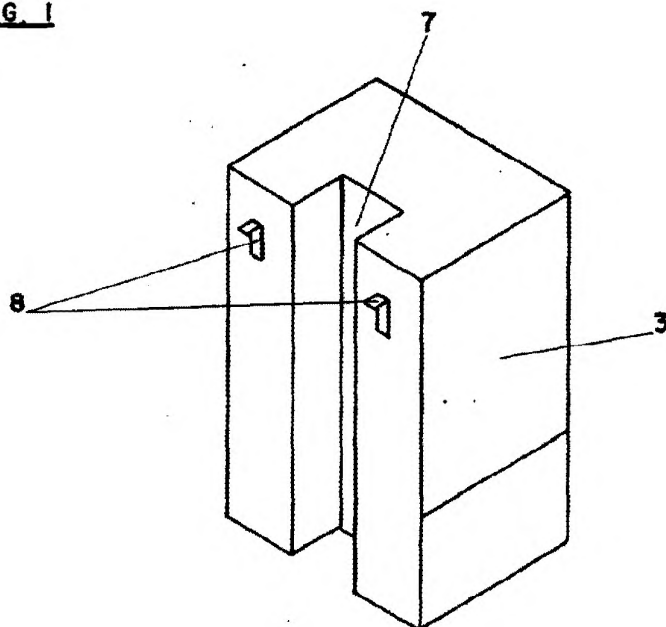

FIG. 2

MADRID 24 MAR. 1979
ALEJANDRO RUIZ COLLAR