



ESPAÑA

10 ES	11	NUMERO	242810	10 Y
	21			
	22	FECHA DE PRESENTACION	20 ABR. 1979	

**MODELO DE UTILIDAD**

30 PRIORIDADES:	31 NUMERO	32 FECHA	33 PAIS
-----------------	-----------	----------	---------

47 FECHA DE PUBLICIDAD	51 CLASIFICACION INTERNACIONAL G09F 7/02
------------------------	---

64 TITULO DE LA INVENCIÓN <b>"MOSAICO MOVIL DE PLACAS Y SOPORTES PARA LA CONFECCION DE ROTULOS COMERCIALES Y ANUNCIOS"</b>
---

71 SOLICITANTE (S) <b>D. MANUEL NORIEGA VICENTE</b>
--

DOMICILIO DEL SOLICITANTE <b>SEVILLA, + Fernando IV, nº 42</b>
---

72 INVENTOR (ES) <b>el mismo solicitante. +</b>
--

73 TITULAR (ES) <b>D. MANUEL NORIEGA VICENTE</b>
---

74 REPRESENTANTE <b>M.V. DE LA TORRE</b>
---

- Memoria Descriptiva -

Los anuncios y rótulos comerciales tanto luminosos como los pintados, así como otros sistemas de letras sueltas y después pegadas, resultan muy costosos y complicados ya -- que se dan muchas averías, necesitando por lo tanto de con--  
5 servación continua y son monótonos y dejan de atraer la aten--  
ción.

El presente modelo de invención cuyo registro se -- solicita, está expresamente estudiado, con el fin de evitar todos esos inconvenientes, ya que se trata de un mosaico de  
10 placas móviles de forma geométrica cualquiera que va montada sobre soportes en el que basculan con el impulso del aire, -- dando lugar a unos efectos ópticos muy espectaculares y agr--  
dables a la vista, se trata de un anuncio eólico con efectos de luz y movimiento por la acción del aire.

Estas placas pueden ser construidas en cualquier -- clase de material, tanto metálico, sintético, plástico o pa--  
pel y en los colores que se desea según el rótulo o anuncio que se vaya a confeccionar, pudiendo también confeccionarse con estos mosaicos, dibujos publicitarios, figuras, letras,  
20 símbolos, cifras, etc., haciendo combinaciones de colores y forma con toda facilidad.

Las placas del mosaico van sujetas por un soporte de chapa o clavo, en el que se aloja por medio de una ranura o taladro que lleva practicada la placa para conseguir --  
25 con ello que ésta con el impulso del viento se mueva sin se--  
lirse del enganche, pero con libertad de movimiento.

Las placas (figs. 1- 2- 3) pueden tener un contor--  
no geométrico, poligonal, redondo, etc. cualquiera y ser --  
30 metálicos, de plástico, cristal, o cualquier otro material de superficie pulida o reflectante, llevando ésta practica--

da en su parte superior una ranura ( 2 figs. 1 -3) o taladro para su suspensión sobre un soporte formado por una tira de chapa ( 3 Figs. 1-2-3) provista de unos plegados (4 Fig.3) para evitar la salida de la placa con la acción del viento, o simplemente colgando de una punto o clavo.

Este soporte lleva soldado, pegado o fundido a él, un clavo (5 Figs. 2-3) para ser fijado sobre la misma pared del edificio o sobre una placa (6 fig. 2) de madera o material similar.

Todo según se detalla en el dibujo adjunto que a título de ejemplo acompaña la presente memoria descriptiva en el que presenta:

La figura 1 Una vista frontal del conjunto del anuncio con las placas montadas.

La figura 2. Una vista lateral del mismo, y

Las figuras 3 y 4. son vistas en perspectiva de placas montadas sobre soporte, como modalidades entre muchas

Descrita suficientemente la naturaleza y alcance de la presente invención, se hace constar que en la misma, podrán ser variables los materiales, dimensiones y en general aquellos otros detalles accesorios o secundarios que no alteren, cambien ni modifiquen la esencialidad propuesta.

Los términos en que queda redactada esta memoria son ciertos y fiel reflejo del objeto descrito, debiendo tomarse en un sentido más amplio y nunca en forma limitativa.

- REIVINDICACIONES -

- 14.- Mosaico móvil de placas y soportes para la confección de rótulos comerciales, caracterizado por estar constituido por placas de contorno geométrico cualquiera provista de una ramura en su parte superior, cuyas placas pulidas que pueden ir pintadas en colores, o llevar una letra o número marcado o pintado.
- 5
- 28.- Mosaico móvil de placas y soportes para la confección de rótulos comerciales, según la reivindicación 14, caracterizado por llevar soportes de chaplas plegados y equipados con unos apéndices en forma de clavo formando todo una sola pieza, o simplemente el clavo de suspensión.
- 10
- 39.- "MOAICO MOVIL DE PLACAS Y SOPORTES PARA LA CONFECCION DE ROTULOS COMERCIALES Y ANUNCIOS".-

Consta la presente memoria descriptiva de cuatro hojas numeradas y mecanografiadas por una sola cara a las que se acompaña una de planos para su mejor comprensión.

MADRID, 20 ABR 1979

M. V. DE LA TORRE  
E. P.

Emitio Garcia Arteaga

FIG. 1

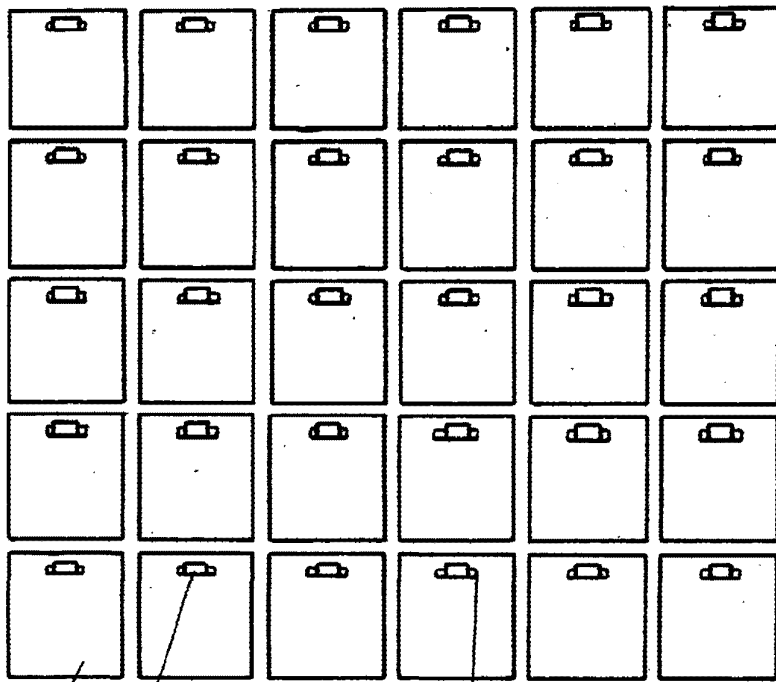

1

3

2

FIG. 2

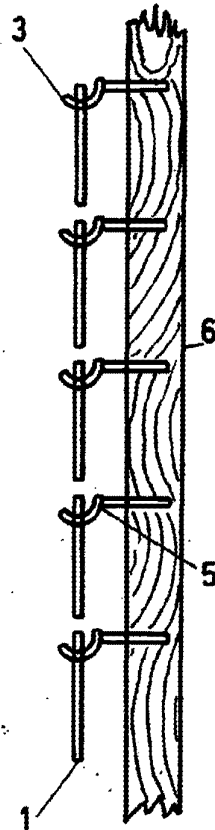

1

FIG. 3

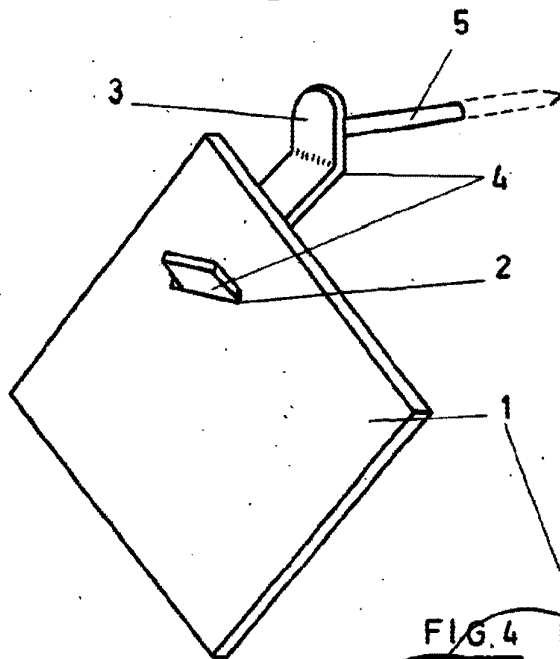

3

5

4

2

1

FIG. 4



3

ESCALA VARIABLE

20 FEB 1979

M. V. DE LA TORRE

Madrid,

*[Handwritten Signature]*  
Emilio García Arteaga