

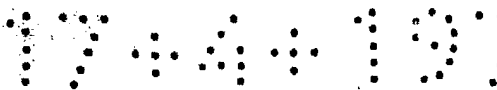

ESPAÑA



19 ES 11 21 32

NÚMERO
FECHA DE PRESENTACION

10 Y

MODELO DE UTILIDAD

1 ENE. 1980

30 PRIORIDADES:		
31 NÚMERO	32 FECHA	33 PAIS

47 FECHA DE PUBLICIDAD	51 CLASIFICACION INTERNACIONAL
------------------------	--------------------------------

~~F 16 J 12/8~~

54 TITULO DE LA INVENCIÓN

" UNION ESTANCA PARA EMBALSES AGRICOLAS "

71 SOLICITANTE (S)

TECOIN, S.L.

DOMICILIO DEL SOLICITANTE

MURCIA, Av. General Primo de Rivera, 6

72 INVENTOR (ES)

D. José Pérez Cabrero, D. Federico García Gracia y D. Antonio Hernández Legaz.

73 TITULAR (ES)

74 REPRESENTANTE

D. JOSE MARIA AYMAT GONZALEZ

17441070

La presente memoria se refiere, como su enunciado indica a una junta o unión estanca perfeccionada, de preferente aplicación a embalses agrícolas, que mejora los sistemas existentes actualmente en el mercado.

5. La estanqueidad de las juntas como característica fundamental, se ve acompañada en la presente invención de una absoluta sencillez de montaje y disposición, lo que le otorga una idoneidad aplicativa, evitándose además toda operación mecánica, de calentamiento, o de pegado.

10. Para una mejor comprensión del objeto de esta invención se acompaña a la presente memoria una hoja de dibujos en los que se ha representado esquemáticamente una forma de realización. En ellos,

15. La Fig. 1 representa una sección transversal del conjunto instalado.

La Fig. 2 un alzado lateral y planta del elemento envolvente externo.

La Fig. 3 un alzado lateral y planta del elemento interno de fijación.

20. La Fig. 4 una vista en planta de un elemento convencional de impermeabilizante.

En las mismas se han representado por sus correspondientes referencias los siguientes elementos:

1. Elemento envolvente externo.
 2. Orificio central del mismo
 3. Pestañas o rebordes externos
 4. Cuerpo de grosor variable
 5. Lámina de material impermeabilizante
- 25.
- 28.

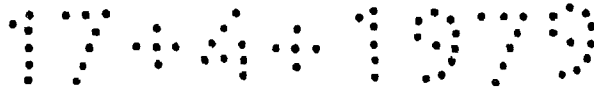

6. Lámina impermeabilizante a solapar
7. Elemento interno de fijación
8. Orificio axial del elemento interno.

En dichos dibujos quea representada la forma convencional que adoptan los diferentes elementos, y en la figura 1 la disposición que presenta el conjunto una vez efectuado el montaje de la junta. En la misma se observa que tomando los extremos de las dos láminas sucesivas de material impermeabilizantes -5- y -6-, como p.e. tela asfáltica, lámina bituminosa, etc., se solapan ligeramente, y se introducen en el interior del orificio -2- del elemento envolvente externo -1-, bien directamente, o bien deslizando éste longitudinalmente por el bucle de solape de las láminas -5- y -6-, a cuyo efecto las pestañas o rebordes externos -3- del elemento externo -1- presionan sobre los extremos del arco solapado.

En el interior del bucle formado por las capas solapadas -5- y -6- se dispone un elemento interno de fijación --7- flexible, cuya parte central axial es hueca para facilitar su flexibilidad y aligeramiento. Este elemento interno presiona a las láminas de material impermeabilizante -5- y -6- fuertemente contra la superficie interna del elemento envolvente externo -1- produciendo la estanqueidad del sistema. La introducción del elemento interno de fijación puede efectuarse axialmente por el orificio -2- del elemento externo -1-, o mediante apertura elástica de los rebordes -3- del citado elemento -1-.

Se ha descrito así una forma de realización de

1744 1079

la presente invención no limitativa en cuanto a sus características concretas de forma de los diferentes elementos integrantes del sistema.

- Se hace constar expresamente que cuantas modificaciones puedan ser introducidas en el objeto de la presente invención, que no afecten a su esencialidad característica se considerará incluidas en él, sean cualesquiera las circunstancias actuantes, pudiendo realizarse en cualquier material, proporción, forma o dimensión.
- 5.
- 10.

- 4 -

1 7 . 4 . 1 0 7 0

NOTA

Se declaran de novedad y propia invención las siguientes

REIVINDICACIONES

5. 1ª.- Unión estanca para embalses agrícolas, caracterizada por estar configurada por solape simple de dos láminas de material impermeabilizante, formando un bucle que se dispone en el orificio del elemento envolvente externo del sistema, y fijandose la unión mediante la introducción de un elemento interno de forma y dimension sensiblemente similar a las del vano interior del elemento envolvente externo.
10. 2ª.- Unión estanca para embalses agrícolas, según la anterior reivindicación, caracterizada porque el elemento envolvente externo presenta una superficie sensiblemente cilíndrica, de paredes regresadas en la parte central del arco, y en la parte opuesta presenta una abertura, flanqueada a ambos lados por sendos rebordes o pestañas perimetrales, conformando en su interior un vano u orificio axial.
15. 3ª.- Unión estanca para embalses agrícolas, según las anteriores reivindicaciones, caracterizada porque en el interior del orificio axial antes reseñado, se desliza o introduce un segundo elemento tubular hueco y flexible, cuyas dimensiones externas son sensiblemente inferiores a las internas.
20. 4ª.- Unión estanca para embalses agrícolas, según las anteriores reivindicaciones, caracterizada porque la operación de montaje es meramente manual, sin requerir elementos ajenos para calentamiento o pegado, bastando con so-
- 25.
- 30.

17.4.1979

- lapar los extremos de las sucesivas láminas impermeabilizantes, introducirlo en el interior del hueco axial del elemento envolvente externo, bien axialmente por desplazamiento del elemento a lo largo del bucle de solape, o
5. por otro procedimiento manual convencional, y acto seguido se introduce axialmente, o por apertura de los rebordes del elemento externo, un elemento interno tubular en el interior del vano, quedando los extremos solapados de las dos láminas sucesivas encajados perfectamente entre la
10. superficie interna del elemento externo, y la superficie externa del elemento interno, produciendo la estanqueidad y fijación simultánea del conjunto.

5ª.- Unión estanca para embalses agrícolas.

- Todo ello tal y como se describe en la presente
15. memoria y reivindica en su nota, constando de cinco hojas escritas a máquina por una sola de sus caras, y de una hoja de dibujos que a la misma se acompaña.

18.

Madrid, a 17 de Abril de 1979

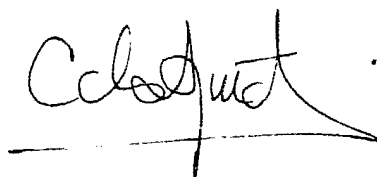

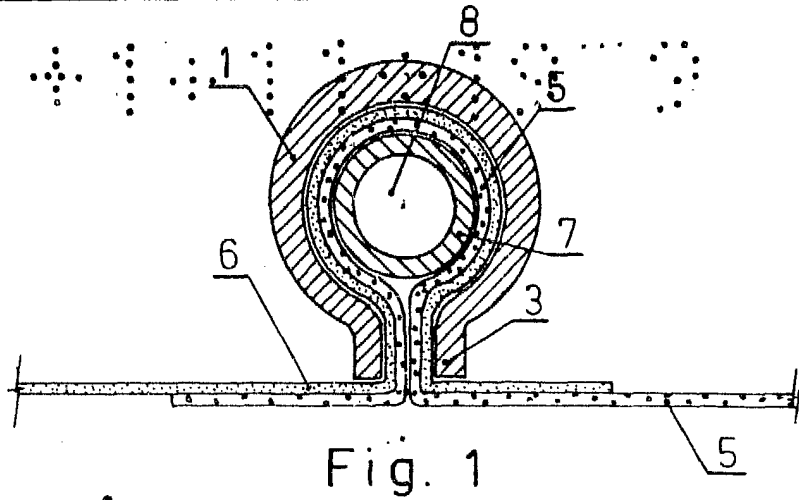

Fig. 1

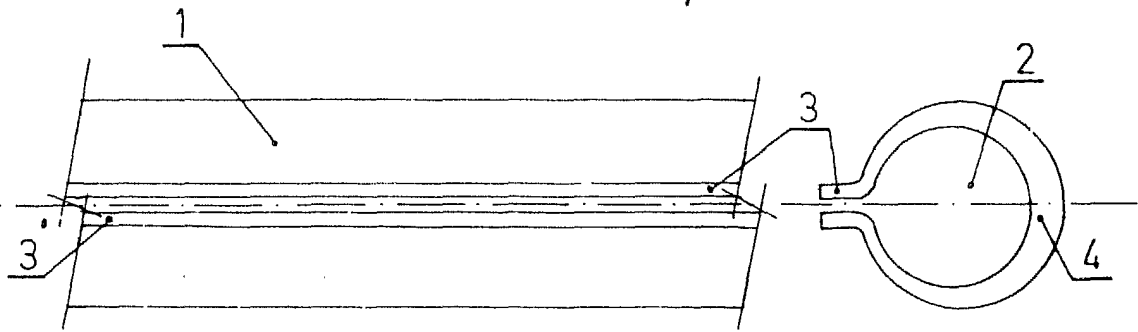

Fig. 2

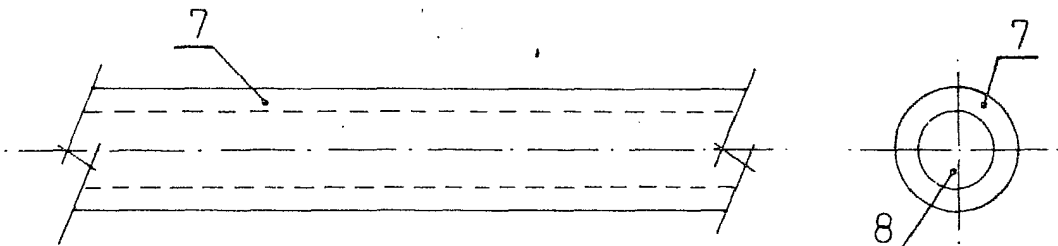

Fig. 3

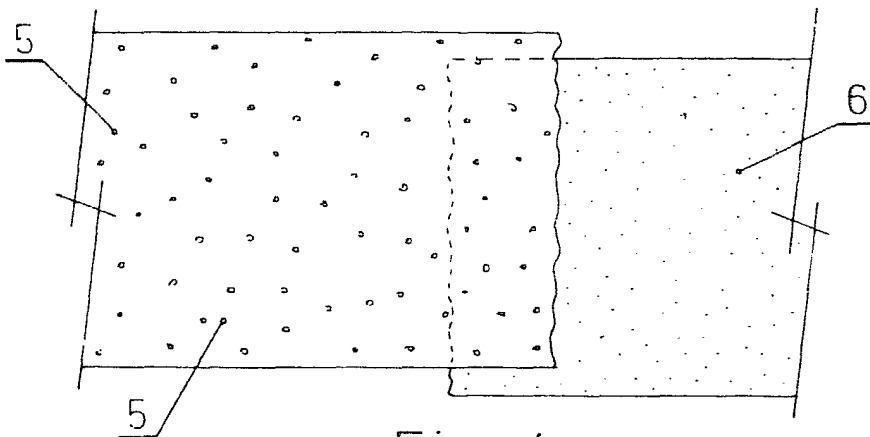

Fig. 4

Madrid,
17 abril, 1979

Colgado