

AÑO 1958

Expediente núm. _____



242557

REGISTRO DE LA PROPIEDAD INDUSTRIAL

PATENTE DE INTRODUCCION

MEMORIA DESCRIPTIVA

que se acompaña a la solicitud de

una **PATENTE DE** INTRODUCCION por diez años, en España

a favor de

BOIX Y PUIG, S.L., de nacionalidad
española domiciliado en TARRASA (Barcelona)
calle de Montserrat núm. 90

por:

« "UN APARATO AUTOMATICO PARA MARCAR ORILLOS"

Nº 5125

Agente Sr. JOSE-JUAN MORGADES GRANER

242557

242557



P A T E N T E D E I N T R O D U C C I O N

por diez años,

para todo el territorio español, sus colonias y protectorado, por "UN APARATO AUTOMATICO PARA MARCAR ORILLOS, cuyo privilegio se solicita a favor de la entidad nacional BOIX Y PUIG, S.L., residente en Tarrasa (Barcelona), calle Montserrat, 90.

M E M O R I A D E S C R I P T I V A

La presente Patente de Introducción se refiere, como su nombre indica, a un aparato automático para marcar orillos, cuyo aparato es susceptible de aplicarse para el rotulado de orillos o la estampación de marcas en estos últimos o la impresión del metraje en el mismo orillo o cualquier otra operación de marcado de un tejido o de cualquier otra lámina que se va arrollando en una máquina de medir, plegar, doblar o en cualquier otro tipo de máquina que requiera un marcado automático a intervalos determinados.

24253⁰MAY. 1957



Las ventajas que reporta este nuevo aparato son evidentes puesto que permite la acción de marcado a intervalos predeterminados y de un modo sincronizado con la rotación de alguno de los órganos de la máquina a la que se aplica, de acuerdo con la velocidad del tejido a marcar, permitiendo que las sucesivas impresiones tengan lugar a diferentes distancias las cuales son controlables.

Este aparato comprende esencialmente, una placa arqueada grabada e internamente calentada la cual está montada oscilante por uno de sus extremos y cuyo otro extremo va sometido a la acción de unos medios excéntricos que la hacen girar sobre su punto de oscilación, a intervalos predeterminados y de acuerdo con la distancia entre dos impresiones sucesivas del tejido, de modo que la indicada placa o molde marcador está dispuesto sobre un conjunto desplazable llamado cilindro impresor, cuya posición viene mandada por una palanca y la presión de apoyo de dicho cilindro sobre el tejido viene controlada mediante unos medios elásticos regulables, quedando combinados los órganos anteriores con un alimentador de una lámina transferidora del color y del diseño a imprimir, cuya lámina queda interpuesta entre el tejido y el mencionado cilindro impresor, portador de la placa impresora oscilante.

El cilindro impresor antes mencionado va montado sobre un eje giratorio hueco que recibe movimiento de la máquina en donde va instalado el aparato y sobre dicho eje hueco van dispuestos unos aros metálicos de rozamiento que van conectados a los extremos de los cables de alimentación de la corriente calefactora que pasan en el interior del eje

242557

MAY 16



hueco considerado, de modo que sobre dichos aros rozan unas escobillas que llevan la citada corriente, a través de la articulación oscilante de la placa grabada, al elemento interno calefactor de esta última.

5 Los medios excéntricos que hacen oscilar, a intervalos, la placa grabada, consisten en una sucesión de excéntricos desplazables, montados sobre un eje interno desplazable y paralelo al eje de montaje del cilindro impresor, de modo que uno de los varios excéntricos citados, actúe
10 sobre un rodillo giratorio montado en el extremo basculante de la indicada placa, transmitiéndose, a través de ruedas de engranaje, el giro del eje del cilindro impresor al eje interno portador de los excéntricos.

El cilindro impresor va montado oscilante por su eje
15 alrededor de un eje paralelo al mismo para acercarlo y alejarlo a voluntad del tejido que ha de imprimirse a intervalos.

Para facilitar la buena comprensión de esta Patente, se acompañan, a título ilustrativo y sin carácter restrictivo, unos planos que muestran en qué consiste el
20 aparato a que se refiere esta Patente de acuerdo con un modo preferente de realización del mismo.

La figura 1 corresponde a una vista esquemática en perspectiva de los órganos principales del aparato en
25 cuestión.

La figura 2 muestra una vista igualmente esquemática del montaje y accionamiento de la placa arqueada grabada y su relación con el llamado cilindro impresor.

Finalmente la figura 3 muestra el gráfico esquemático

242557

80



de la situación relativa de los distintos órganos que actúan junto con los elementos impresores o de marcado propiamente dichos.

5 Según queda indicado en los planos anexos la placa grabada 13 tiene forma circular y está previamente calentada para actuar por presión encima del orillo del género. Como agente de impresión está intercalada una cinta de papel parafinado semejante al empleado en calcomanías, lo que permite efectuar el marcado con distintos colores, según sean las características de la indicada cinta.

10 El aparato consta de una armadura de soporte 1 en la que va instalado, en su parte central y de forma oscilante el grupo cilindro impresor 12. En la parte superior están instalados los rodetes 16 para el almacenado y suministro de la cinta parafinada. Uno de estos rodetes 16 está destinado a contener la cinta nueva y el otro para arrollar la cinta utilizada en el aparato. Existen igualmente unos rodillos libres 8 y 14 para el guiado de esta cinta intermedia. La tapa de protección 4 es para evitar que el rollo de la cinta intermedia pueda salir quedando dispuesta para el fácil montaje y sustitución del indicado rodete alimentador. El rodete 16 en donde se arrolla la cinta usada 36 tiene un sentido de rotación sincronizado con el cilindro impresor 12. El freno 3 es para evitar el excesivo desenrollado de la cinta impresora 36, es decir para evitar que el rodete 16 alimentador de la cinta, como consecuencia del esfuerzo que sobre el mismo efectúa la cinta al arrollarse, pueda girar de

2 4 2 5 5 7

30 MA



una manera excesiva. La placa curva 9, sirve como de protección para evitar que la cinta entre en contacto con el cilindro impresor y por los efectos del calor se derrita la parafina que da lugar a la impresión.

5 La palanca de mando basculante 15 sirve para la compensación del consumo de la cinta intermedia y la palanca 5 sirve para situar el conjunto o grupo cilindro impresor 12 en contacto con el tejido actuando sobre la palanca 24 (figura 2) para regular el grado de presión de dicho cilindro a través de un muelle o de medios elásticos equivalentes. El mando 6 sirve precisamente para graduar esta presión y la contratuerca 2 para la sujeción del mando 6 en la posición correspondiente a la presión deseada. La parte redondeada 7 aloja en su interior la barra de transmisión y de accionamiento del conjunto y sirve al propio tiempo como elemento de soporte.

15 Según puede apreciarse en la figura 2 el cilindro impresor 12 tiene como soporte el eje 22 de tipo tubular que, por su interior, aloja un cable 18, en este caso bifilar, para la alimentación de la resistencia calefactora contenida en el interior de la placa grabada 13. Esta resistencia calefactora está instalada en el interior de una cavidad existente en el soporte 27. La toma de corriente del interior del cilindro 12 se efectúa mediante el colector 33 y las escobillas y porta escobillas 28, 29 y 32.

20 25 La placa 13 tiene un movimiento extensible respecto al eje paralelo 30 de excéntricos en el que van montados los medios excéntricos que actúan como divisores de curso para determinar el marcado de los orillos a diferentes dis-

242557

30



tancias, según las exigencias de cada caso.

5 El antes mencionado divisor está constituido a base de las excéntricas 26 que reciben su movimiento de los engranajes 21 al ser impulsado el conjunto del cilindro impresor por un engranaje adosado a su parte posterior. Este engranaje posterior recibe el movimiento del eje 34 que es el que pasa en el interior de 7 y de un engranaje que está calado sobre dicho eje y que engrana con el mismo.

10 Uno de los engranajes 21 es como un engranaje satélite ya que el otro permanece sin movimiento circular siendo solidario del eje 22.

15 Mediante la empuñadura de mando 10 se puede efectuar el cambio de excéntricas 26 trasladando el eje en cuestión en el sentido indicado por la doble flecha 31. Una de las excéntricas actúa sobre un rodillo 25 que está solidarizado en el extremo de la marca basculante 13 y dicho rodillo tiene tendencia a aplicarse sobre la correspondiente excéntrica 26 mediante un muelle espiral (no representado) o cualquier otro medio elástico de efecto equivalente. El seguro saliente 11¹ sirve para inmovilizar el eje de excéntricas 30 en la posición correspondiente a la actuación de una de las excéntricas 26 sobre el rodillo 25 al introducirse en una de las ranuras 30₁ del citado eje.

20

25

En el interior del cubo de la palanca 24 que sirve para soportar el eje 22 portador del cilindro impresor 12, va montado el eje de transmisión de fuerza 34 antes aludido.

24255 30 MAY



Según se indica en la figura 3 el recorrido del tejido 17 se realiza mediante el auxilio de los rodillos 35-23-19 y 20 y por este último sale el tejido con los orillos marcados por el cilindro impresor 12.

5 De acuerdo con todo lo anterior este aparato comprende esencialmente una placa arqueada grabada 13 e internamente calentada la cual está montada oscilante por uno de sus extremos y cuyo otro extremo va sometido a la acción de unos medios excéntricos 26 que la hacen girar sobre su punto de oscilación, a intervalos predeterminados y de acuerdo con la distancia entre dos impresiones sucesivas del tejido, de modo que la indicada placa o molde marcador 13 está dispuesto sobre un conjunto desplazable 12 llamado cilindro impresor, cuya posición viene mandada por una palanca 5 y la presión de apoyo de dicho cilindro sobre el tejido viene controlada mediante unos medios elásticos regulables por 6, quedando combinados los órganos anteriores con un alimentador 16 de una lámina 36 transferidora del color y del diseño a imprimir, cuya lámina o cinta 36 queda interpuesta entre el tejido 17 y el mencionado cilindro impresor 12, portador de la placa impresora oscilante 13.

25 El cilindro impresor 12 va montado sobre un eje giratorio hueco 22 que recibe movimiento de la máquina en donde va instalado el aparato y sobre dicho eje hueco 22 van dispuestos unos aros metálicos de rozamiento 33 que van conectados a los extremos de los cables de alimentación 18 de la corriente calefactora que pasan en el interior del eje hueco considerado 22, de modo que sobre dichos aros rozan



242557³⁰M

unas escobillas 28 que llevan la citada corriente, a través de la articulación oscilante de la placa grabada 13, al elemento interno calefactor de esta última placa.

5 Los medios excéntricos que nacen oscilar a intervalos, la placa grabada 13, consisten en una sucesión de excéntricos desplazables 26, montados sobre un eje 30 interno desplazable y paralelo al eje de montaje del cilindro impresor, de modo que uno de los varios excéntricos 26 citados, actúe sobre un rodillo giratorio 25 montado en el
10 extremo basculante de la indicada placa 13, transmitiéndose, a través de ruedas de engranaje 21, el giro del eje 22 del cilindro impresor 12 al eje interno 30 portador de los excéntricos.

15 El cilindro impresor 12 va montado oscilante, por su eje 22 alrededor de un eje 34 paralelo al mismo para acercarlo y alejarlo a voluntad del tejido 17 que ha de imprimirse a intervalos.

20 Descrito suficientemente en qué consiste el presente aparato, en correspondencia con los planos que se acompañan, se comprende que podrán introducirse en los mismos cualesquiera modificaciones de detalle se estimen convenientes siempre que no se altere su esencialidad, a cuyo fin se declaran no conocidas, divulgadas ni puestas en ejecución en España, las siguientes reivindicaciones que
25 constituyen la,

NOTA REIVINDICATORIA

1ª - "UN APARATO AUTOMATICO PARA MARCAR ORILLOS", caracterizado porque comprende, esencialmente, una placa arqueada grabada e internamente calentada la cual está

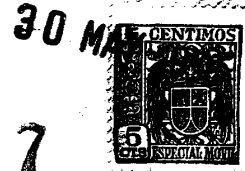

2 4 2 5 5 7

5 montada oscilante por uno de sus extremos y cuyo otro extremo va sometido a la acción de unos medios excéntricos que la hacen girar sobre su punto de oscilación, a intervalos predeterminados y de acuerdo con la distancia entre
5 dos impresiones sucesivas del tejido, de modo que la indicada placa o molde marcador está dispuesto sobre un conjunto desplazable llamado cilindro impresor, cuya posición viene mandada por una palanca y la presión de apoyo de dicho cilindro sobre el tejido viene controlada mediante unos
10 medios elásticos regulables, quedando combinados los órganos anteriores con un alimentador de una lámina transferidora del color y del diseño a imprimir, cuya lámina queda interpuesta entre el tejido y el mencionado cilindro impresor, portador de la placa impresora oscilante.

15 2ª - Un aparato, según la anterior reivindicación, en el que el cilindro impresor antes mencionado va montado sobre un eje giratorio hueco que recibe movimiento de la máquina en donde va instalado el aparato y sobre dicho eje hueco van dispuestos unos aros metálicos de rozamiento que
20 van conectados a los extremos de los cables de alimentación de la corriente calefactora que pasan en el interior del eje hueco considerado, de modo que sobre dichos aros rozan unas escobillas que llevan la citada corriente, a través de la articulación oscilante de la placa grabada, al elemento interno calefactor de esta última.
25

3ª - Un aparato, según cualquiera de las anteriores reivindicaciones, en el que los medios excéntricos que hacen oscilar a intervalos, la placa grabada, consisten en una sucesión de excéntricos desplazables, montados sobre un



2 4255³⁹ MAY 6

5 eje interno desplazable y paralelo al eje de montaje del cilindro impresor, de modo que, uno de los varios excéntricos citados, actúe sobre un rodillo giratorio montado en el extremo basculante de la indicada placa, transmitiéndose, a través de ruedas de engranaje, el giro del eje del cilindro impresor al eje interno portador de los excéntricos.

10 4ª - Un aparato, según cualquiera de las anteriores reivindicaciones, en el que el cilindro impresor va montado oscilante por su eje alrededor de un eje paralelo al mismo para acercarlo y alejarlo a voluntad del tejido que ha de imprimirse a intervalos.

5ª - UN APARATO AUTOMATICO PARA MARCAR ORILLOS.

15 Todo tal y conforme queda descrito y reivindicado en la Memoria descriptiva que antecede y que consta de diez hojas escritas a máquina por una sola de sus caras y los planos que la ilustran.

MADRID, 30 MAY. 1958

BOIX Y PUIG, S.L.

P.A.

Morgades

242557

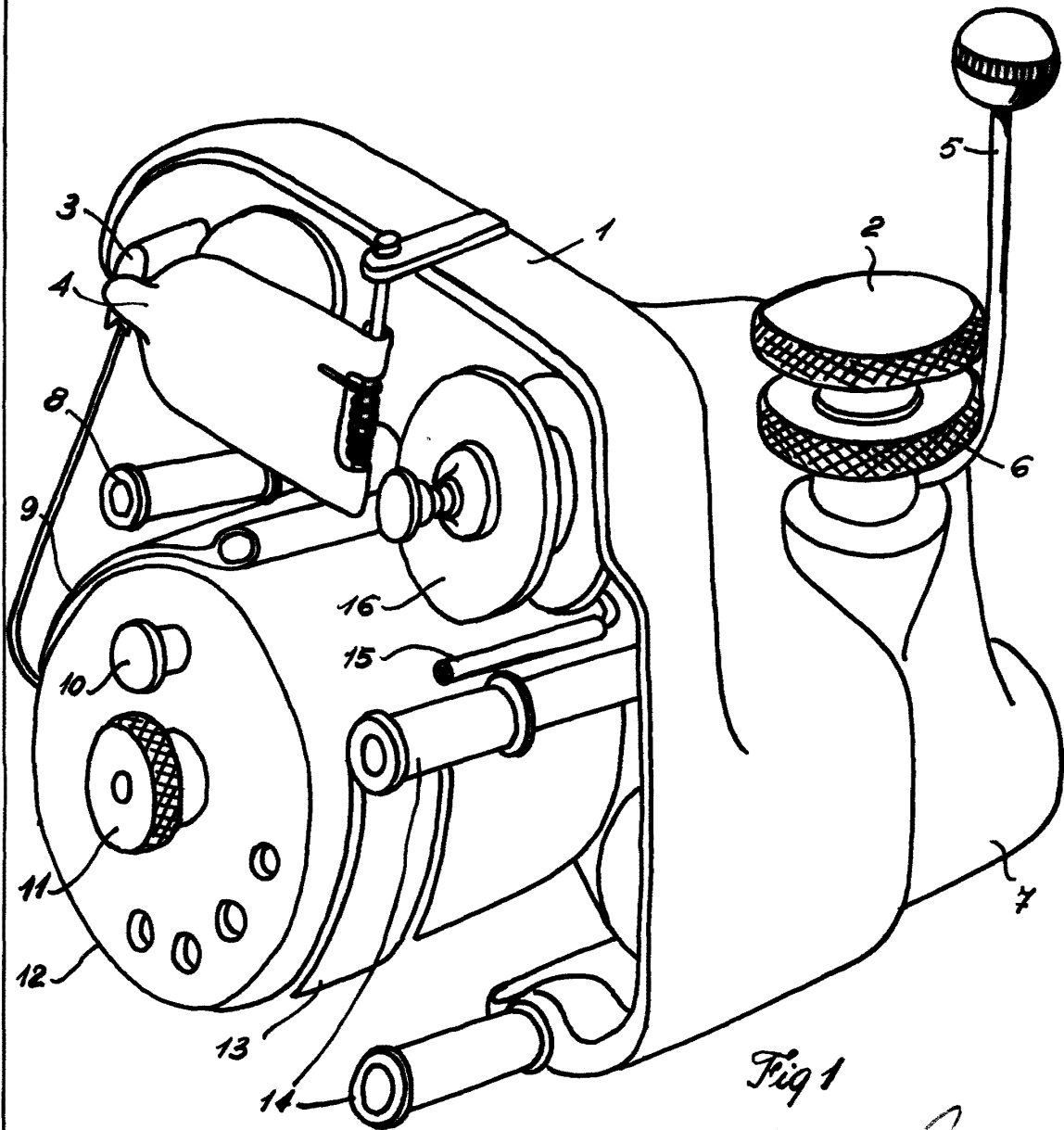
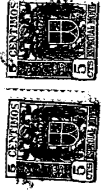

Fig 1

MADRID
P.º J. J. MORGADO GRÄNER
P.º P.
[Handwritten signature]

ESCALA VARIABLE



242557

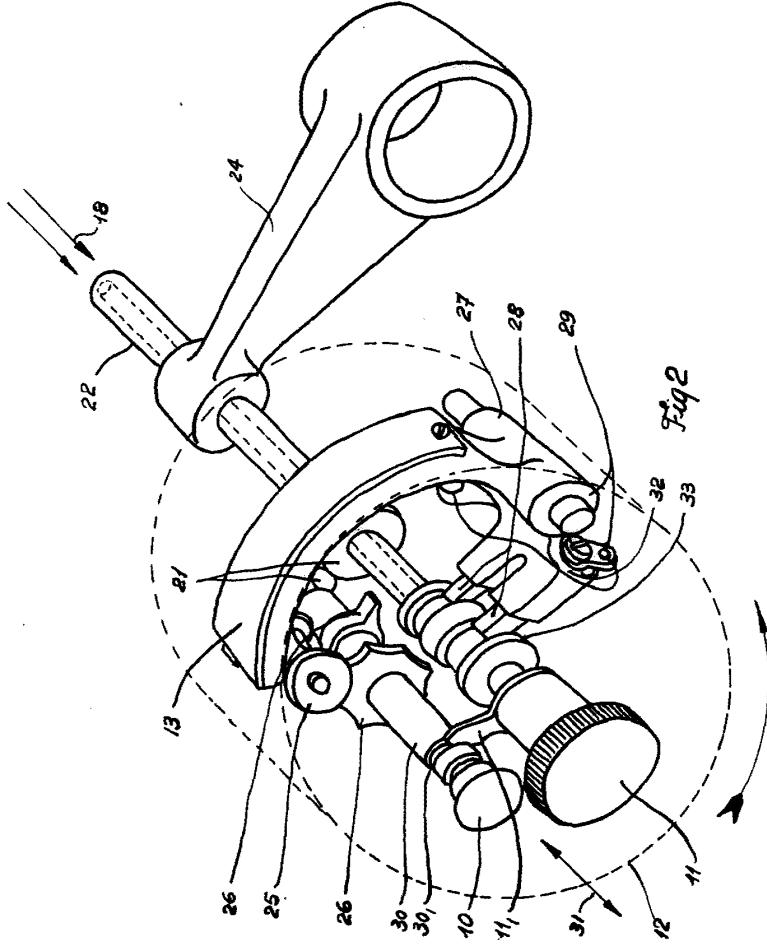

MADRID
 P.º A. MORGUES GRANER
 P.º A.
[Signature]

ESCALA VARIABLE

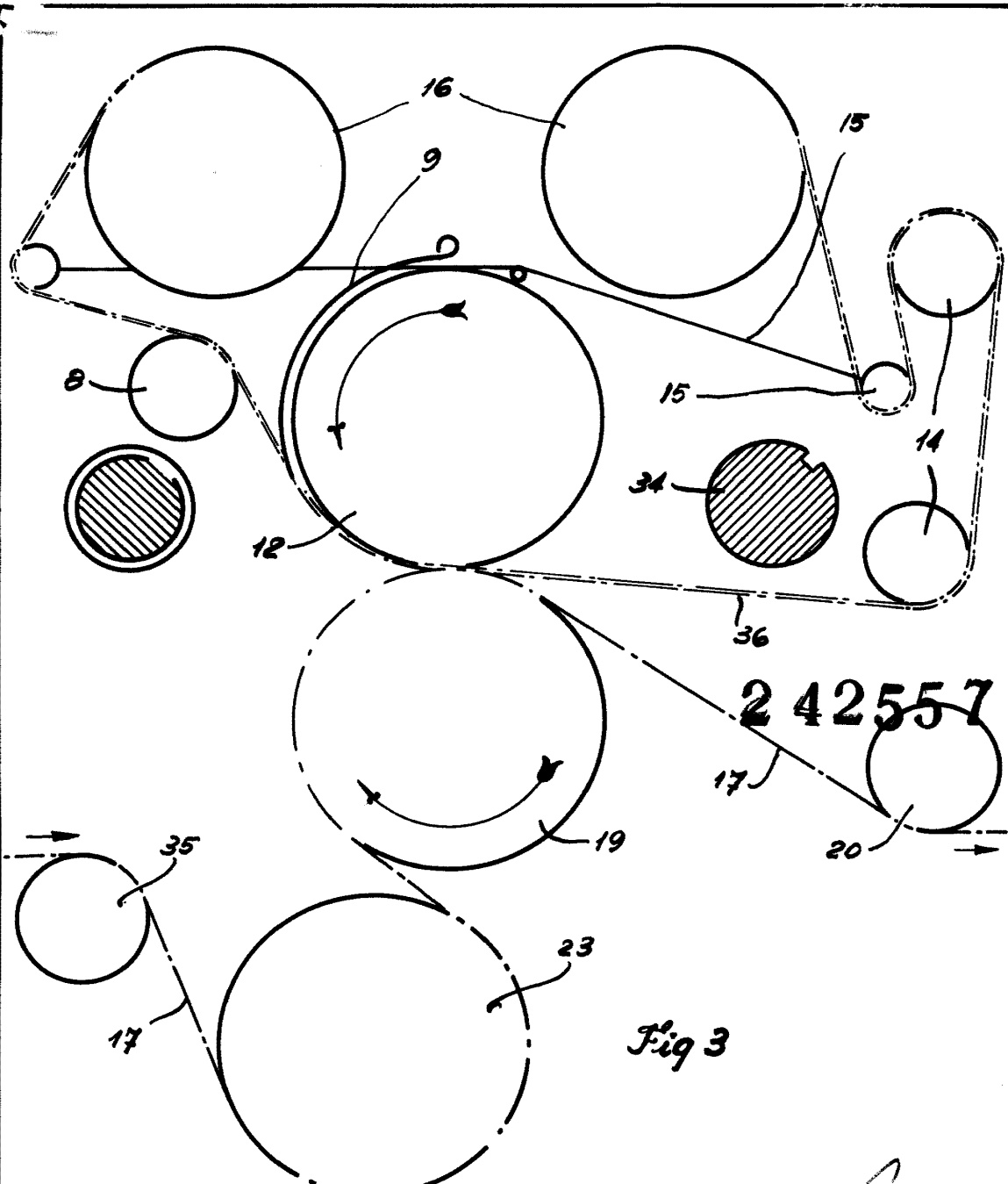

Fig 3

MADRID.
P.º Q.º LINDORFES GRÄNER
P.º P.
E. Lindorfes Gräner

ESCALA VARIABLE