



ESPAÑA

ES (10) Y (11) NUMERO 242.518 (12) FECHA DE PRESENTACION 4.4.1979

MODELO DE UTILIDAD

30 PRIORIDADES: 31 NUMERO			32 FECHA	33 PAIS
47 FECHA DE PUBLICIDAD		81 CLASIFICACION INTERNACIONAL B62B 1/10		
54 TITULO DE LA INVENCIÓN "BOLSA RODANTE PERFECCIONADA PARA LA COMPRA"				
71 SOLICITANTE (S) PLAY, S.A.				
DOMICILIO DEL SOLICITANTE BARCELONA, Independencia 255				
72 INVENTOR (ES)				
73 TITULAR (ES)				
74 REPRESENTANTE D. MANUEL DE RAFAEL GARCIA				

MEMORIA DESCRIPTIVA

2

El presente modelo de utilidad se refiere a una bolsa rodante perfeccionada para la compra, del tipo plegable por pliegues transversales, quedando a modo de bolso.

Más concretamente, el modelo concierne a una bolsa rodante similar y ventajosamente constituida con respecto a la que es objeto del modelo de utilidad nº 144.937 del que es propietaria la entidad solicitante del modelo actual.

Así, la bolsa del modelo que se solicita tiene sólo dos ruedas y un apoyo para la base inferior, a la que se articulan tales ruedas y apoyo de modo que son abatibles contra dicha base, a diferencia de la bolsa del modelo anterior que comporta cuatro ruedas no abatibles, siendo las ruedas del presente modelo más grandes. De estas diferencias se deriva que con la bolsa actual se consigue un abaratamiento del coste y se hace posible un plegado compacto de la bolsa, a la vez que se logra adecuada estabilidad. En otro aspecto, las asas de la bolsa del presente modelo son regulables en longitud, lo que no ocurre con la bolsa anterior, con lo que la bolsa que nos ocupa es de altura ajustable de acuerdo con la estatura del usuario y el traslado rodante resulta cómodo, cosa no conseguida con dicha bolsa anterior.

Con el fin de facilitar la explicación, se acompaña a la presente memoria descriptiva una hoja de dibujos en la que se ha representado un caso práctico de realización, el cual se cita solo a título de ejemplo



no limitativo del alcance del presente modelo de utilidad.

En dichos dibujos:

La figura 1 ilustra la bolsa en alzado.

5 La figura 2 muestra, a mayor escala, un detalle en perspectiva de la disposición articulada y abatible de las ruedas en la base de la bolsa.

La figura 3 demuestra en perspectiva como se pliega la bolsa.

10 La figura 4 representa en alzado la bolsa plegada a modo de bolso.

La bolsa -1- que se describe comprende en su base -2- dos ruedas -3- montadas articuladas a tal base por medio de sendas varillas angulares -4- giratorias en respectivos soportes de giro -5- solidarios de dicha base mediante una placa -6- fija a ella. De manera similar se articula a la base un apoyo formado por una varilla en L -7- giratorio en un soporte -8- sujeto a la base. Estas disposiciones permiten que  
15 las ruedas y el apoyo y, por tanto, la bolsa, adopten una posición desplegada de uso (Figs. 1 y 2) y otra yuxtapuesta a la base (Fig. 3) para el plegado de la bolsa en pliegues transversales y en disposición compacta a modo de bolso (Fig. 4) que se mantiene  
20 con ayuda de medios de abrochado a presión -9- previstos complementariamente en la base y en una de dos asas flexibles -10- unidas a la bolsa con interposición de hebillas -11- que permiten la regulación de la longitud de las asas y, por ello, la altura de la  
30 bolsa desplegada, para la adaptación con arreglo a la

9-10-1979

altura del usuario y de manera que se facilita al mismo el cómodo traslado rodante de la bolsa. La misma está provista de un cierre de cremallera -12- de un departamento auxiliar de la bolsa.

5 El modelo, dentro de su esencialidad, puede ser llevado a la práctica en otras formas de realización que difieran solo en detalle de la indicada únicamente a título de ejemplo a las cuales alcanzará igualmente la protección que se recaba. Podrá, pues,  
10 fabricarse esta bolsa en cualquier forma y tamaño, con los medios y materiales más adecuados y los accesorios más convenientes, por quedar todo ello comprendido en el espíritu de las siguientes reivindicaciones.

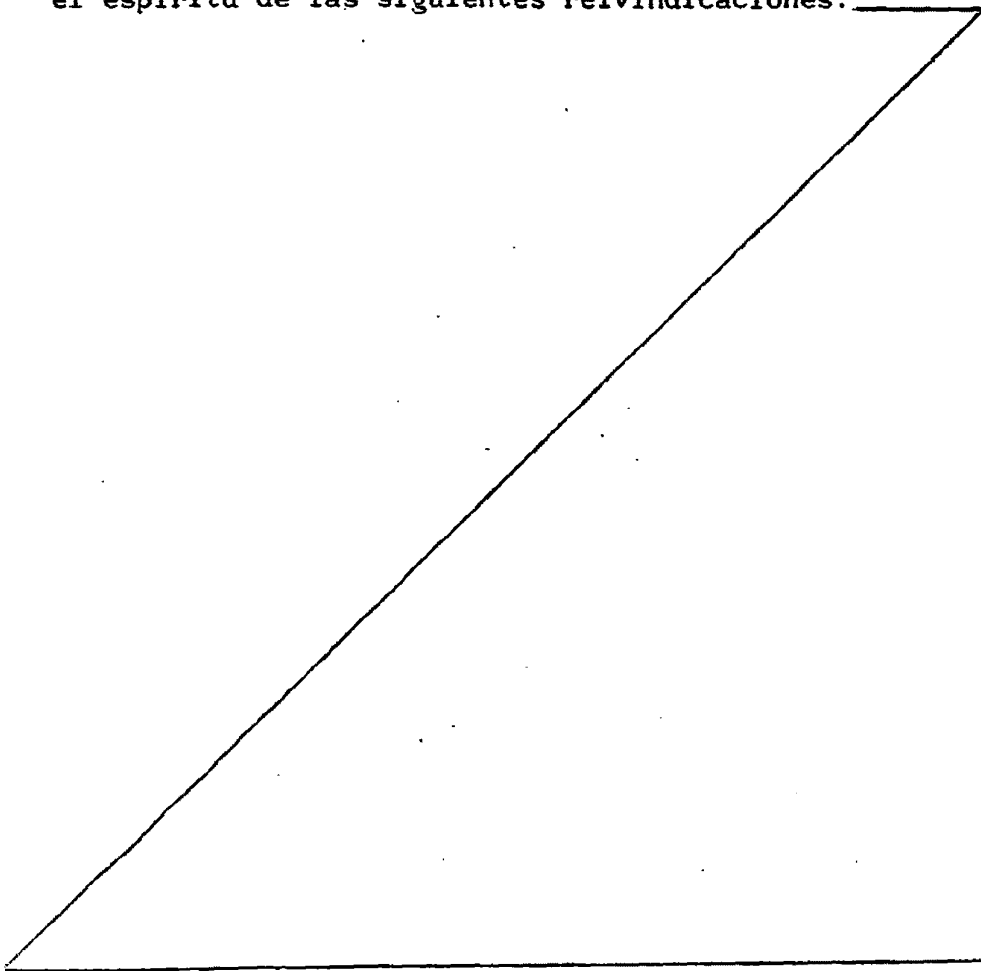



## REIVINDICACIONES

Se reivindica como objeto del presente modelo de utilidad:

5 1.- Bolsa rodante perfeccionada para la compra, del tipo plegable por pliegues transversales quedando a modo de bolso, c a r a c t e r i z a d a porque las ruedas y el apoyo de la base inferior se hallan montados articuladamente en dicha base adoptando una posición desplegada de uso y otra yuxta-  
10 puesta a dicho fondo para el plegado de la bolsa, cuya posición de plegado es mantenida por acoplamiento entre elementos de unión amovible previstos correspondientemente en el fondo de la bolsa y en la zona superior de una de sus caras laterales.

15 2.- Bolsa, según la anterior reivindicación, caracterizada porque las asas presentan medios de regulación de su longitud de acuerdo con la altura que se precise para su cómodo traslado rodante.

20 3.- BOLSA RODANTE PERFECCIONADA PARA LA COMPRA.

Consta la presente memoria descriptiva de seis hojas mecanografiadas y una lámina de dibujos.

Ma-

041041000

14 ABR. 1979

drid, a

PLAY, S.A.

p.a.

MANUEL DE RAFAEL

P. F. 

Fig. 1

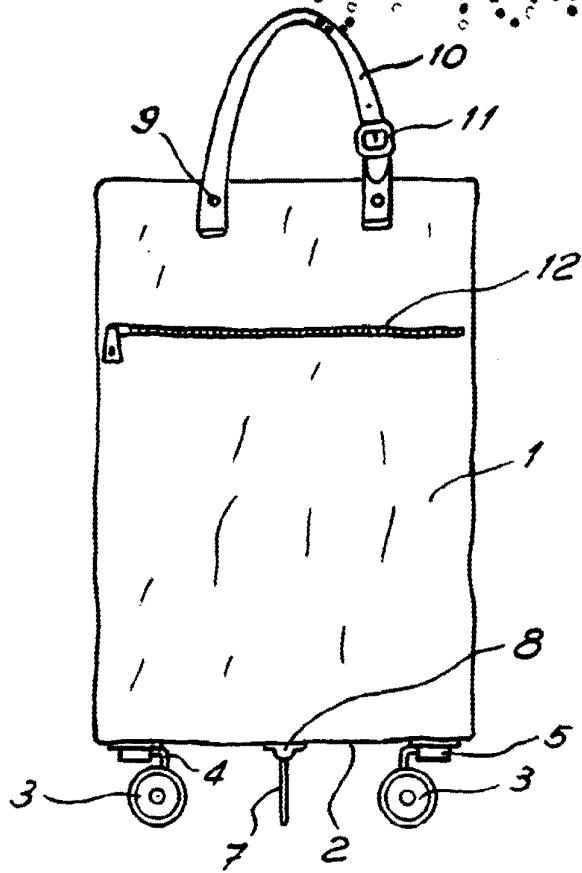

Fig. 2

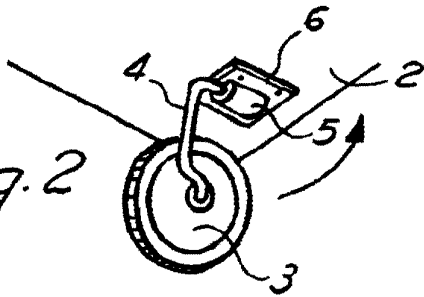

Fig. 3

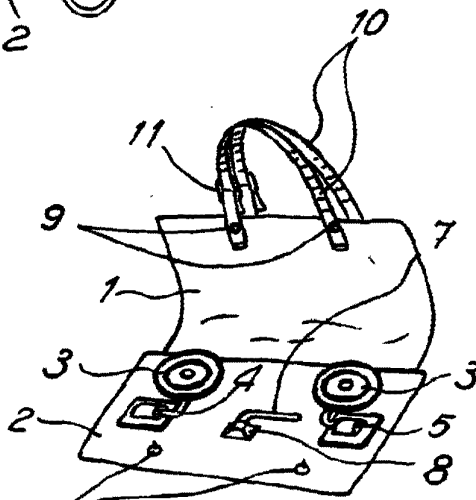
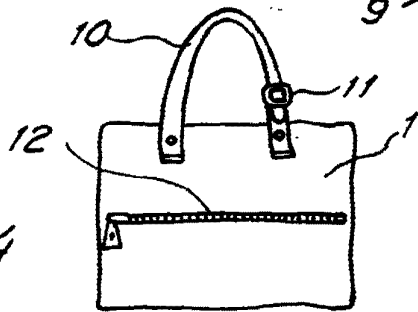

Fig. 4



Madrid, 4 abril 1979

MANUEL DE RAFAEL

P. P. *[Signature]*