



ESPAÑA

19 ES 21 22

NUMERO	2501	10 Y
FECHA DE PRESENTACION	4 ABR 1979	

**MODELO DE UTILIDAD**

Concedido el Registro de acuerdo con los datos que figuran en la presente descripción y según el contenido de la Memoria adjunta.

30 PRIORIDADES: 31 NUMERO	32 FECHA	33 PAIS
<b>CADUCADO</b>		
47 FECHA DE PUBLICIDAD	51 CLASIFICACION INTERNACIONAL #634 3/16	
54 TITULO DE LA INVENCIÓN "JUGUETE DIDACTICO DE COMPOSICION"		
71 SOLICITANTE (S) DON RAFAEL MORALES ALCAIDE		
DOMICILIO DEL SOLICITANTE C/. Conca de Tremp, nº 20, 2º-2ª BARCELONA		
72 INVENTOR (ES)		
73 TITULAR (ES) DON RAFAEL MORALES ALCAIDE		
74 REPRESENTANTE Dª Mª LUISA ISERN CUYAS, Agente Oficial de la Propiedad Industrial.		

4-5-2-1070

### MEMORIA DESCRIPTIVA

El presente modelo de utilidad se refiere a un juguete didáctico de composición.

5. Más concretamente, en la invención se ha ideado un juguete didáctico integrado por una pluralidad de piezas, provistas de medios para su acoplamiento de acuerdo con un orden preestablecido, a fin de proporcionar una figura corporea, que corresponde preferentemente a la representación grotesca de un animal y que sirve además como juguete, al disponerse el mismo sobre una peana rodante.

10. Con el fin de facilitar la explicación, se acompaña a la presente memoria descriptiva de una lámina de dibujo, en la que se representa un caso de realización que se cita a título de ejemplo.

En los dibujos:

15. La figura 1, muestra una vista en perspectiva parcialmente despiezada del juguete de composición, según el modelo.

La figura 2, corresponde a una vista en alzado del juguete montado.

20. Haciendo referencia a las figuras, se aprecia en su realización un juguete de composición que comprende una pieza principal -1-, soporte fundamental sobre la que se asientan las restantes piezas que conforman y caracterizan la figura corporea a obtener.

25. Esta pieza principal -1- presenta orificios -2-, aptos para recibir a espigas -3- solidarias de unas piezas -4-, más exteriores. Dichas espigas -3-, ensartan a su vez orificios -5- de unas piezas intermedias -6-, las cuales, presentan escotaduras -7- y -8-, en cola de milano para retener a otras piezas -9-, que forman parte integrante de la estructura general o bien piezas -10- que constituyen apéndices o prolongaciones características del animal o similar que se representa.

30. En el caso concreto del ejemplo, la pieza principal -1-, corresponde al cuerpo general del animal, un elefante, cuya pieza conforma la cabeza -11-, trompa -12- y cola -13-.

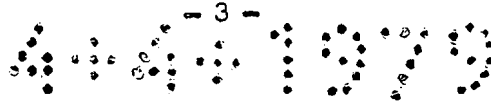

Las piezas -6- y -9-, situadas a ambos costados de la -1-, proporcionan grosor al cuerpo y conforman las patas -14-, comportando las piezas -6-, los colmillos -10-.

5. Las piezas -6- se vinculan a la -1- merced a las espigas -3- de las piezas más exteriores -4-, que en el caso concreto que se describe corresponden a las orejas del elefante.

El juguete se dispone vertical sobre una peana -15- provista de rodamientos -16-.

10. El modelo, dentro de su esencialidad puede ser llevado a la práctica en otras formas de realización que difieran en detalle de la indicada a título de ejemplo en la descripción y en las cuales alcanzará igualmente la protección que se recaba. Podrá pues construirse en cualquier forma y tamaño, con los materiales más adecuados, por quedar todo ello comprendido en el espíritu de las reivindicaciones.

15.

..-.-.-.-.

#### NOTA

Descrito el objeto y utilidad de la presente invención lo que se declara como no divulgado ni practicado en España, comprende las siguientes reivindicaciones.

20.

1.- Juguete didáctico de composición, caracterizado esencialmente por el hecho de comprender una pluralidad de piezas, de las cuales una de ellas forma un soporte central sobre el que se acoplan las restantes piezas, a fin de obtener una figura corporea, siendo dos de las citadas restantes piezas las formadoras de los costados, que se sitúan a ambos lados, de la pieza central de soporte, y cuyas piezas de

25.

costado se vinculan entre si por un encaje en cola de milano, presentando una de ellas un encaje similar para apéndices o prolongaciones características de la figura a obtener, porque la pieza central y las piezas de costado antedicho presentan orificios enfrentados para insercción de unas espigas de unión propias de las piezas más exteriores del conjunto y que se superponen a los conjuntos de costado, completando la figura, la

30.

4-1079

cual puede vincularse a una ~~peana~~ provista de rodamientos.

2.- Juguete didáctico de composición.

Según se describe y reivindica en la presente memoria descriptiva que consta de 4 páginas foliadas y escritas a máquina por una sola de sus caras.

5.

Madrid, a ~~4 ABR. 1979~~

p.a.

M.º LUISA ISERN CUYAS

p. p.



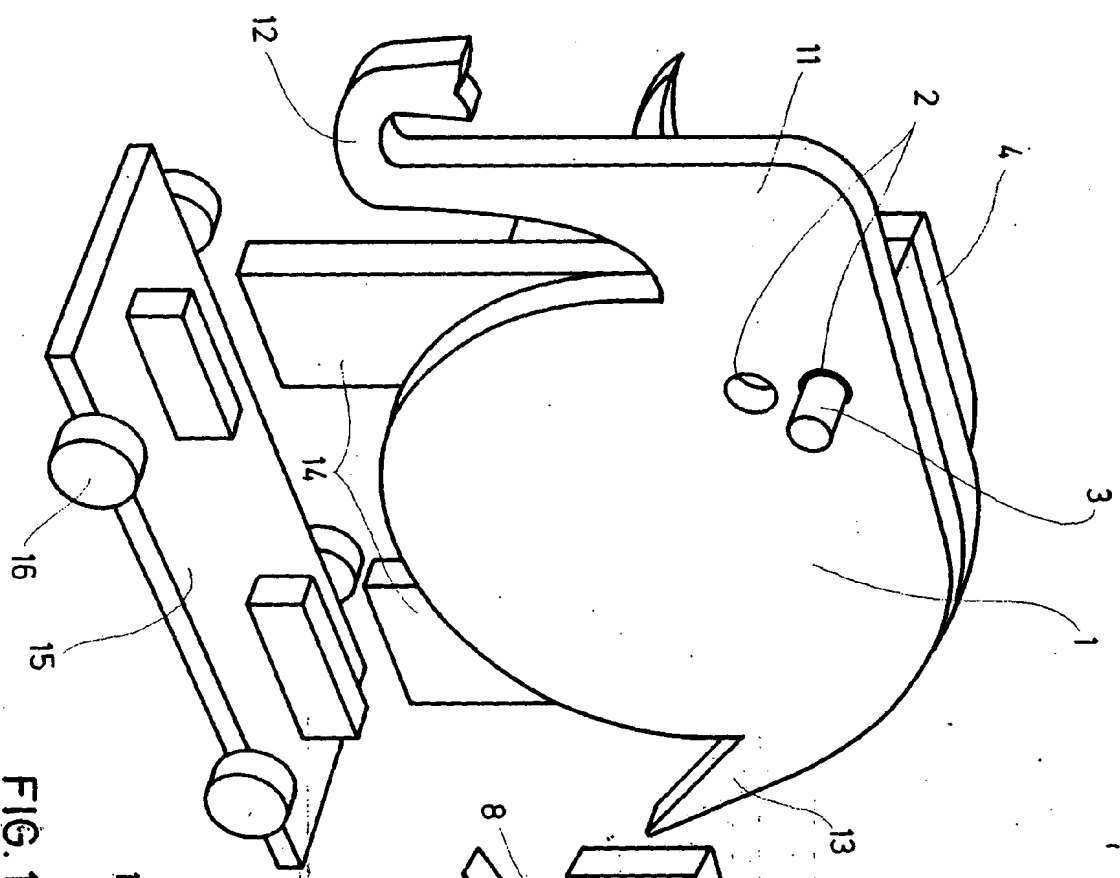

FIG. 1

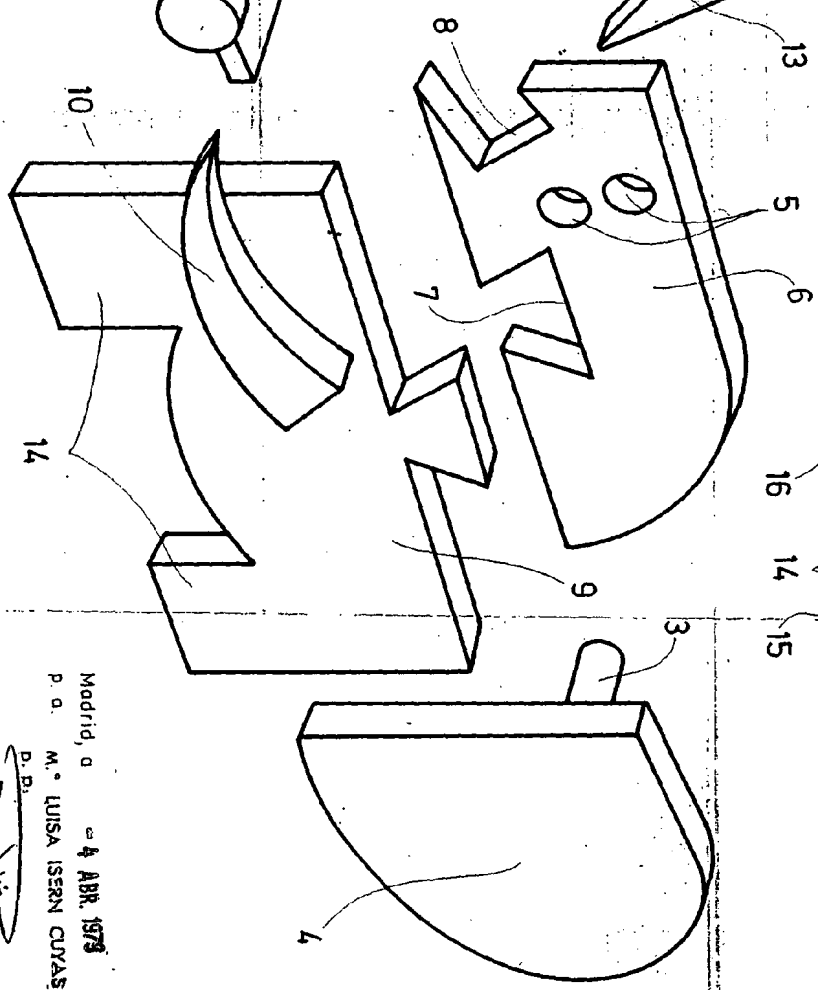

FIG. 2

Madrid, a 4 ABR 1978  
 P. a. M.ª LUISA ISESN CUYAS  
 P. D. a.

