



ESPAÑA



10	ES	11	NUMERO	242087	10	Y
12	FECHA DE PRESENTACION	- 2 MAR. 1979				

Concedido el Registro de acuerdo con los datos que figuran en la presente solicitud, de conformidad con el artículo 15 del Reglamento de la Ley de Patentes de 1960.

MODELO DE UTILIDAD

30	PRIORIDADES:	32	FECHA	33	PAIS
31	NUMERO	CABUCAD			

37	FECHA DE PUBLICIDAD	38	CLASIFICACION INTERNACIONAL
			A63F 9/00

34	TITULO DE LA INVENCIÓN
"JUEGO DE SOBREMESA"	

71	SOLICITANTE (S)
D. José Luis VOLTAS Busto	

DOMICILIO DEL SOLICITANTE	
PREMIÁ DE MAR (Barcelona) - Juan XXIII, 28, 2º 2ª	

72	INVENTOR (ES)

73	TITULAR (ES)

74	REPRESENTANTE
D. Alfonso Durán Olivella	

10.3.1970

- 2 -

MEMORIA DESCRIPTIVA

La presente memoria descriptiva y los dibujos complementarios adjuntos hacen referencia a un juego de sobremesa, caracterizado fundamentalmente por su simplicidad

constitutiva y especialmente indicado como elemento de entretenimiento y diversión para niños de corta edad, contribuyendo al propio tiempo a objetivos didácticos.

Este juego se dispondrá sobre la superficie de una mesa o escritorio, y en su práctica podrán intervenir varios niños, quedando sujeto a unas reglas muy elementales. En esencia consiste en seleccionar, al azar, un determinado signo o guarismo de los que ilustren una lámina, debiendo seguidamente formar palabras o frases relacionadas con el mismo, resultando triunfador el que consigue obtener un mayor número de ellas en un plazo de tiempo pre-fijado.

El juego de sobremesa, que más adelante se describiré en detalle, comprende una lámina de configuración ventajosamente cuadrangular, ilustrada con una pluralidad de signos y guarismos, regularmente dispuestos en varias alineaciones, y un elemento anular, del que derivan tres brazos verticales que sostienen una tapa, de contorno coincidente con el del elemento anular. Este se desplazará sobre la lámina y se detendrá para encerrar, al azar, uno de los signos o guarismos que ilustran la superficie de aquella.

Para una mejor comprensión de las características generales que concurren en este juego de sobremesa,

se acompañan a la presente memoria unos dibujos descriptivos, en los que se ha representado un caso práctico de realización del mismo, según los principios de las reivindicaciones, con la particularidad de que las figuras diseñadas deberán ser observadas en sentido amplio y general, y sin carácter restrictivo alguno, dada su condición meramente informativa.

En los dibujos:

10. La figura 1 es una representación, vista en perspectiva, del juego de sobremesa, objeto del presente Modelo de Utilidad.

La figura 2 es una representación, vista asimismo en perspectiva, del propio juego, en una determinada situación práctica.

15. Al objeto de facilitar la localización de las distintas partes constitutivas en este juego de sobremesa, se han situado números en las figuras, relacionados con las descripciones que se realizan a continuación.

20. Este juego de sobremesa está integrado por una lámina -1-, ilustrada en una de sus caras -2-, por una pluralidad de signos o guarismos -3-, dispuestos en una serie de alineaciones, en forma regular. Sobre la lámina se desplazará un elemento anular -4-, del que derivan tres brazos verticales -5-, destinados a sostener una tapa -6-, de contorno coincidente con el correspondiente de la base anular.

25. Todo cuanto no afecte, altere, cambie o modifique la esencia del juego descrito, será variable a los efectos del actual Modelo.

16.3.1979

- 4 -

N O T A.

Se reivindica como objeto de este registro por Modelo de Utilidad:

- 1.- Juego de sobremesa, caracterizado esencialmente por el hecho de estar constituido por una lámina, ventajosamente cuadrangular, ilustrada en la superficie de una de sus caras por una pluralidad de guarismos, adecuadamente dispuestos en varias alineaciones regulares, recibiendo tal superficie un elemento anular, desplazable sobre la misma, del que derivan tres brazos verticales, susceptibles de soportar una tapa de contorno coincidente con el correspondiente a la base anular.

15. Sean cuales fueren las circunstancias que concurran en la esencialidad del Modelo de Utilidad, definido en la anterior reivindicación, cuyo objeto es:

2.- "JUEGO DE SOBREMESA".

Consta la presente memoria de cuatro hojas foliadas, mecanografiadas por una sola cara y de los dibujos unidos a la misma.

Barcelona, - 2 MAR. 1979

P.A. de D. José Luis VOLTAS Busto.

ALFONSO DURÁN

P. P.

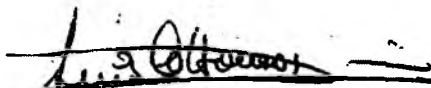

Fdo. Luis A. Durán Moya

D/cb.

15.3.1979

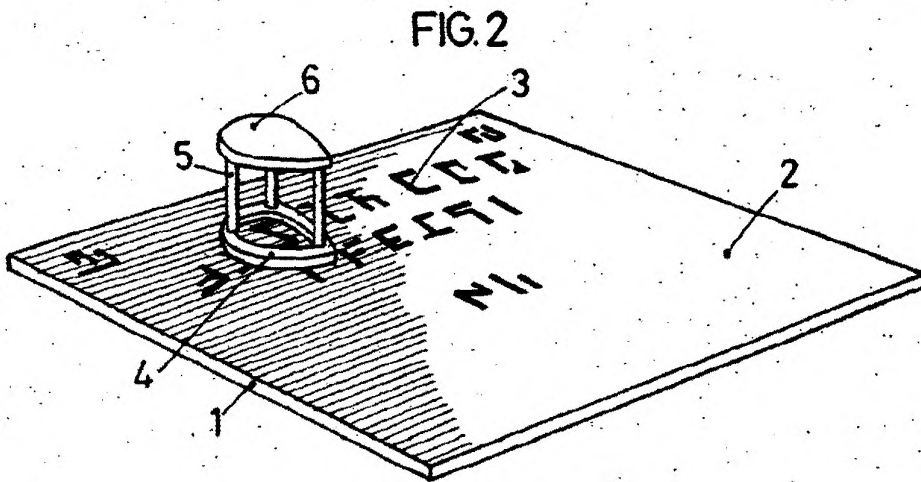
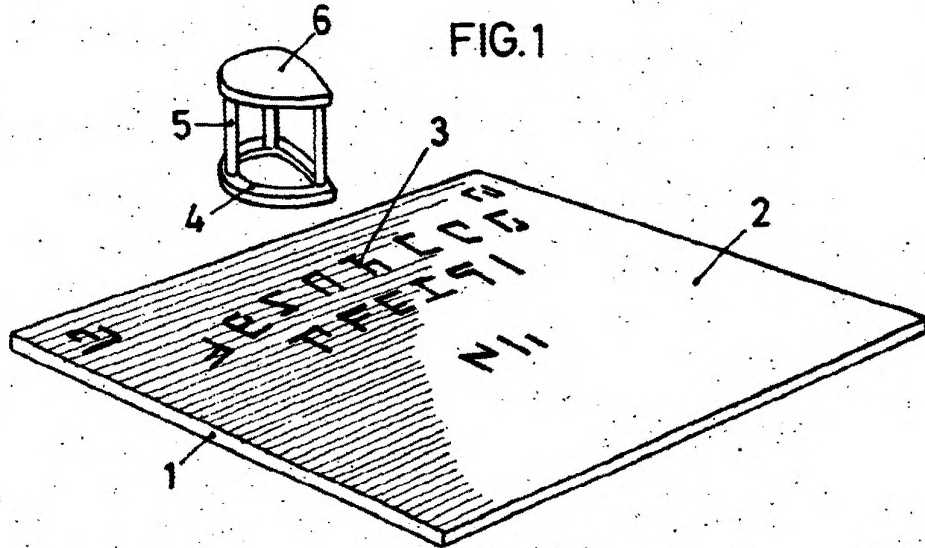

BARCELONA, - 2 MAR. 1979

P.A.
ALFONSO DURÁN
P. P.

Fdo: Luis A. Durán Moya

ESCALA VARIABLE