



ESPAÑA

10 ES	11 NÚMERO	16 Y
21	241688	
22	FECHA DE PRESENTACION	
	27 FEB. 1979	

**MODELO DE UTILIDAD**

Concedido el Registro de acuerdo con los datos que figuran en la presente descripción y según el contenido de la Memoria adjunta.

30 PRIORIDADES:	32 FECHA	33 PAIS
31 NUMERO		
ANULADO		

47 FECHA DE PUBLICIDAD	51 CLASIFICACION INTERNACIONAL
	F21V 3/02

54 TITULO DE LA INVENCIÓN
"LAMPARA PERFECCIONADA"

71 SOLICITANTE (S)
D. MANUEL LLUSCA OCTAVIO

DOMICILIO DEL SOLICITANTE
C/. Concepción Arenal, 11 y 13 BARCELONA

72 INVENTOR (ES)

73 TITULAR (ES)
D. MANUEL LLUSCA OCTAVIO

74 REPRESENTANTE
D <sup>a</sup> M <sup>a</sup> LUISA ISERN CUYAS, Agente Oficial de la Propiedad Industrial.

MEMORIA DESCRIPTIVA

El presente modelo de utilidad se refiere a una lámpara perfeccionada.

5. Más concretamente, en la invención se ha ideado una lámpara la cual comprende un cuerpo central de soporte para el portalámparas y para un elemento de pantalla formada a partir de una pluralidad de hojas de cristal traslúcido.

10. El citado cuerpo de soporte está constituido por dos vasos troncocónicos superpuestos y sustentados por un cuerpo exterior e inferior visto. Los citados elementos presentan sendos orificios centrados que integran un paso para el medio de suspensión del conjunto, tal como un brazo de lámpara.

15. El vaso superior presenta en su borde una serie de taladros en los que se fijan unas de las hojas de pantalla, las cuales se proyectan radialmente.

El vaso intermedio oculta con su periferia las fijaciones de las hojas citadas.

20. El cuerpo inferior exterior visto, está dotado de brazos radiales provistos de espárragos perpendiculares en los que se fijan sendas hojas de pantalla, que quedan situadas a un nivel superior a las anteriores y entre cada dos de las mismas, completando el conjunto de la pantalla.

25. Con el fin de facilitar la explicación, se acompaña a la presente memoria descriptiva de una lámina de dibujos en la que se ha representado un caso de realización que se cita a título de ejemplo.

En los dibujos:

La figura 1, es una vista en sección alzada

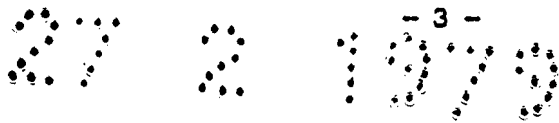

esquemática de la lámpara.

Las figuras 1 y 2, corresponden a sondas vistas en planta superior e inferior de la lámpara.

5. Haciendo referencia a las figuras, se aprecia en su realización una lámpara constituida por un cuerpo central de soporte formado por una pieza -1-, en forma de vaso, comprendida en una segunda pieza -2-, de forma similar, y ambas sustentadas por un cuerpo inferior visto -3-. Los citados cuerpos -1-2- y -3-, presenta un orificio central -4-, para paso del elemento de sustentación, tal como un brazo de lámpara.

10. La pieza -1-, presenta en su borde una serie de orificios para paso de los medios de fijación -5-, de las hojas -6- que forman parte integrante del cuerpo de pantalla.

15. La pieza -2-, oculta con su borde perimetral las citadas fijaciones, cuando la lámpara es vista en su posición normal de utilización.

20. La pieza -3-, es el cuerpo ornamental visto, portador de brazos radiales -7-, en los que existen espárragos roscados -8- con casquillos distanciadores -9-, para fijación de las hojas -10-, de pantalla a un nivel superior al de las hojas -6-, quedando alternadas unas y otras y más sobresalientes las -10-, en sentido radial.

25. El modelo, dentro de su esencialidad puede ser llevado a la práctica en otras formas de realización, que difieran en detalle de la indicada a título de ejemplo en la descripción y a las cuales alcanzarán igualmente la protección que se recaba. Podrá, pues, construirse en cualquier forma y tamaño, con los materiales más adecuados, por quedar todo ello comprendido en el espíritu de las reivindicaciones.

N O T A

Descrito el objeto y utilidad de la presente invención lo que se declara como no divulgado ni practicado en España, comprende las siguientes reivindicaciones.

5. 1. Lámpara perfeccionada, caracterizada esencialmente por el hecho de comprender un cuerpo central en funciones de soporte del portalámparas y de una pantalla formada por una pluralidad de hojas de cristal que se proyectan radialmente en mayor y menor proporción, y a distintos niveles, estando integrado el referido cuerpo de soporte por una pieza en forma de vaso troncocónico que presenta en su borde una serie de taladros para paso de los medios de fijación de las hojas formadoras de uno de los conjuntos, descansando este vaso en otro similar exterior cuyo borde oculta las fijaciones del citado; porque exteriormente, este segundo vaso queda oculto, a excepción del citado borde, por un cuerpo ornamental visto, provisto de brazos radiales localizados entre cada dos fijaciones antedichas, y cuyos brazos comportan sendos espárragos roscados perpendiculares para fijación del otro conjunto de hojas que integra la pantalla, cuyas hojas quedan situadas a distinto nivel y más al exterior que las citadas primeramente; y porque las piezas que integran el cuerpo de soporte presentan un orificio central que integra un paso para el elemento de sustentación general, tal como un brazo de lámpara.
10. 2. Lámpara perfeccionada.
15. Según se describe y reivindica en la presente memoria descriptiva que consta de 5 páginas foliadas y escritas a máquina por una sola de sus caras.
- 20.

- 25.

27 a 1979

Madrid, a 27 FEB. 1979  
p.a.

M.º LUISA ISERN CUYAS

P. P.



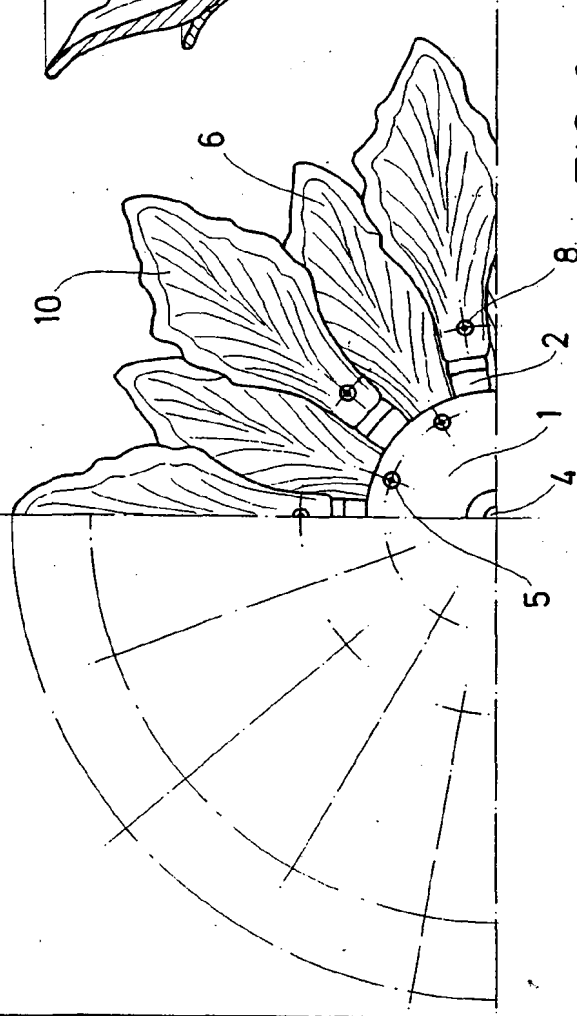

FIG. 2

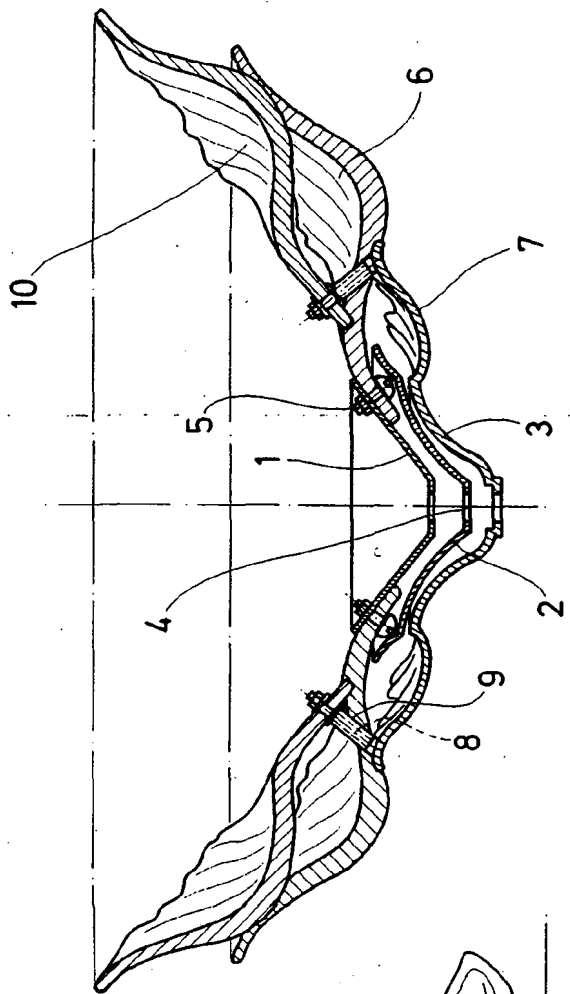

FIG. 1

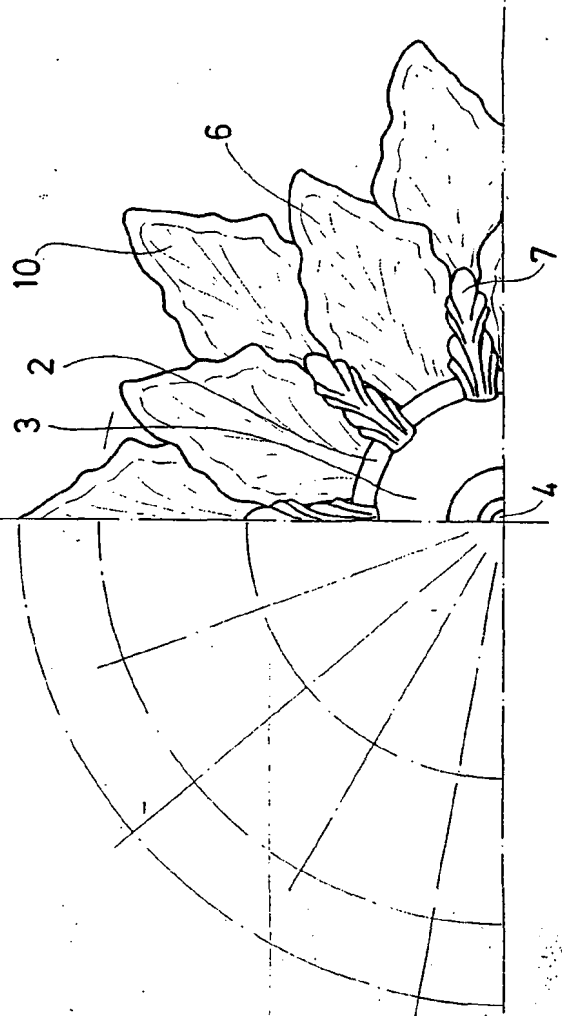

FIG. 3

Madrid, a 27 FEB. 1978  
 P. a. M.ª LUISA ISERN CUYAS  
 P. D. 