



19	ES	21	NUMERO	20	Y
		22	FECHA DE PRESENTACION		
			20710.0759		

MODELO DE UTILIDAD

Concedida el Registro de acuerdo con los datos que figuran en la presente descripción y según el contenido de la Memoria adjunta.

30	PRIORIDADES:	32	FECHA
31	NUMERO		
CADUCADO			

47	FECHA DE PUBLICIDAD	61	CLASIFICACION INTERNACIONAL
			A63F7/04

64	TITULO DE LA INVENCIÓN
"JUEGO DE DESTREZA PERFECCIONADO".	

71	SOLICITANTE (ES)
CEVI, S.A.	

	DOMICILIO DEL SOLICITANTE
Concejo, 13. -VITORIA-	

72	INVENTOR (ES)

73	TITULAR (ES)

74	REPRESENTANTE
D. MIGUEL FERNANDEZ-LOAYSA PINZON.	

2.058-A/MV/mb.

1 La presente memoria descriptiva tiene como -
fin la declaración del objeto sobre el que ha de recaer el privi-
legio de explotación industrial y comercial exclusivo en el te-
rritorio nacional de un Modelo de Utilidad de acuerdo con la vi-
5 gente Legislación, que, como el enunciado indica, se trata de: -
"JUEGO DE DESTREZA PERFECCIONADO".

El modelo preconizado es un juego de bolsi-
llo que pone en liza la habilidad de la persona que lo maneja; -
dicho juego parte en su concepción de una idea básica genérica -
10 consistente en la introducción de diversas bolas, encerradas en
una caja con la tapa transparente, en unos determinados aloja-
mientos, completando una figura geométrica.

El modelo que se preconiza, aunque basado, -
como ya se ha dicho, en dicha idea básica, presenta respecto de
15 ellos una serie de ventajas que lo diferencian completamente, in-
troduciendo limitaciones y otros aditamentos al juego de tal ma-
nera que lo hacen mucho más entretenido y permiten el estableci-
miento de una competencia entre varios jugadores.

En esencia este juego consiste en una caja -
20 paralelepípedica con la tapa transparente, un fondo, soporte de
los mecanismos del juego y un cuerpo intermedio sobre el que se
realiza el juego y donde corren las bolas, de tal manera que to-
do el conjunto es fácilmente transportable en un bolsillo.

Los mecanismos que incluye este juego, son -
25 principalmente:

1 Un lanzador de bolas, con el que éstas son -
lanzadas sin ningún esfuerzo sobre el campo de juego, así como -
un conjunto en funciones de temporizador que limita el tiempo -
disponible para realizar la jugada, viniendo dado dicho tiempo -
5 por la constante de un mecanismo de escape y por la posición an-
gular dada a dicho temporizador que, cuando llega al final de su
carrera, permite el desplazamiento de una placa taladrada, de mo-
do que los taladros de esta última se ubican por debajo de los -
agujeros en donde se sitúan las bolas, haciendo caer, a las bo-
10 las encajadas durante la partida, a la caja fondo, bolas éstas -
que son contadas a través de una pequeña ventanilla que comunica
el fondo con la parte superior.

 Este conjunto lleva también un elemento que
puede detener al mecanismo del temporizador en cualquier momento
15 o empezar la partida en un momento determinado; dicho elemento -
así como la rueda del temporizador para seleccionar el tiempo de
juego, tienen sendas aberturas sobre la tapa transparente para -
ser fácilmente manejadas.

 Asimismo el lanzador, antes mencionado, está
20 situado en el lateral derecho y en la parte inferior, asomando -
por una abertura, de manera que dicho lanzador puede ser fácil-
mente manejado con un dedo de la mano derecha mientras que se -
sostiene el juego con la izquierda.

 El juego se desarrolla del modo siguiente:
25 En primer lugar se sitúan a las bolas sobre la parte superior del

1 cuerpo intermedio que define en su parte superior el campo de -
juego con unos taladros regularmente dispuestos acompañados de -
unos pitones de choque, campo de juego que acaba por su parte in-
ferior en una especie de embudo que a través de un canal inclina-
5 do va a parar al lanzador de bolas, canal donde por efecto de su
propio peso van a parar las bolas situadas sobre el campo de jue-
go descrito.

Acto seguido se da con el temporizador un de-
terminado tiempo a la partida, a su vez este temporizador corre
10 una placa por la parte inferior de la superficie o campo de jue-
go, cegando los taladros, en los cuales se pueden alojar así las
bolas que se van lanzando por un canal lateral, de modo que las
bolas, en función del acierto con el que son lanzadas, van ubi-
cándose en dichos taladros de alojamiento, pero sin caer al fon-
15 do, hasta que cuando se finaliza el tiempo de la jugada se abren
súbitamente todos los taladros a la vez, dejando caer las bolas
colocadas y quedando sobre el terreno de juego las que no se han
logrado introducir.

Para comprender mejor la naturaleza del in-
20 vento en el plano adjunto hacemos una representación esquemática
de su utilización, no siendo en absoluto limitativa y suscepti-
ble por ello de las modificaciones accesorias que no alteren las
características esenciales.

La figura 1 representa una vista en perspec-
25 tiva y esquemática del juego ahora preconizado.

1 La figura 2 representa una vista en perspectiva de las principales piezas que componen el juego preconizado, representadas en fase de montaje.

5 En ellas se anotan las siguientes particularidades:

- 1.- Tapa.
- 2.- Cuerpo intermedio.
- 3.- Fondo.
- 4.- Orificio.
- 5.- Taladro.
- 6.- Campo de juego.
- 7.- Taladros.
- 8.- Pitones.
- 9.- Canal lateral.
- 10.- Canal inclinado.
- 11.- Canal alimentación.
- 12.- Ventana.
- 13.- Lanzador.
- 14.- Empujador.
- 15.- Saliente lateral.
- 16.- Resorte.
- 17.- Placa.
- 18.- Taladros.
- 19.- Tabiques.
- 20.- Temporizador.



1

5

10

15

20

25

- 21.- Asidero central.
- 22.- Resorte antagonista.
- 23.- Superficie lisa.
- 24.- Piñones.
- 25.- Piñones.
- 26.- Piñones.
- 27.- Escape.
- 28.- Retenedor.
- 29.- Tope-leva.
- 30.- Bolas.
- 31.- Resorte.



El modelo objeto de esta invención es un juego de destreza, que puede denominarse de bolsillo por su reducido tamaño y que tiene una forma paralelepípedica estando realizado íntegramente en material sintético, presentando en la parte superior una tapa (1) transparente, para permitir la visión del juego, la tapa (1) transparente se encaja sobre un fondo (3) que lleva además un cuerpo intermedio (2), sobre el que se realiza el juego, existiendo entre el fondo (3) y el cuerpo intermedio (2) una serie de mecanismos que se describirán más adelante.

El cuerpo intermedio (2) presenta en la parte superior y según una forma irregular aunque sensiblemente ovalada, un rematado que hace función de campo de juego (6). Sobre este campo (6) existen una pluralidad de taladros (7) formando una figura como la representada en la figura 2, sin que ello sea

1 un ejemplo limitativo.

Tangentes con dichos taladros (7) y en su -
parte inferior existen unos pitones (8) perpendiculares al campo
(6), cuya misión consiste en interceptar el camino de las bolas
5 (30) que están en juego.

El campo de juego (6) está comunicado, por su
parte inferior y por medio de un canal de alimentación (11) con
un canal lateral (9), que a su vez está abierto por su parte su-
perior al campo (6). Asimismo existe un canal inclinado (10) que
10 comunica una ventana (12) del cuerpo intermedio (2) con el canal
de alimentación (11).

Entre el fondo (3) y el cuerpo (2) existen -
varios mecanismos el primero de ellos es un lanzador (13), meno-
pieza y de material sintético, situado por la parte inferior del
canal lateral (9) y por el que asoma un empujador (14) que impul-
15 sa a la bola (30) contenida en dicho canal (9); este lanzador -
(13) se acciona desde el exterior, por medio de un saliente late-
ral (15) que sobresale en una abertura lateral y el cual se hace
retroceder en contraposición de un resorte (16), para soltarlo -
20 súbitamente con lo que la bola situada en el canal (9) sale lan-
zada.

Además de este mecanismo del lanzador (13),
entre el cuerpo intermedio (2) y el fondo (3) y situado bajo el
campo de juego (6), una placa (17) con varios taladros (18) si-
25 tuados en la misma posición y del mismo tamaño que los situados

1 sobre el campo de juego (6); esta placa (17) queda comprendida -
entre dos tabiques (19) paralelos y entre ellos puede realizar -
un pequeño desplazamiento, de tal manera que puede obturar los -
taladros (7) situados en el campo de juego (6) o bien poner en -
5 comunicación a los taladros (7) con los taladros (18), con lo que
las bolas (30) pasan directamente al fondo.

El movimiento de dicha placa (17) está gover-
nado por un mecanismo de tiempo que tiene su constante propia, -
mecanismo que consta de un temporizador (20) con un dentado peri-
10 férico excepto en un sector angular que presenta una superficie
lisa (23), temporizador (20) que lleva un asidero central (21) y
que lleva un resorte antagonista (22) arrollado sobre su eje de
giro que le hace volver a la posición inicial.

Este temporizador (20), con su dentado perifé-
15 rico, engrana con un piñón (24) de dos engranes y este a su vez
con otro piñón (25) igual que el anterior y este con otro piñón
(26) sobre el cual se situa un escape (27) que deja pasar los -
dientes de la última rueda unicamente de uno en uno, esta serie
de piñones (24, 25 y 26) así como el escape (27) tienen encaja-
20 dos sus ejes de giro en oportunos taladros del fondo (3) y del -
cuerpo (2) con la particularidad que el taladro en donde se apo-
ya, para girar el primer piñón (24), está rasgado; de modo que -
ocupa una posición desengranada con el piñón (25) cuando el tem-
porizador (20) es colocado en la posición deseada, engranando -
25 por efecto de su sentido de giro cuando el temporizador (20) va

1 retrocediendo a la posición original.

El funcionamiento del temporizador que es como sigue:

5 Se escoge un tiempo determinado que es función del ángulo que se gire al temporizador (20) entre un máximo y un mínimo; éste último, en su giro, desembraga al piñón (24) - del (25) y siguientes, una vez efectuada esta operación, el temporizador (20) por efecto del resorte (22) comienza a girar frenado por el mecanismo de escape (27), en esta posición la placa -
10 (17) tapa todos los taladros (7), según una posición estable en la que es retenida por la acción del resorte (31).

El tiempo sigue transcurriendo y cuando la - superficie lisa (23) llega al piñón (24), el temporizador gira -
15 bruscamente hasta que un tope-leva (29) situado por la parte inferior topa con una protuberancia del fondo (3) frenándolo; éste tope-leva (29) choca a la vez con el extremo inferior de la placa (17), desplazando a esta última en contra de la acción del resorte (31) y haciendo que los taladros (7) queden comunicados -
20 con el fondo (3) por medio de los taladros (18).

25 Este mecanismo de tiempo puede pararse en cualquier momento, ya que existe además un retenedor (28), monopieza y de material sintético alojado en un canal del fondo que deslizando, bien hacia arriba o hacia abajo, dentro de una limitada carrera, frena al escape (27) o lo deja libre, asomando este retenedor (28) así como el temporizador (20) por un orificio

1 (4) y un taladro (5) de la tapa (1) y del cuerpo intermedio (2) gracias a lo cual pueden ser manejados desde el exterior.

5 El funcionamiento de este juego se desarrolla del siguiente modo: En primer lugar se pasan a las bolas (30) situadas en el fondo (3), al canal de alimentación (11), a través de la ventana (12) y del canal inclinado (10).

10 Se escoge un determinado tiempo de juego en el temporizador (20), con lo que los taladros (7) se cierran por su fondo. Una vez retirado el retenedor (28) empieza la jugada, lanzando bolas por el canal lateral (9) por medio del lanzador (13); dichas bolas se van encajando en los taladros (7) y cuando acaba el tiempo estos taladros (7) se abren cayendo las bolas al fondo y quedando en el canal (11) las que no han metido, ganando el jugador que consiga encajar más bolas en un mismo tiempo de partida.

15 Describa suficientemente la naturaleza del presente invento, así como su realización industrial, sólo cabe añadir que en su conjunto y partes constitutivas es posible introducir cambios de forma, materia y disposición, en cuanto tales alteraciones no supongan variación sustancial del mismo.

20 El solicitante, al amparo de los Convenios Internacionales sobre Propiedad Industrial, se reserva el derecho de extender esta demanda a los países extranjeros, si fuera posible, reivindicando la misma prioridad de la presente solicitud.

25

N O T A

El Modelo de Utilidad que se solicita como -
nuevo en España por veinte años, de acuerdo con la vigente Legis-
lación sobre Propiedad Industrial deberá recaer sobre "JUEGO DE
DESTREZA PERFECCIONADO", en todo de acuerdo con las siguientes:

R E I V I N D I C A C I O N E S

1.- Juego de destreza perfeccionado, caracte-
rizado por constituirse en una caja paralelepípedica de pequeño
dimensionado, estando dicha caja determinada por un fondo, una -
tapa transparente y un cuerpo intermedio entre estos dos, de tal
manera que este cuerpo intermedio define, por medio de un repeti-
do de su parte superior, un campo de juego con taladros y pito-
nes regularmente dispuestos, así como con unos canales que comu-
nican a un canal lateral por donde son lanzadas una serie de bo-
las, en el intento de ir colocando cada una en un taladro que -
puede estar obturado o libre por su parte inferior, existiendo -
entre este cuerpo intermedio, y el fondo varios mecanismos, ta-
les como un lanzador, que efectúa el lanzamiento de bolas gracias a
la deformación de un resorte, un temporizador, que limita la du-
ración de la partida según un mecanismo de escape, un retenedor
para dicho temporizador, que lo detiene en cualquier momento, y
una placa taladrada, cuyo desplazamiento por medio del tempori-
zador deja libres o tapados los taladros del campo juego, abrien-
dolos justamente al final de la partida, de modo que las bolas -
que se hayan logrado encajar, caen entonces al fondo para su co-

1 rrespondiente conteo.

2.- Juego de destreza perfeccionado, en todo de acuerdo con la anterior reivindicación, caracterizado porque el mecanismo de tiempo consiste en un disco temporizador que sobresale al exterior por un taladro del cuerpo intermedio y de la tapa, disco que en su parte central lleva un pequeño cilindro con un tabique diametral en la cara superior para el perfecto asido y giro a la posición deseada de dicho temporizador, el cual posee además una corona dentada excepto en un sector en donde presenta una superficie lisa; este dentado engrana con un piñón doble montado sobre un asiento ovalado, de manera que al seleccionar el tiempo de duración de la partida, por giro del temporizador en oposición a un resorte arrollado en su eje, este piñón se desembraga de uno que está a continuación realizándose esta operación fácilmente mientras que cuando empieza a retornar por efecto del resorte el piñón embraga con el siguiente y éste con otro sobre cuya corona existe un mecanismo de escape que regula el movimiento de todo el conjunto.

3.- Juego de destreza perfeccionado, en todo de acuerdo con la segunda reivindicación caracterizado por que el disco temporizador posee por su parte inferior una pequeña leva de tope de manera que cuando en el retroceso del mecanismo el piñón se encuentra con la superficie lisa del temporizador, éste gira bruscamente haciendo que su leva de tope empuje sobre la parte inferior de la placa taladrada, desplazándola en contra de

1 la acción de un resorte hasta la posición en la que deja libres,
a todos los taladros situados en el campo de juego, cayendo las
bolas al fondo.

5 4.- Juego de destreza perfeccionado, en todo
de acuerdo con la primera reivindicación caracterizado por poseer
un retenedor constituido por una pieza de material sintético que
sobresale a la parte superior a través de un orificio del cuerpo
intermedio y de la tapa y cuyo deslizamiento en un sentido u otro
determina la actuación o no sobre el escape del mecanismo de tiem
10 po; de manera que dicho mecanismo puede ser parado o liberado en
cualquier momento que se desee.

5 5.- Juego de destreza perfeccionado, en todo
de acuerdo con la primera reivindicación caracterizado por que el
cuerpo intermedio posee una abertura o ventana que comunica con -
15 el fondo, en donde caen las bolas al finalizar cada partida, po-
sibilitándose a través de esta ventana el conteo de las bolas y
su recuperación para una nueva partida.

6.- "JUEGO DE DESTREZA PERFECCIONADO"

20 Según queda sustancialmente descrito en la -
presente memoria descriptiva que consta de catorce hojas mecano-
grafiadas por una sola cara acompañada de sus correspondientes -
dibujos.

Madrid,

26 FEB. 1979

El Agente Oficial.

MIGUEL FERNANDEZ-LOAISA PINZON
P.P.



26
FEB
1979

1

5

10

15

20

25

Fig. 1

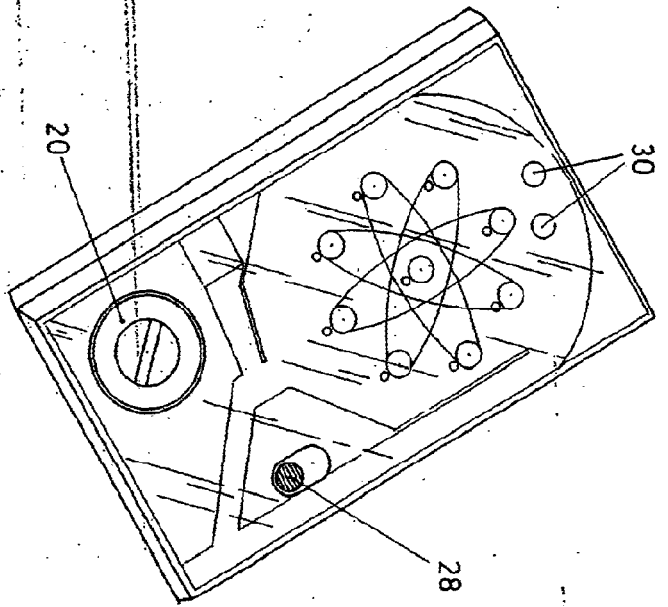
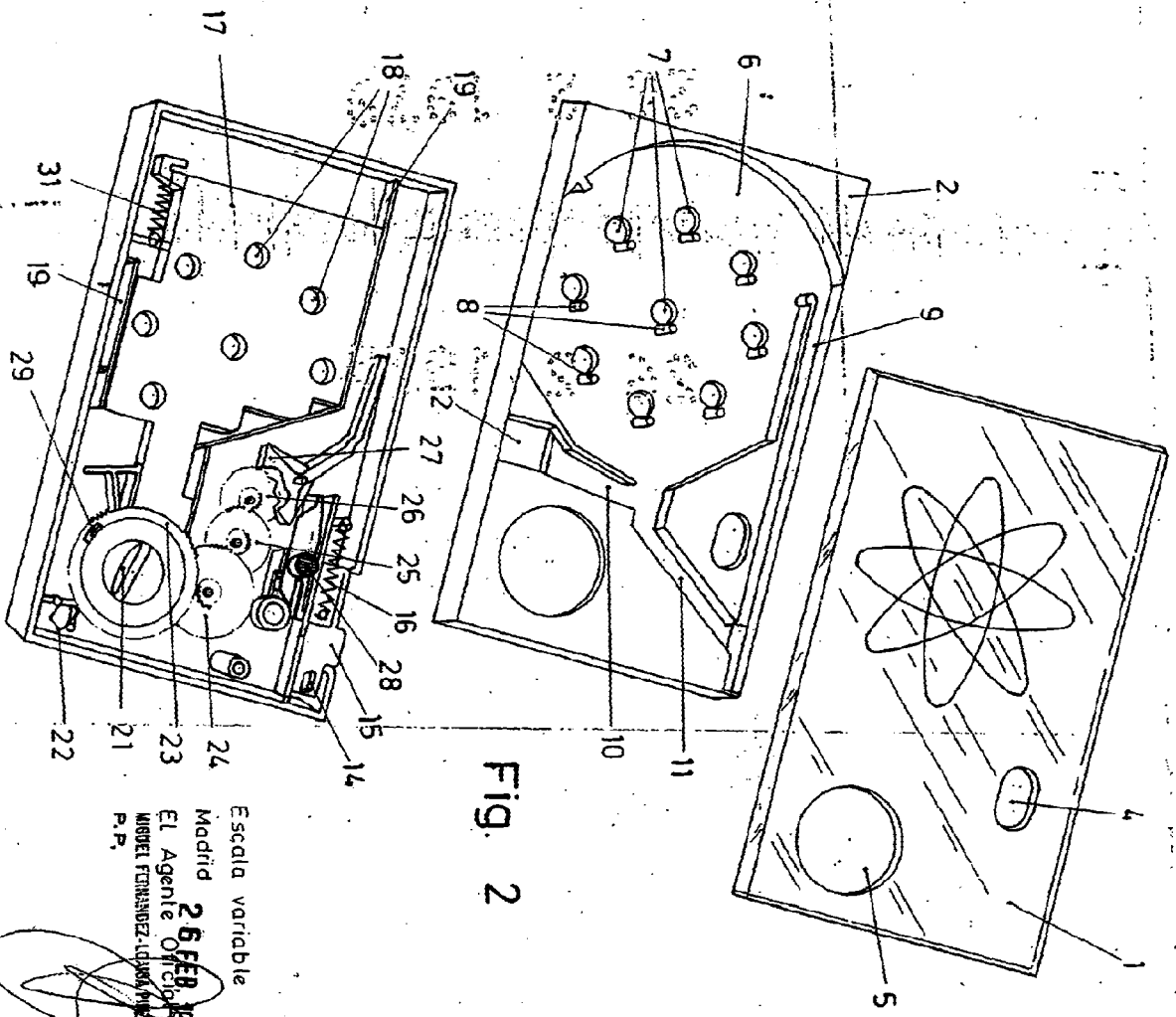

Fig. 2



Escala variable
 Madrid **26 FEB 1979**
 El Agente Oficial
 MIGUEL FERNANDEZ-ALONSO, Madrid
 P.P.

