



ESPAÑA

(10) ES	(11) NUMERO	(10) Y
(21)	241.538	
(22)	FECHA DE PRESENTACION	
	10.2.1979	

MODELO DE UTILIDAD

Concedido el Registro de acuerdo con los datos que figuran en la presente descripción y según el contenido de la Memoria adjunta.

(20) PRIORIDADES:	(22) FECHA	(23) PAIS
(21) NUMERO		

(24) FECHA DE PUBLICIDAD	(25) CLASIFICACION INTERNACIONAL
	A 47D 1/10

(26) TITULO DE LA INVENCIÓN
"ASIENTO INFANTIL PERFECCIONADO"

(27) SOLICITANTE (ES)
PLAY, S.A.

DOMICILIO DEL SOLICITANTE
BARCELONA, Independencia 255

(28) INVENTOR (ES)

(29) TITULAR (ES)

(30) REPRESENTANTE
D. MANUEL DE RAFAEL GARCIA

El presente modelo de utilidad se refiere a un asiento infantil, perfeccionado, del tipo aplicable indistintamente a uso convencional o acoplado al asiento de un vehículo, que aporta sensibles mejoras sobre los actuales principalmente en cuanto a simplicidad, funcionalidad y carácter práctico.

En efecto, el mayor problema que presentan actualmente los asientos del tipo referido radica en que para el logro de los efectos deseados suelen poseer una estructura compleja, con palancas, mandos de regulación, etc, que encarecen el coste del conjunto del mismo.

Esto se soluciona perfectamente con el actual asiento que resulta de gran simplicidad por estar integrado simplemente por un juego articulado de asiento y respaldo relacionados entre sí a base de sendos tornapuntas laterales de acción telescópica y articulados asimismo a dichos asiento y respaldo, incorporando en su estructura adecuados medios de retención en su extensión, como fiadores elásticos o similares.

Con el fin de facilitar la explicación, se acompaña a la presente memoria descriptiva una hoja de dibujos en la que se ha representado un caso práctico de realización el cual se cita solo a título de ejemplo no limitativo del alcance del presente modelo de utilidad.

En dichos dibujos:

La figura única es una vista lateral en alzado del asiento en cuestión, en posición normal, en la

que se ha incluido en línea de trazos el propio asiento en posición desplegada o tumbada.

Según tales figuras, el asiento infantil perfeccionado objeto del presente modelo de utilidad está constituido por un juego de asiento -1- y respaldo -2- articulados por su zona de unión, bien mediante un debilitamiento -3- u otro tipo convencional de articulación.

Es fundamental que los bastidores de dichos asiento y respaldo presenten orejas -4- y -5- entre las cuales se dispone un tornapuntas telescópico -6-, preferentemente de tubo cuadrado, articulado por sus extremos en dichas orejas -4- y -5-. También es importante que cada tornapuntas presente un fiador elástico -7- (tal como un saliente solicitado elásticamente e introducible en un orificio) que sirva para el paso a plegado o extendido de aquél, en cuya última posición el niño puede ir acostado.

Por otra parte, el mismo bastidor de asiento se prolonga paralela e inferiormente en un soporte -8- cuyos laterales son de tubo redondo, y disponen también de fiadores -9- análogos a los -7- para permitir el juego telescópico de una "U" posterior -10- que puede quedar plegada dentro del soporte -8- en la posición normal del asiento, o extendida en la posición tumbada de éste. Dicha "U" lleva además su extremo posterior inflexionado hacia arriba con el fin de poder enganchar bajo el respaldo del asiento de un vehículo, cuando el asiento infantil se destina a este fin.

Se comprende que el conjunto en cuestión se complementará con los oportunos atalajes o correaes tanto de protección del niño, como de ligazón del asiento al vehículo.

5 El modelo, dentro de su esencialidad,
puede ser llevado a la práctica en otras formas
de realización que difieran solo en detalle de la
indicada únicamente a título de ejemplo, a las
cuales alcanzará igualmente la protección que se
10 recaba. Podrá, pues, fabricarse este asiento
en cualquier forma y tamaño, con los medios y
materiales más adecuados y los accesorios más con
venientes, por quedar todo ello comprendido en el
espíritu de las siguientes reivindicaciones.

REIVINDICACIONES

Se reivindica como objeto del presente modelo de utilidad:

5 1.- Asiento infantil perfeccionado, caracterizado esencialmente porque el asiento propiamente dicho y el respaldo están articulados entre sí y relacionados mediante sendos tornapuntas laterales articulados y telescópicos y provistos de medios de retención en su extensión.

10 2.- ASIENTO INFANTIL PERFECCIONADO.

Consta la presente memoria descriptiva de cinco hojas mecanografiadas y una lámina de dibujos.

Barcelona 10 Febrero 1979

PLAY, S.A.

p.a.

MANUEL DE RAFAEL

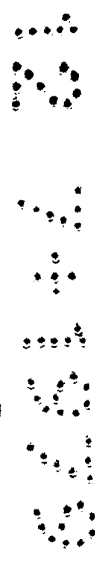
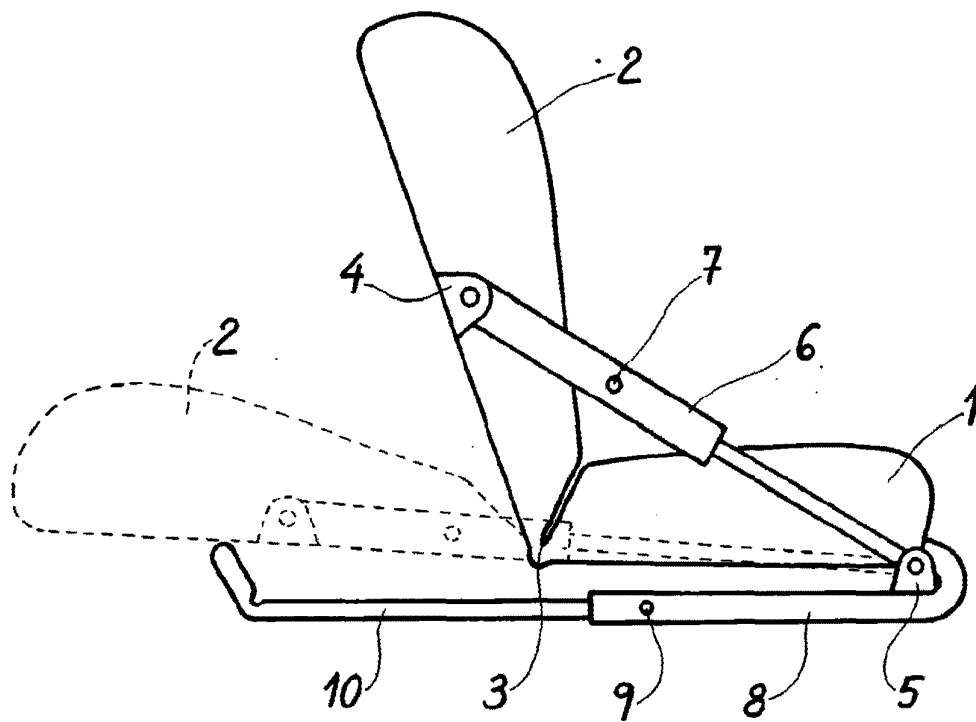

Barcelona, 10 Febrero 1979

MANUEL DE RAFAEL

P. P.

Escala variable.