

MINISTERIO DE INDUSTRIA Y ENERGIA

Registro de la Propiedad Industrial



ESPAÑA

10 ES	11	NUMERO	241530	10 Y
	21			
	22	FECHA DE PRESENTACION	- 9 FEB. 1979	

MODELO DE UTILIDAD

30 PRIORIDADES:	31 NUMERO	32 FECHA	33 PAIS
-----------------	-----------	----------	---------

47 FECHA DE PUBLICIDAD	51 CLASIFICACION INTERNACIONAL
------------------------	--------------------------------

A45D

64 TITULO DE LA INVENCIÓN
"ESTUCHE PERFECCIONADO PARA COSMETICOS".

71 SOLICITANTE (ES)
D. Alberto PALMER Torrero.

DOMICILIO DEL SOLICITANTE
BARCELONA - Balmes, 135 bajos.

72 INVENTOR (ES)

73 TITULAR (ES)

74 REPRESENTANTE
D. Alfonso Durán Olivella.

MEMORIA DESCRIPTIVA

La presente memoria descriptiva y los dibujos complementarios adjuntos hacen referencia a un estuche perfeccionado para cosméticos, especialmente indicado para cremas maquilladoras y diversos productos para el em-

5. bellecimiento facial, comportando medios para su aplicación, a realizar en situación completamente autónoma.

El perfeccionamiento que aporta este nuevo estuche para cosméticos, con respecto a las polveras y otras realizaciones ya conocidas y utilizadas para los mismos,

10. fines, radica fundamentalmente en el hecho de que posee medios propios de iluminación eléctrica, previstos para facilitar la observación del rostro en la lámina especular alojada en el estuche, mejorando las condiciones de aplicación del contenido, particularmente en locales oscuros o insuficientemente iluminados.

El estuche perfeccionado para cosméticos, que más adelante se describiré en detalle, comprende una base y una tapa, mutuamente relacionadas a lo largo de un mecanismo articulante y estando ambas dotadas de medios de cierre

20. conjugados. La base define el alojamiento del producto a contener, mientras que la tapa comporta una lámina especular, inserta en un marco translúcido, ubicándose en una cavidad prevista entre el conjunto lámina especular-marco y la tapa un par de lámparas eléctricas, relacionadas a través de sendos circuitos a una pila, dispuesta en
25. situación central en la misma cavidad. Los circuitos se interrumpen al cerrar el estuche, estableciéndose la co-

nexión entre los mismos al proceder a su apertura, en cu
ya situación permanecerán encendidas las lámparas, ilumi
nándose el conjunto.

5. Para una mejor comprensión de las característi-
cas generales que concurren en este estuche perfeccionado
para cosméticos, se acompañan a la presente memoria unos
dibujos descriptivos, en los que se ha representado un ca
so práctico de realización del mismo, según los principios
de las reivindicaciones, con la particularidad de que las
10. figuras diseñadas deberán ser observadas en sentido amplio
y general, y sin carácter restrictivo alguno, dada su con-
dición meramente informativa.

En los dibujos:

15. La figura 1 es una representación, vista en pers-
pectiva, del estuche perfeccionado para cosméticos, objeto
del presente Modelo de utilidad.

La figura 2 se refiere a una vista en alzado, del
propio estuche perfeccionado, en la que pueden observarse
sus partes componentes.

20. La figura 3 se corresponde con el detalle de co-
nexión e interrupción de los circuitos eléctricos de este
estuche.

25. Al objeto de facilitar la localización de las
distintas partes constitutivas en este estuche perfeccio-
nado para cosméticos, se han situado números en las figu-
ras, relacionados con las descripciones que se realizan a
continuación.

Este estuche está integrado por la base -1- y

la tapa -2-, relacionadas por el tramo -3-, que posibilita su mutuo abatimiento y comportando medios de cierre -4- y -5-, conjugados, sobre los que se actuará por simple presión.

5. La base -1- configura un alojamiento circular -6-, para la conveniente disposición del correspondiente cosmético -7-, mientras que la tapa -2- comporta una lámina especular -8-, inserta en un marco translúcido -9-, de finiendo por detrás de aquélla una cavidad, en la que se encuentran las lámparas eléctricas -10-, relacionadas a través de los circuitos -11-, separados por los tabiquillos -12-, a la pila -13-, en situación central y retenida por las pestañas -14-, derivadas de la cara interna de la tapa.

15. La zona media -15- del tramo articulante -3- define una porción rehundida -16-, para posibilitar la desconexión de las laminillas -17- de la pila eléctrica -13-, situación que tendrá lugar en la posición de cierre del conjunto. Las bandas -18-, reflectantes, tienen por objeto aumentar el efecto iluminante producido por las lámparas -10-.

Todo cuanto no afecte, altere, cambie o modifique la esencia del estuche descrito, será variable a los efectos del actual Modelo.

N O T A.

Se reivindica como objeto de este registro por Modelo de Utilidad:

- 1.- Estuche perfeccionado para cosméticos, del
5. tipo de los que están constituidos por una base y una tapa, mutuamente relacionadas por un tramo articulante y dotadas de medios de cierre conjugados, comportando interiormente la tapa una lámina especular, caracterizado esencialmente por el hecho de que ésta última se encuentre inserta en un marco translúcido, definiéndose entre la lámina especular y el fondo interno de la tapa una cavidad, en la que se encuentran unas lámparas eléctricas, relacionadas por medio de circuitos a una pila, situada en posición central, presentando la zona media del tramo articulante una porción rehundida, susceptible de provocar, en la situación de cierre del conjunto, la desconexión de los circuitos eléctricos, al separar de la pila de alimentación unos terminales conductores, asentados sobre el tramo articulante.

20. Sean cuales fueren las circunstancias que concurran en la esencialidad del Modelo de utilidad, definido en la anterior reivindicación, cuyo objeto es:

2.- "ESTUCHE PERFECCIONADO PARA COSMETICOS".

Consta la presente memoria de seis hojas foliadas, mecanografiadas por una sola cara y de los dibujos unidos a la misma.

Barcelona, 9 FEB. 1979

P.A. de D. Alberto PALMER Torrero.

ALFONSO DURÁN

P. P.

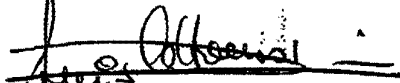

Fdo. Luis A. Durán Moyá

D/cb



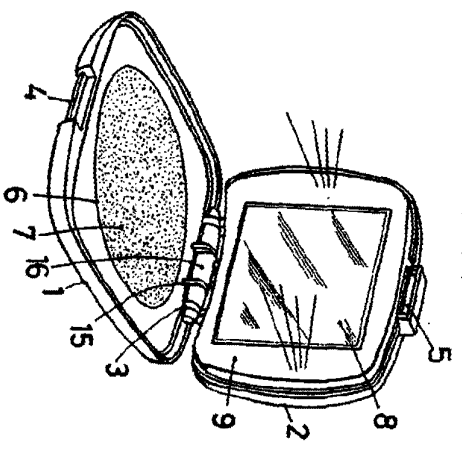

FIG. 1

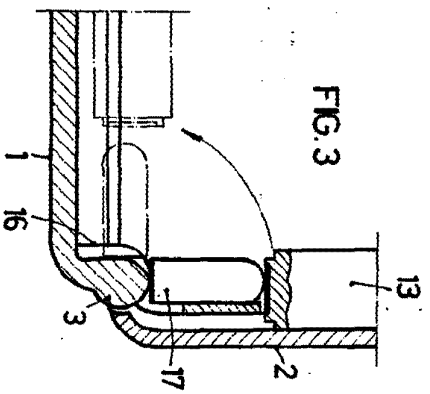

FIG. 3

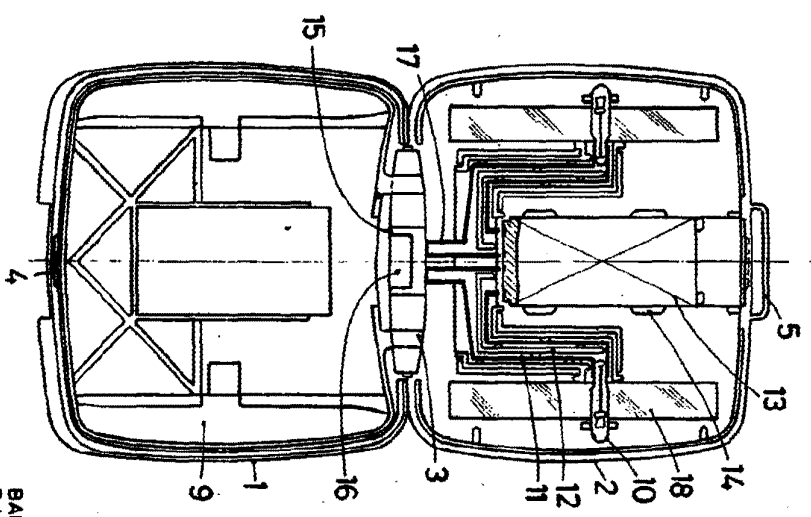



FIG. 2

ESCALA VARIABLE

BARCELONA, - 9 FEB. 1938
P.A. ALFONSO EURAN
P. P.

 Fisco Luis A. Durán Morés