

ES (10) Y
241515
FECHA DE PRESENTACION



1 3 0 4 1 9 7 9

MODELO DE UTILIDAD 1 MAR. 1981

| | | | |
|--------------------|-------------|------------|-----------|
| (30) PRIORIDADE... | (31) NUMERO | (32) FECHA | (33) PAIS |
|--------------------|-------------|------------|-----------|

| | |
|--------------------------|--|
| (47) FECHA DE PUBLICIDAD | (51) CLASIFICACION INTERNACIONAL B04C 5/087 |
|--------------------------|--|

(54) TITULO DE LA INVENCION

"DISPOSITIVO PARA LA RECOGIDA DE RESIDUOS DE LA MADERA"

(71) SOLICITANTE (S)

Dña. MARTA PRIETO MARCOS y Dña. SOCORRO CARRO CORNEJO.

DOMICILIO DEL SOLICITANTE

BABILAFUENTE (Salamanca)

(72) INVENTOR (ES)

Las solicitantes.

(73) TITULAR (ES)

Las solicitantes.

(74) REPRESENTANTE

JOSE PONS TORRES.



El objeto de la presente solicitud de Modelo de Utilidad se refiere a un DISPOSITIVO PARA LA RECOGIDA DE RESIDUOS DE LA MADERA, cuyas características de novedad le confieren la cualidad de aportar al uso a que se destina las siguientes ventajas sobre lo ya conocido, que posibilitan su consecución industrial.

a) Está concebido para la recogida de residuos de la madera, tales como polvo, serrín, viruta, etc, en grandes naves dedicadas a este tipo de industria.

b) Mediante el uso adecuado de este dispositivo, se consigue una perfecta limpieza, haciendo circular aire, almacenándose los residuos, para uso como combustible, o para cualquier otro fin.

c) Está dotado de medios que facilitan la caída de los residuos.

En los adjuntos planos, al objeto de facilitar su descripción, a título de ejemplo, y por ello sin carácter limitativo alguno, por lo tanto se ha representado una forma característica de realización del modelo que se preconiza.

En la figura 1, se ha representado un alzado lateral esquemático del modelo, parcialmente seccionado en alguna de sus zonas, al objeto de que se pueda apreciar más claramente su estructura interior.

En la figura 2, se representa un alzado lateral de una ejecución en base a dos depósitos agrupados.

Como se puede apreciar en dichos dibujos, este modelo está constituido por un depósito-silo (1), apoyado sobre un bastidor (2) que actuaría a modo de soporte, estando apoyado todo el conjunto sobre una base de sustentación (3), pudiendo estar formado el depósito por varios elementos modulares (4), con lo que se conseguiría una variación adecuada en altura, de acuerdo con las necesidades.

En la parte inferior del deposito iría dispuesto una tolva de salida (5) con la salida (6) y su puerta (7) la cual sería móvil por medio de un cierre por carraca (8).

35 Así mismo, iría dispuesto un motor eléctrico (9) con su correspondiente transmisión (10) a un tren de engranajes dobles (11) a través del cual se transmitiría el movimiento propio de un sin-fin (12), el cual así mismo giraría describiendo una superficie cónica. Por medio de estos movimientos el material no solamente sería arrastrado por el sin-fin (12) hacia la salida, sino que practica-
40 mente se limpiaría todo la tolva de salida (5).

En la parte superior del deposito (1), iría dispuesto el ciclón (13) con las bocas de entrada (14) y la chimenea (15). Así entrando el aire con la madera, en el modelo por las bocas (14) se origina una depresión, cayendo por gravedad la viruta y saliendo el aire
45 por la chimenea (15). Esta chimenea para evitar la entrada de agua, tendría la tapa o sombrerete (16).

Evidentemente este modelo se completaría con todo tipo de detalles, los cuales no se describen, ya que se haría muy prolija su descripción.

50 Este modelo es realizable en cualesquiera de tamaños y materiales adecuados, siendo susceptible de toda clase de modificaciones de detalle en tanto que estas no alteren su fundamento.

- N O T A -

Los puntos de invención propios y nuevos que son objeto de la presente solicitud de Modelo de Utilidad, en España por --
55 veinte años son los siguientes.

R E I V I N D I C A C I O N E S

1- DISPOSITIVO PARA LA RECOGIDA DE RESIDUOS DE LA MADERA, caracterizado porque está constituido por un deposito preferentemente cilindrico, constituido por elementos modulares
60

13041079

y con una tolva de salida, en el interior la cual iría dispuesto un sin-fin, que se movería no solamente sobre si mismo, sino también siguiendo una superficie cónica, siendo accionado dicho sin-fin, desde el exterior a través de un tren doble de engranajes y motor eléctrico.

65

2- DISPOSITIVO PARA LA RECOGIDA DE RESIDUOS DE LA MADERA, según reivindicación anterior: caracterizado porque en la parte superior, el depósito iría dotado de un ciclón, con bocas de entrada para la mezcla aire-madera y chimenea de salida del aire, ya que al producirse una depresión, la madera caería al fondo del silo.

70

3- DISPOSITIVO PARA LA RECOGIDA DE RESIDUOS DE LA MADERA.

Tal y como se ha descrito en la memoria que antecede y para los fines en ella especificados.

75

Consta la presente memoria descriptiva de tres hojas escritas a máquina por una sola cara.

Madrid, 20 de Febrero de 1.979

EL AGENTE OFICIAL. -

JOSÉ PONS TORRES

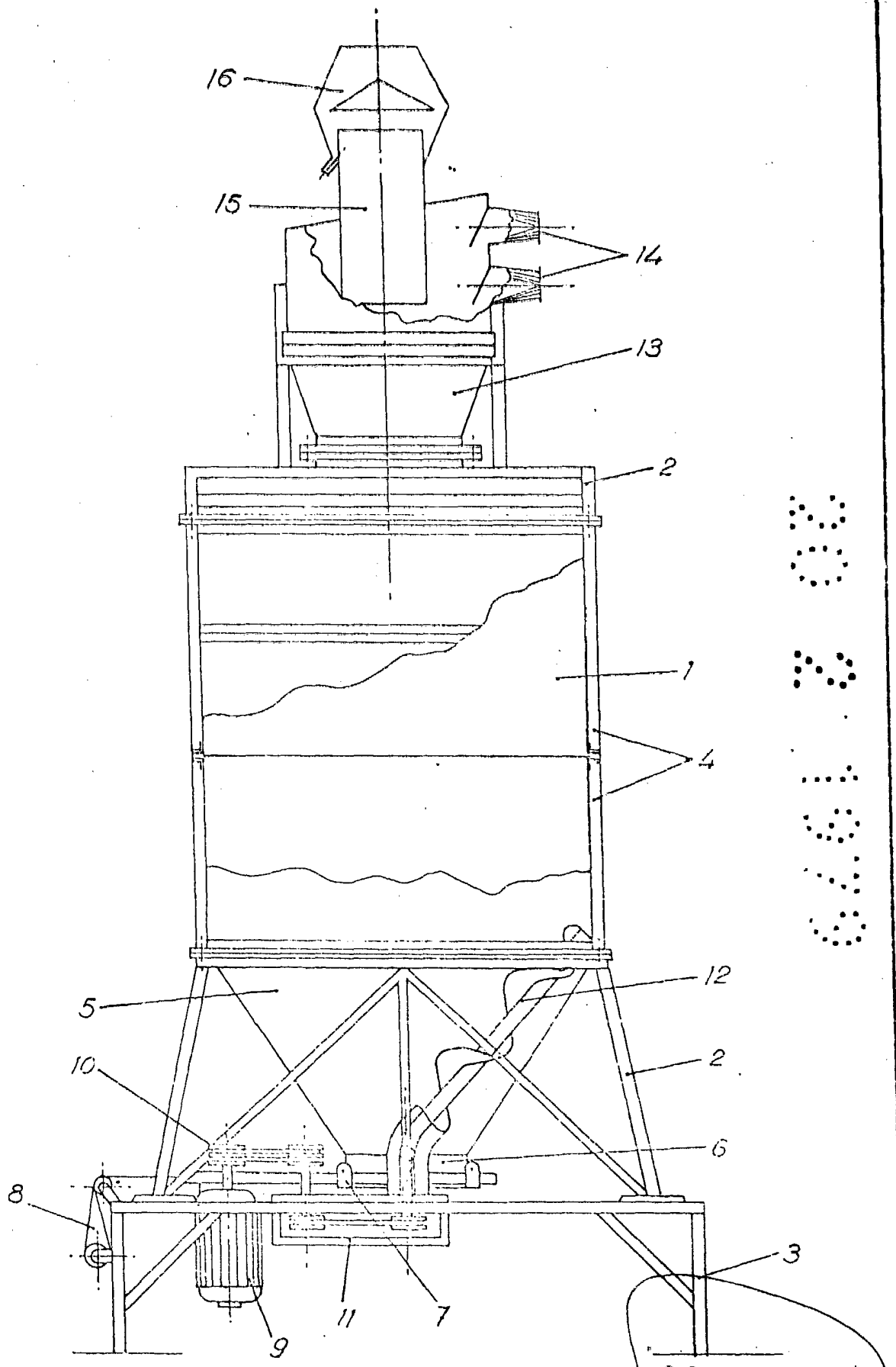

FIG. I

20 SEP 1951
JOSE PONS TORRES
ESCALA VARIABLE

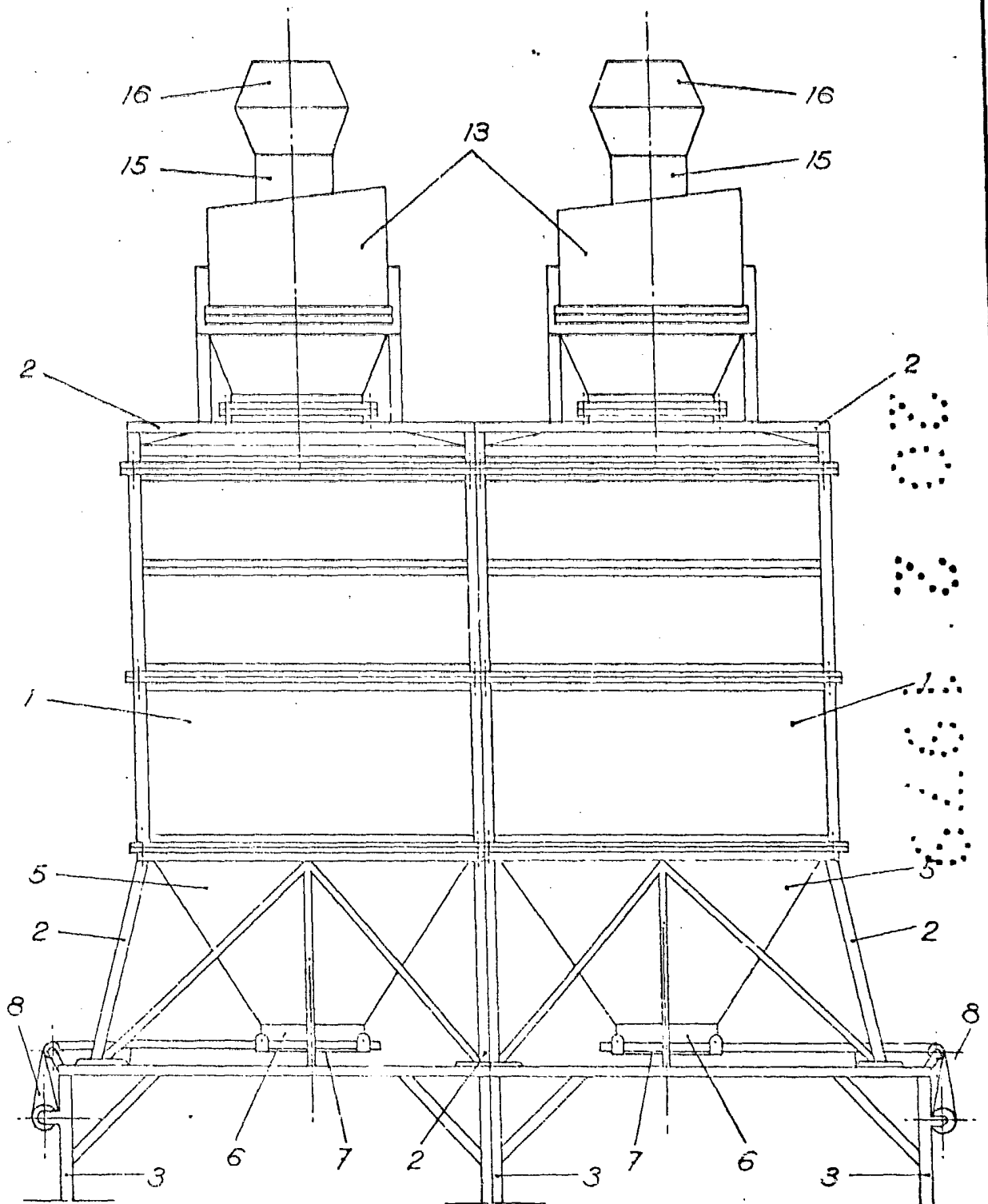

FIG. II

ESCALA VARIABLE