

MI. - 25.437

MINISTERIO DE INDUSTRIA Y ENERGIA
Registro de la Propiedad Industrial



ESPAÑA

10	ES	11	241470	10	Y
21	FECHA DE PRESENTACION				
22	19-2-79				

MODELO DE UTILIDAD

Concedido el Registro de acuerdo con los datos que figuran en la presente descripción y según el contenido de la Memoria adjunta.

20	PRIORIDADES:	21	NUMERO	22	FECHA	23	PAIS
CADUCADO							

47	FECHA DE PUBLICIDAD	61	CLASIFICACION INTERNACIONAL
			F16B

62	TITULO DE LA INVENCIÓN
DISPOSITIVO MEJORADO PARA ENCLAVAMIENTO DE PIEZAS BASCULANTES.	

71	SOLICITANTE (S)
Don Angel ALONSO DIAZ.	

DOMICILIO DEL SOLICITANTE	
Mayor 22 - LAS ARENAS.- Vizcaya	

72	INVENTOR (ES)

73	TITULAR (ES)

74	REPRESENTANTE
ELEUTERIO GONZALEZ VACAS.-	

El presente modelo tiene por objeto, conforme indica el enunciado un dispositivo para el enclavamiento de piezas basculantes, el cual tiene muy diversas -- aplicaciones, por ejemplo:

5.- Retención de cierres, retención de planchas - enfrentadas, para el planchado, pegado de piezas, cierre de recipientes, etc. etc.

Los aparatos que pueden llevar este dispositivo de enclavamiento pueden ser muy diversos, pero en todo caso el objeto del modelo propuesto es el siguiente:

10.- Por ejemplo para mantener enfrentadas y con un determinado grado de presión las piezas 1 y 2.

Primeramente se hace una aproximación de enfrentamiento girando la pieza 2 sobre el punto 3, siguiendo - la dirección "E".

15.- Efectuado esta aproximación, se hace bascular el dispositivo siguiendo la dirección "D". Para ello la barra 23 se prolongará en forma de mango adecuado y entonces el conjunto del dispositivo girando sobre el punto fijo 8, hace lo siguiente:

20.- La roldana 17 se encaja por enfrentamiento sobre la pieza 6.

El encaje queda permanente dado el diseño del enganche 6.

25.- En estas condiciones se forma un triangulo imaginario por la unión de los tres puntos 3 - 8 y 16.

En estas condiciones si se pretendiera hacer girar la pieza 2, en sentido "A", el giro sería imposible ante la imposibilidad de contraer la longitud 8-16.

30.- Para poder levantar la tapa o pieza 2, necesaa-

riamente ha de hacerlo lo siguiente:

Girar al conjunto del dispositivo, según "C" y que se representa en la figura 2ª.

Entonces la pieza 2 queda en libertad de girar según "B".

5.-

Esta es la disposición y el comportamiento del dispositivo de enclavamiento a que se hace mención en esta descripción y que debe quedar perfectamente reivindicado.

10.-

Es evidente que el dispositivo tiene muy variadas aplicaciones.

Una idea más completa del modelo la proporciona la descripción siguiente al comentar la adjunta lámina de dibujos en los que de manera un tanto esquemática se representa:

15.-

La figura 1ª es una vista del conjunto del dispositivo, cuando está ejerciendo el enclavamiento.

La figura 2ª es una vista del conjunto en el momento en que el dispositivo tiene una disposición de desbloqueo.

20.-

La figura 3ª representa la pieza sobre la cual se encuentra organizado el dispositivo.

La figura 4ª señala que tiene las indicaciones MAS Y MENOS, para indicar que mediante el giro de la pieza 26 en un sentido o en otro, se puede regular la tensión de bloqueo, cuya tensión se precisa regular de acuerdo con la presión que se quiere lograr entre las piezas 1 y 2 enfrentadas.

25.-

Comentando ahora estos dibujos, se hace la aclaración de que, mediante el nº 1 se indica la base es

30.-

tática sobre la cual se hace bascular la pieza 2, cuya base puede representar cualquier máquina o dispositivo que necesite de esta aproximación entre ambas piezas.

5.-

El nº 2 señala la pieza que es basculante en 3, cuya pieza se pretende acercar y enfrentar por giro a la pieza 1 que se desea bloquear en posición mediante el dispositivo objeto de este Modelo.

El nº 3 indica el punto de giro fijo en relación a la pieza 1, sobre cuyo punto gira la pieza 2.

10.-

El nº 4 corresponde a la pieza solidaria de la placa 2, que precisamente tendrá el diseño adecuado para bascular adecuadamente, siendo 5 el lugar de aproximación entre ambas piezas 1 y 2, por ejemplo, en el caso de una planchadora donde se colocará la pieza a planchar.

15.-

El 6 indica el dispositivo de enganche que es solidario o está retenido sobre la placa 2.

20.-

En 7 se indica el soporte prolongado, que también sirve de punto de giro en 8 al conjunto del dispositivo, siendo 9 el bastidor que se representa con detalle en la figura 3ª. Sobre este bastidor se organiza el conjunto del dispositivo.

25.-

Es importante destacar la característica que tiene este dispositivo de poder ser regulado con sencillez, según la separación o tensión que quiera darse a la zona 5 entre las placas enfrentadas 1 y 2.

Para el funcionamiento de la regulación, bastará girar la pieza 26 en un sentido u otro, de acuerdo con la indicación MAS O MENOS que tiene la pieza 14.

30.-

Al girar la pieza 26, que se halla unida rigi

5.- damente mediante los prisioneros 25, se hace girar a la pieza 19 que se encuentra roscada internamente, mediante cuyo giro se determina un desplazamiento de la pieza 9 que en última instancia soporta en 15 la rueda o rodillo 17. Esto en definitiva, modifica la longitud entre los puntos 8 (que permanece estático) y el punto de giro 16 (que sufre el desplazamiento), cuya modificación de longitud determina que el enclavamiento se haga cuando la pieza 2 esté más o menos acercada a la base 1.

10.- La pieza 9 en su conjunto se desplaza, del modo ya indicado; la pieza 18, tiene un pasador 21 que se aloja en la ranura 10 y hace de guía del desplazamiento. La forma constructiva es sencilla y también su montaje; asimismo es notable la sencillez de introducir las chapas 24 en los alojamientos 11, para que sirven de tope en el rebajo de la pieza 19.

15.- El nº 10 corresponde a la ranura que permite el paso del pasante 21 y sirve como guía sin impedir los desplazamientos de la pieza 9 en su conjunto.

20.- El nº 11 señala las ranuras para alojar las chapas 24, siendo 12 el encaje de la pieza 13 la cual lleva, en su parte superior, las indicaciones de sentido de giro 14 para regular la presión de enclavamiento.

25.- El nº 15 son las orejas de la pieza 9, donde se aloja el eje 16 del rodillo de bloqueo 17 que queda encajado sobre el gancho 6.

30.- El nº 18 es la pieza que gira sobre el punto 8. Sobre esta pieza se encuentra roscada la extremidad 22 de la barra 23 y efectuada la retención contra el -

giro por medio del pasador 20.

Esta pieza a su vez se encuentra atravesada - por el pasante 21 que se aloja en la ranura 10 de la -- pieza 9.

5.- El nº 19 señala la pieza roscada interiormente que se mantiene en forma permanente sobre la parte rosca da 22. Sobre ella y mediante las placas 24 se fija la -- pieza 9 portadora de rodillo 17.

10.- El nº 20 indica el pasador que sirve para soli darizar el terminal del espárrago 22 con la pieza 18, -- siendo 21 el tornillo fijado al cuerpo 18 y que su cabe za se aloja en la ranura 10 de la pieza 9. Este tornillo permite los deslizamientos de la pieza 9 cuando se hace girar a la pieza 26.

15.- En 22 se indica la parte roscada de la barra - 23, la cual se prolonga de muchas maneras diferentes a fin de dotar en su final una terminación a modo de mango para hacer bascular el dispositivo.

20.- El nº 24 corresponde a las chapas que alojadas en 11 y que hacen de tope interior de la pieza 19 en su rebajo.

El nº 25 son los prisioneros de fijación de - la pieza 26 a la barra 23.

25.- En 26 se indica la pieza que se solidariza a - la barra 23 mediante los prisioneros 25 y que gracias a su giro en uno u otro sentido hace desplazar la pieza 9 que es la portadora de la roldana 17. Por este desplaza miento se modifica la distancia desde el punto 8 al 16 y consiguientemente se modifica la tensión del bloqueo de 30.- acuerdo con la separación que en 5 deba quedar entre las

piezas 2 y 1.

5.-

Se comprenderá fácilmente, después de observar los dibujos y la descripción precedente que la actual concepción proporciona una construcción sencilla y efectiva, susceptible de poder ser llevado a la práctica con gran facilidad, asegurando la obtención de una manufactura relativamente barata.

10.-

Se reitera, que en el objeto que constituye el actual Modelo, serán susceptibles de introducirse todas aquellas modificaciones de detalle que las circunstancias y la práctica pudieran aconsejar, siempre y cuando que, con las variantes que se introduzcan, no se cambie, altere o modifique la esencialidad del invento descrito.

NOTA

15.-

Se declara como de propiedad y novedad para todo el territorio español, el contenido de las siguientes:

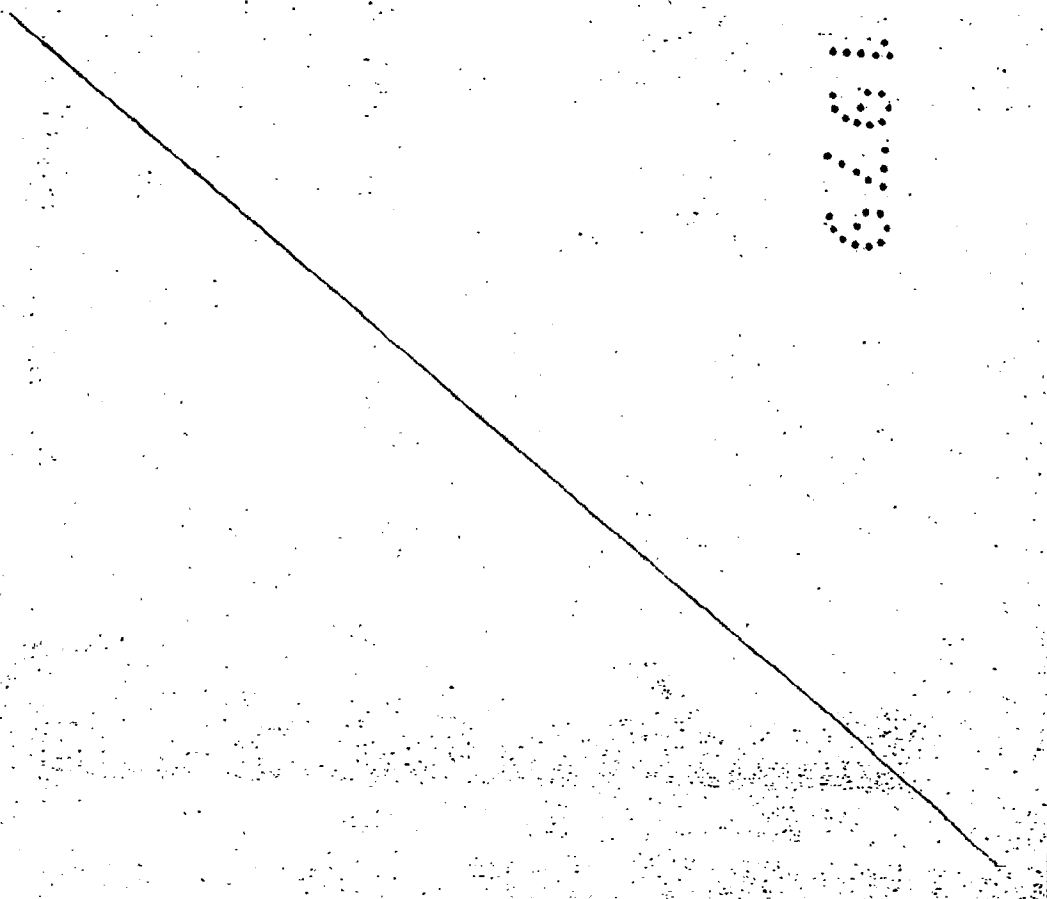

REIVINDICACIONES

5.- 1º.- Dispositivo mejorado para enclavamiento de piezas basculantes, cuyo dispositivo comprende, en combinación, una pieza basculante (2) que comporta fijamente un elemento de enganche (6) formado por una pieza con una cresta vertical a modo de cartabón con un lado curvilíneo sobre el que se aplica un elemento de presión para bloquear el sistema en la posición elegida, caracterizándose además porque la citada pieza basculante --

10.- (2) se encuentra adaptada articuladamente en un soporte prolongado (7) sobre el que simultáneamente articula el elemento de presión y bloqueo.

15.- 2º.- Dispositivo mejorado para enclavamiento de piezas basculantes, según nota 1ª, que se caracteriza porque el elemento de presión y bloqueo está formado por un bastidor (9) de sección en U, que por uno de sus extremos, sus dos alas se ensanchan formando un par de orejetas homólogas y recíprocamente paralelas (15) entre las que se suspende, con libre giro, un rodillo --

20.- (17) que toma directamente apoyo y presiona sobre el elemento de enganche (6) fijo en la primera pieza basculante (2).

25.- 3º.- Dispositivo mejorado para enclavamiento de piezas basculantes, según nota 2ª, que se caracteriza porque la segunda pieza que forma el bastidor basculante (9), en el extremo que comporta las orejetas paralelas (15) y afectando a ésta tiene practicado un encaje en el que se adapta una pieza de escuadra una de cuyas alas (13) se adosa al extremo del bastidor y la --

30.- otra, (14) provista de referencias, se superpone al sec

tor central de dicho bastidor.

5.- 4^a.- Dispositivo mejorado para enclavamiento de piezas basculantes, según nota 2^a, que se caracteriza porque el bastidor de sección en U (9), se encuentra adaptado sobre un núcleo (18) que articula en el extremo superior del soporte prolongado (7) estando retenidos entre sí dichos bastidor (9) y núcleo (18) por medio de un pasante (21).

10.- 5^a.- Dispositivo mejorado para enclavamiento de piezas basculantes, según nota 4^a, que se caracteriza porque el bastidor (9) tiene practicado un orificio rasgado (10) en el que se aloja el pasante (21) permitiendo realizar limitados desplazamientos rectilíneos en sentidos alternativos sobre el núcleo (18).

15.- 6^a.- Dispositivo mejorado para enclavamiento de piezas basculantes, según notas 4^a y 5^a, que se caracteriza porque entre las alas del bastidor (9) se encuentra alojada una pieza tubular (19) axialmente roscada, en la que rosca una barra (22-23) prolongada al exterior del bastidor, cuya pieza tubular también sobresale por un extremo, del bastidor (9) y tiene adaptada y retenida por prisioneros (25) una pieza de accionamiento (26), facultativamente moleteada.

20.- 7^a.- Dispositivo mejorado para enclavamiento de piezas basculantes, según nota 6^a, que se caracteriza porque la barra roscada (22-23), que atraviesa axialmente la pieza tubular roscada, tiene su extremo interior ajustado y retenido sobre el núcleo (18) que articula en el soporte prolongado (7).

30.- 8^a.- Dispositivo mejorado para enclavamiento

de piezas basculantes, según notas 4ª y sucesivas, que se caracteriza porque el giro, en uno u otro sentido — del mando de accionamiento origina el desplazamiento de la pieza tubular roscada (19) arrastrando con ella al bastidor (9) para que su rodillo (17) actúe ó deje de presionar sobre el asiento (6) organizado en el plano superior de la primera pieza basculante (2).

5.-

9ª.- Dispositivo mejorado para enclavamiento de piezas basculantes, según nota 4ª y sucesivas, caracterizado porque el bastidor deslizante (9) posee calados laterales (11) en los que se alojan placas (24) que intervienen en función de tope interior para la pieza tubular roscada (19).

10.-

10ª.- DISPOSITIVO MEJORADO PARA ENCLAVAMIENTO DE PIEZAS BASCULANTES.

15.-

Todo ello conforme se describe y reivindica — en la presente memoria que consta de DIEZ hojas, escritas a máquina por una sola de sus caras y dibujos que la ilustran.

Madrid, 19 de Febrero de 1.979

J. GONZALEZ VAGAS

P. P.

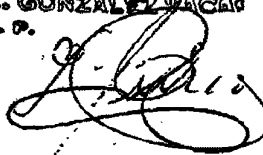



Figura 1ª



Figura 2ª

Escala variable

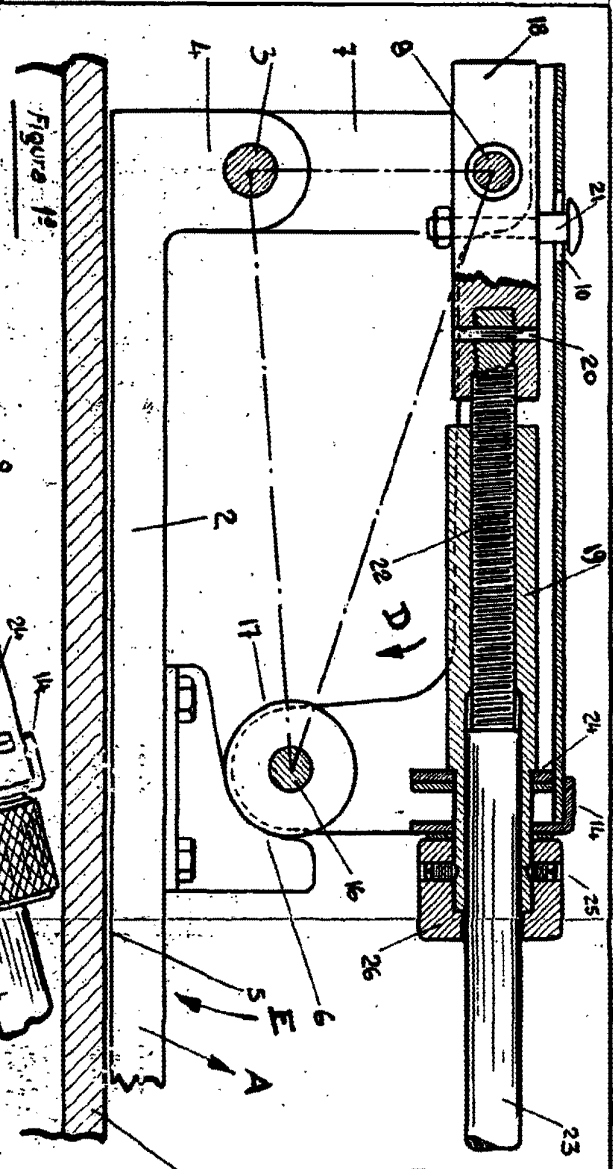

Figura 3ª

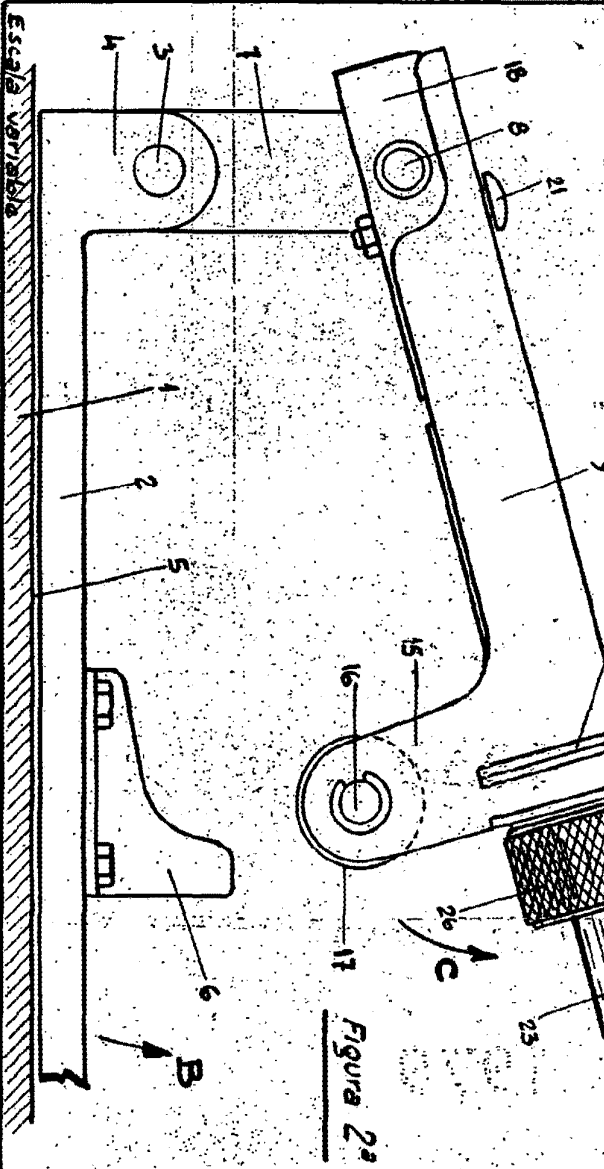

Figura 4ª

Madrid, 19 de febrero de 1.979

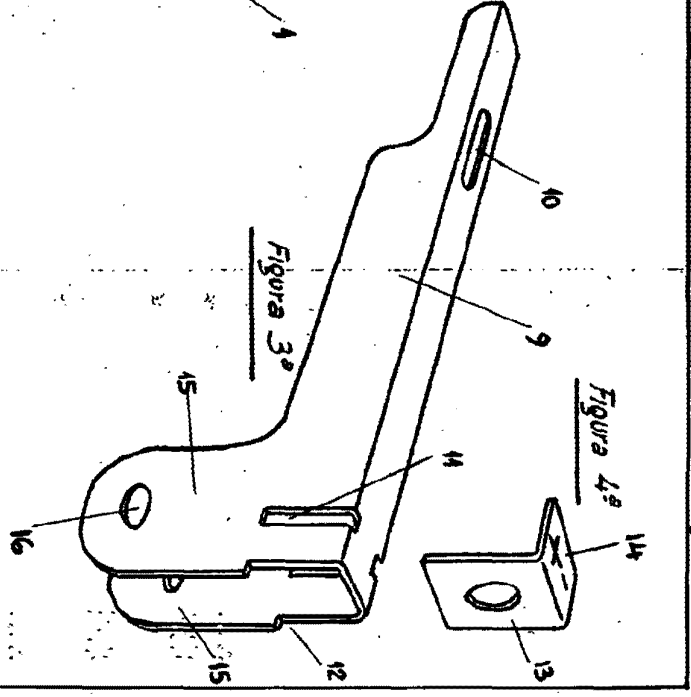
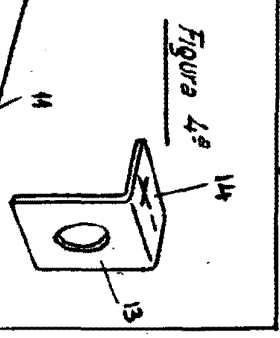
LA GACETA DE PATENTES

ALONSO DIAZ