



ESPAÑA

10	ES	11	241417	10	Y
12		13		14	
FECHA DE PRESENTACION					

**MODELO DE UTILIDAD** Concedido el Registro de acuerdo con los datos que figuran en la presente descripción y según el contenido de la Memoria adjunta

30	PRIORIDADES:	32	FECHA	33	PAIS
31	NUMERO				
43	FECHA DE PUBLICIDAD	51	CLASIFICACION INTERNACIONAL		
			B22D		
54	TITULO DE LA INVENCIÓN				
	REMOQUE BASCULANTE				
71	SOLICITANTE (ES)				
	DON MANUEL MATEOS CARRASCOSA				
	DOMICILIO DEL SOLICITANTE				
	BAZA (Granada).- puerta de Lorca, s-n				
72	INVENTOR (ES)				
	EL MISMO SOLICITANTE				
73	TITULAR (ES)				
	EL MISMO SOLICITANTE				
74	REPRESENTANTE				
	DON DOMINGO DIAZ UNGRIA				

El objeto de la presente solicitud de Modelo de Utilidad, se refiere a un "REMOLQUE BASCULANTE", cuyas características de novedad le confieren la cualidad de aportar al uso a que se destina, las siguientes ventajas sobre lo ya conocido que posibilitan su consecución industrial.

a) Está concebido de forma tal que se posibilita que además de reunir las cualidades propias de remolque, es basculante.

b) Su diseño es de una gran sencillez, no siendo necesario ningún mecanismo complicado tipo hidráulico.

c) No requiere prácticamente ningún entretenimiento.

d) Al no requerirse complicados mecanismos para su desarrollo, es altamente rentable su realización.

En el dibujo adjunto, al objeto de facilitar su descripción a título de ejemplo y por ello sin carácter limitativo alguno, se ha representado una forma característica de realización del modelo que se preconiza.

En la figura 1, se ha representado una vista en perspectiva del remolque en posición basculante.

La figura 2, es una vista trasera del mismo.

Como se puede apreciar en dichas figuras, este modelo está constituido por una caja (1), con travesaños longitudinales (2), dispuestos sobre la parte inferior. El conjunto descansaría sobre el eje de giro (3) de las ruedas (4) a través de un juego de ballestas (5) dispuestas al lado de cada rueda (4).

Debajo de la caja (1), y pudiendo girar entre los travesaños (2), para lo cual llevaría unas pestañas soldadas a los mismos, iría dispuesto el tiro-lanza (6) en forma de "T", con argolla delantera (7) para sujeción al vehículo tractor. En dicho tiro-lanza (6) iría dispuesta a medio cuerpo, una pestaña, que junto con otra que llevaría el borde de la caja y un pasador, efectuaría la sujeción de

la caja a la lanza.

En la cara delantera de la caja iría dispuesto un freno (8), con su correspondiente trinquete (9).

35 Así mismo en la parte delantera de la caja iría dispuesto un asiento (10).

En cuanto a la forma de actuar, una vez el conjunto parado, se frenaría el remolque por medio del freno (8). Se soltaría la clavija de sujeción entre la lanza y la caja, se haría marchar el tractor marcha atrás, con lo que, al estar frenado, bascularía la caja (1).

40 Para poner el conjunto en posición normal, deberán efectuarse las operaciones inversas a la descrita, efectuándose en la última fase la sujeción de la lanza a la caja, por medio de la clavija.

45 Este procedimiento es realizable en cualesquiera de tamaños y materiales adecuados, siendo susceptible de toda clase de modificaciones de detalle en tanto que estas no alteren su fundamento.

- : - N O T A - : -

50 Los puntos de invención propios y nuevos que son objeto de la presente solicitud de Modelo de Utilidad, en España, por veinte años son los siguientes:

#### REIVINDICACIONES

55 1º REMOLQUE BASCULANTE, caracterizado por estar formado por una caja, la cual se apoyaría sobre dos ballestas que a su vez descansarían sobre un eje que sería el de giro de las ruedas del mismo. Así mismo estaría dispuesto en su parte inferior un tiro-lanza, formado por una "T", con ala paralela al eje de giro de las ruedas, y cuyos extremos del ala podrían girar sobre dos pestañas dispuestas en la base inferior de la caja, y el otro extremo serviría para sujeción al elemento tractor. En el cuerpo de la "T" iría dispuesto un enganche en el que penetraría una pestaña dispuesta en

60

el borde de la caja, con taladros y pasador.

65 2º REMOLQUE BASCULANTE, caracterizado porque el tractor llevaría un freno, de forma que una vez frenado, y soltando el agarre entre la lanza y la caja, al ir marcha atrás el vehículo tractor, la caja bascularía, y al ir marcha adelante, la caja recuperaría la posición normal.

70 3º REMOLQUE BASCULANTE, caracterizado porque la caja, en su parte delantera, podría llevar asiento y/o los laterales de la misma podrían ser abatibles o fijos.

4º REMOLQUE BASCULANTE.

Tal y como se ha descrito en la Memoria que antecede y para los fines en ella especificados.

Consta la presente Memoria Descriptiva de tres páginas escritas a máquina por una sola cara.

75 Madrid, 15 de Febrero de 1979.

EL AGENTE OFICIAL. -

~~DOMINGO GÓMEZ LINGUELA~~  
C.P.

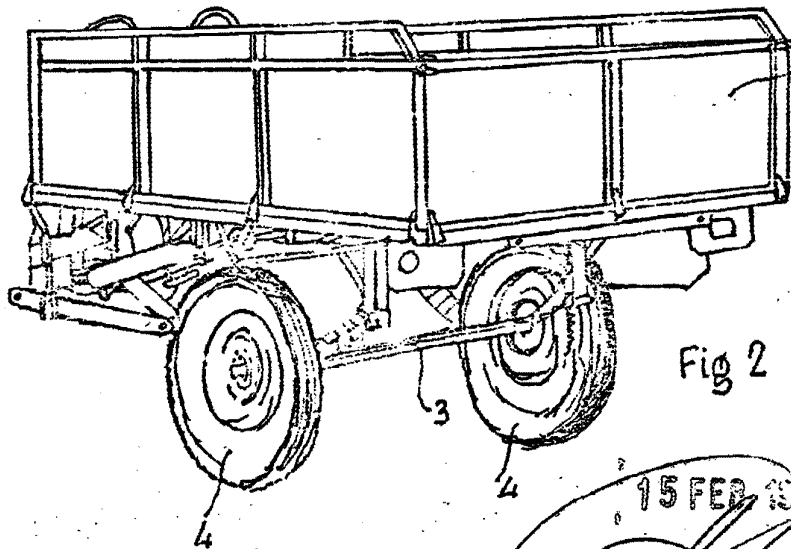
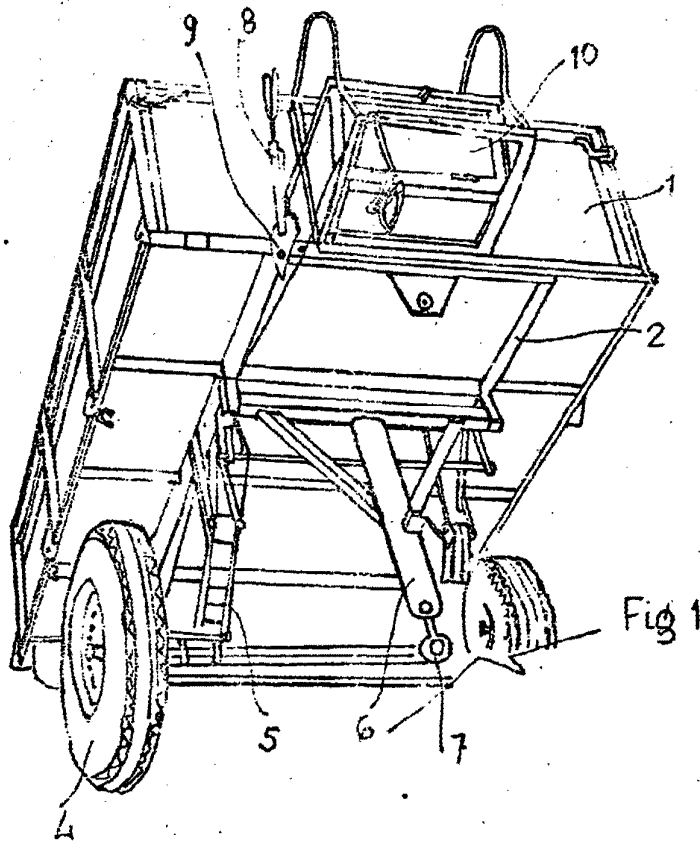

15 FEB 1938  
~~DOMINGO EN LAZ UNGRIA~~  
P. E.  
Escola Variable