



ESPAÑA

(10) ES	(11) NUMERO 41380	(10) Y
	(12) FECHA 31 ENE. 1979	
	(13) FECHA DE PRESENTACION 31 ENE. 1979	

Concedido el Registro de acuerdo con los datos que figuran en la presente descripción y en el contenido de la Memoria adjunta.

**MODELO DE UTILIDAD**

(30) PRIORIDADES:		
(31) NUMERO	(32) FECHA	(33) PAIS
(34) FECHA DE PUBLICIDAD		(35) CLASIFICACION INTERNACIONAL A63H
(36) TITULO DE LA INVENCIÓN "VEHICULO DE JUGUETE PERFECCIONADO"		
(37) SOLICITANTE (ES) D. SANTIAGO VALLET HERNANDEZ		
(38) DOMICILIO DEL SOLICITANTE C/. Puigreig, 8 ático - BARCELONA (6)		
(39) INVENTOR (ES)		
(40) TITULAR (ES) D. SANTIAGO VALLET HERNANDEZ		
(41) REPRESENTANTE D <sup>a</sup> M <sup>a</sup> LUISA ISERN CUYAS, Agente Oficial de la Propiedad Industrial.		

DECLARACION

### MEMORIA DESCRIPTIVA

El presente modelo de utilidad se refiere a un vehículo de juguete perfeccionado.

5. En la invención se ha ideado un vehículo de juguete, del tipo deslizante por gravedad y especialmente destinado para su utilización en pistas de juego inclinables mecánicas o manualmente para provocar el movimiento del vehículo.

10. El vehículo que se preconiza comprende una carcasa alargada en cuyo interior se disponen dos cuerpos esféricos o bolas de distinto peso, en función de motor y rueda directriz. La bola posterior o directriz se encuentra montada libre sobre un eje transversal a la carcasa, mientras que la bola motriz de mayor peso puede girar en todos los sentidos.

15. Al objeto de proporcionar estabilidad al vehículo, en especial en las curvas más o menos cerradas que presente el circuito de deslizamiento, se ha dotado a la carcasa de dicho vehículo de un eje transversal portador de dos ruedas laterales de giro libre y superficie de rodadura plana.

20. Con el fin de facilitar la explicación, se acompaña a la presente memoria descriptiva de una lámina de dibujos en la que se ha representado un caso de realización que se cita a título de ejemplo.

En los dibujos:

25. La figura 1, es una sección longitudinal en alzado del vehículo.

La figura 2, corresponde a una vista en planta inferior del vehículo.

Haciendo referencia a las figuras, se apre-

5. cia en su realización un vehículo que comprende una carcasa -1-, en cuyo interior se alojan las bolas -2- y -3- en función de motor y directriz respectivamente, que asoman sendos casquetes a través de orificios del fondo de la carcasa para su apoyo en la pista de deslizamiento. La bola posterior -3- de menor peso, se encuentra montada libre sobre un eje -4- fijo a la carcasa; la cual presenta un segundo eje -5- destinado para las ruedas -6- de giro libre, que asoman a través de las aberturas -7- del fondo para su apoyo sobre la pista de deslizamiento, proporcionando la necesaria estabilidad al vehículo.

10. El modelo, dentro de su esencialidad, puede ser llevado a la práctica en otras formas de realización, que difieran en detalle de la indicada a título de ejemplo en la descripción y a las cuales alcanzarán igualmente la protección que se recaba. Podrá, pues, construirse en cualquier forma y tamaño, con los materiales más adecuados, por quedar todo ello comprendido en el espíritu de las reivindicaciones.

- . -

N O T A

15. Descrito el objeto y utilidad de la presente invención lo que se declara como no divulgado ni practicado en España, comprende las siguientes reivindicaciones.

20. 1. Vehículo de juguete perfeccionado, del tipo móvil por gravedad y que comprende una carcasa alargada en cuyo interior se alojan dos bolas, anterior y posterior, de diferente peso, en función de motor y directriz respectivamente, las cuales asoman un casquete a través de sendos orificios del fondo de la carcasa para su apoyo en las pista de deslizamiento, caracterizado esencialmente porque la bola

25.

posterior de menor peso se encuentra montada libre sobre un eje transversal fijo a la carcasa; y porque dicha carcasa comprende un segundo eje transversal situado aproximadamente en su parte media y destinado para soportar a dos ruedas laterales de giro libre y de superficie de rodadura plana, que asoman a través de sendas aberturas longitudinales del fondo de la carcasa para su apoyo sobre la pista de deslizamiento.

5.

2; Vehículo de juguete perfeccionado.

Según se describe y reivindica en la presente memoria descriptiva que consta de 4 páginas foliadas y escritas a máquina por una sola de sus caras.

10.

Madrid, a 3 1 ENE. 1979

p.a.

M.<sup>a</sup> LUISA ISERN CUYAS  
P. P.



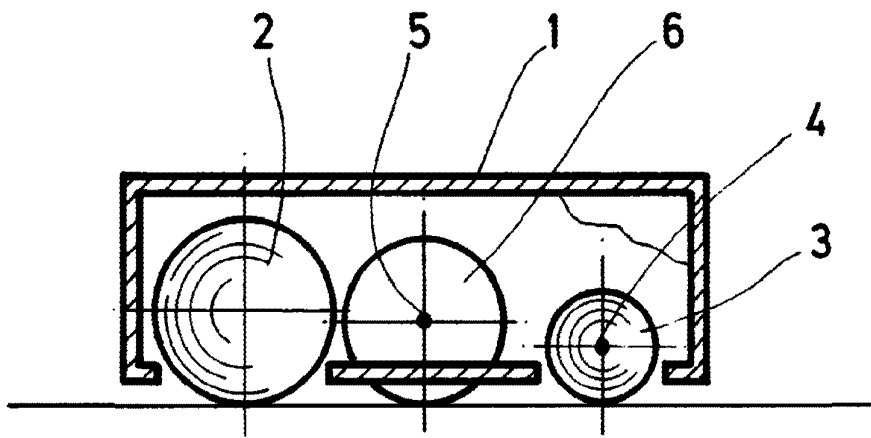

FIG. 1

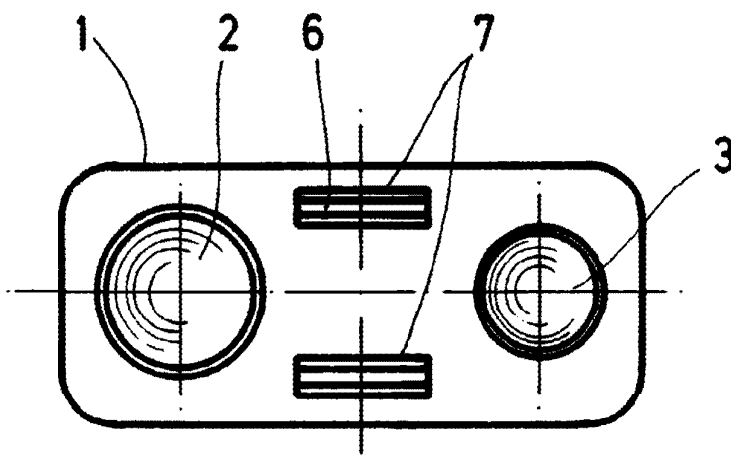

FIG. 2

Madrid, a 31 ENE. 1979  
p. a.

M.<sup>o</sup> LUISA ISERN CUYAS

D. Pr. 