



ESPAÑA

ES 11 21 23
NÚMERO
241345
13 FEB. 1979

MODELO DE UTILIDAD

Concedido al Registro de acuerdo con los datos que figuran en la presente descripción y según el contenido de la Memoria adjunta.

10 PRIORIDADES
11 NÚMERO
12 FECHA
13 PAÍS

14 FECHA DE PUBLICIDAD
15 CLASIFICACION INTERNACIONAL
B62K

16 TITULO DE LA INVENCIÓN
"MORQUILLA PERFECCIONADA PARA BICICLETAS DE TODO TERRENO"

17 SOLICITANTE (ES)
D^a MARGARITA RABASA NEGRE

DOMICILIO DEL SOLICITANTE
Bereguer III, nº 50 MOLLET DEL VALLES (Barcelona)

18 INVENTOR (ES)

19 TITULAR (ES)
D^a MARGARITA RABASA NEGRE

20 REPRESENTANTE
D^a M^a LUISA ISERN CUYAS, Agente Oficial de la Propiedad Industrial.

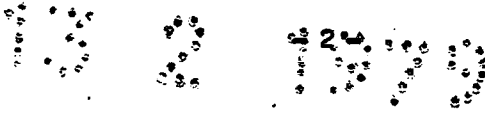

MEMORIA DESCRIPTIVA

El presente modelo de utilidad se refiere a una horquilla perfeccionada para bicicletas de todo terreno.

5. En la invención se ha ideado una horquilla susceptible de absorber los esfuerzos axiales a que se somete durante la práctica del deporte, para lo cual cada tirante de la horquilla comprende dos cuerpos tubulares contrapuestos de distinto diámetro, montados telescópicamente y vinculados entre sí a través de un medio elástico que realiza la función de amortiguador.

10. Los extremos superiores de unos de los cuerpos citados se encuentran vinculados al conjunto del manillar, mientras que los extremos inferiores de los otros cuerpos que forman parte integrante de los tirantes, comportan sendas punteras para el eje de la rueda delantera.

15. Con el fin de facilitar la explicación, se acompaña a la presente memoria descriptiva de una lámina de dibujos en la que se ha representado un caso de realización que se cita a título de ejemplo.

En los dibujos:

La figura 1, muestra una sección en detalle de uno de los tirantes de la horquilla, según el modelo.

20. La figura 2, corresponde a una vista en perspectiva del conjunto de la horquilla.

25. Haciendo referencia a las figuras, se aprecia en su realización una horquilla para bicicletas cuyos tirantes están constituidos por conjuntos de dos tubos -1- y -2-, de los cuales el -1-, se une al conjunto superior de la bicicleta del que forma parte el manillar, mientras que el -2-, presenta en su extremo inferior una pieza de chapa -3-, soldada, que exteriormente conforma la puntera -4- para el eje de la rueda directriz -5-.

30. Dicha pieza -3-, presenta en su porción interior al tubo -2-, una rosca -6-, para fijación del muelle -7-, vinculado por igual sistema a un vástago -8-, soldado al tubo -1- y coaxial al mismo, en cu-



yo extremo -9- del referido vástago se ha mecanizado una rosca para la citada fijación del muelle -7-.

El modelo, dentro de su esencialidad, puede ser llevado a la práctica en otras formas de realización que difieran en detalle de la indicada a título de ejemplo en la descripción y a las cuales alcanzará igualmente la protección que se recaba. Podrá, pues, construirse en cualquier forma y tamaño, con los materiales más adecuados, por quedar todo ello comprendido en el espíritu de las reivindicaciones.

NOTA

Descrito el objeto y utilidad de la presente invención lo que se declara como no divulgado ni practicado en España, comprende las siguientes reivindicaciones.

1.- Horquilla perfeccionada para bicicletas de todo terreno, caracterizada esencialmente porque cada uno de los tirantes de la misma comprende dos tubos telescópicos contrapuestos de los cuales el inferior se encuentra cerrado inferiormente por una pieza soldada que constituye en su parte exterior al tubo la puntera para apoyo sobre el eje de la rueda, formando esta pieza soldada en su porción interior al tubo una rosca para retención de las espiras extremas de un muelle helicoidal interior y coaxial al tirante cuyo muelle se fija por su extremo opuesto a una porción roscada perteneciente a un vástago axial al tubo superior y soldado al mismo.

2.- Horquilla perfeccionada para bicicletas de todo terreno. Según se describe y reivindica en la presente memoria descriptiva que consta de 3 páginas foliadas y escritas a máquina por una sola de sus caras.

Madrid, a 13 FEB. 1979

P.º. M.ª LUISA ISERN CUYAS
p. p.

rm.

13 2 1979

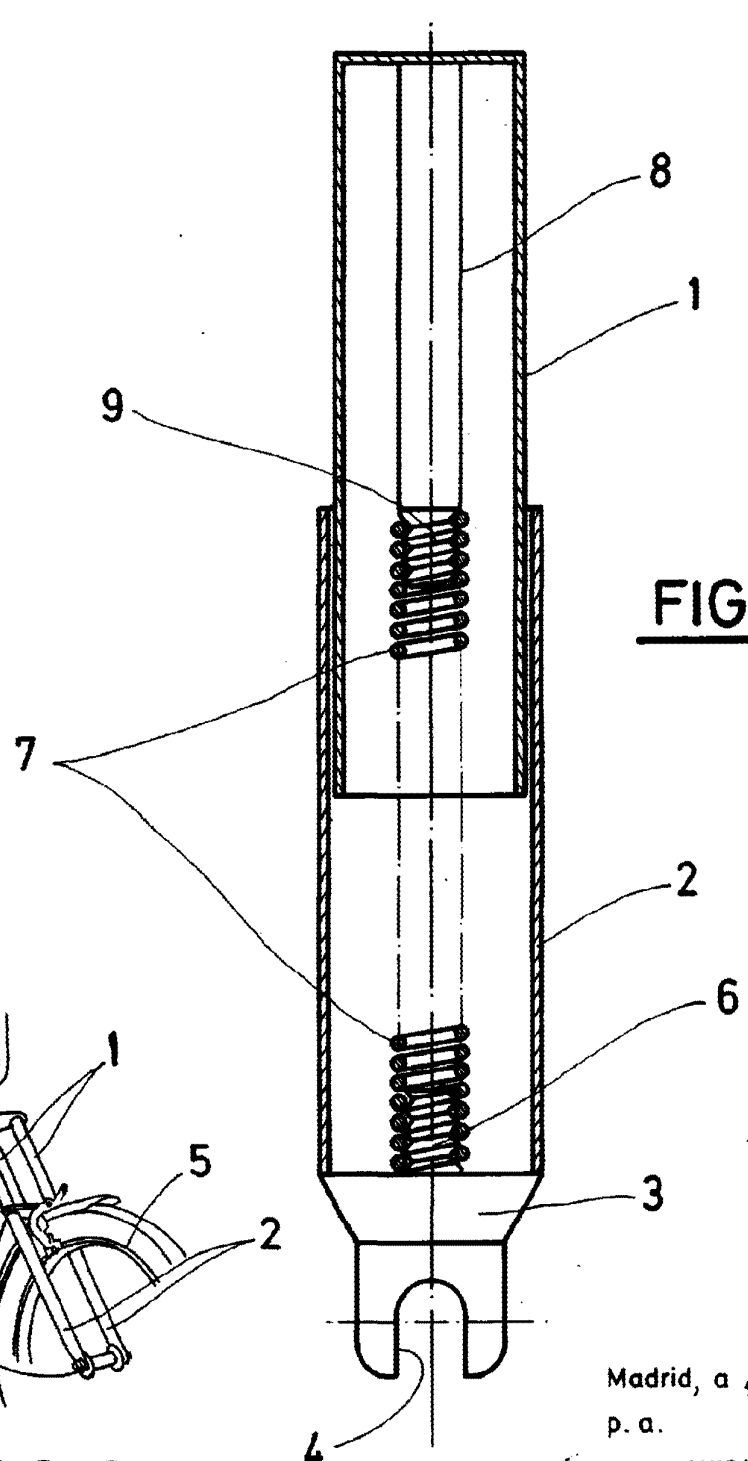

FIG. 1

FIG. 2

Madrid, a 13 FEB. 1979
p. a.
M.ª LUISA ISERN CUYAS
p. p.