

MINISTERIO DE INDUSTRIA Y ENERGIA

Registro de la Propiedad Industrial



ESPAÑA

(10) ES	(11) NUMERO	(10) Y
(21)	241315	
(22)	FECHA DE PRESENTACION	
	12 FEB 1979	

Co... el Registro de acuerdo con los datos que figuran en la presente descripción y según el contenido de la memoria adjunta.

MODELO DE UTILIDAD

(20) PRIORIDADES: (31) NUMERO	(32) FECHA	(33) PAIS
CADUCADO		
(43) FECHA DE PUBLICIDAD	(81) CLASIFICACION INTERNACIONAL	
	B25G	
(64) TITULO DE LA INVENCIÓN		
"PIEZA DE REJATE SUPERIOR MEJORADA PARA MANGOS DE UTILES DE LIMPIEZA"		
(71) SOLICITANTE (SI)		
D. ANTONIO ESTOPIÑA CELMA		
DOMICILIO DEL SOLICITANTE		
CORNELLA DE LLOBREGAT (Barcelona) Prolongación Tirso de Molina s/nº		
(72) INVENTOR (ES)		
(73) TITULAR (ES)		
(74) REPRESENTANTE		
D. MANUEL DE RAFAEL GARCIA		

MEMORIA DESCRIPTIVA

El presente modelo de utilidad se refiere a una pieza de remate superior mejorada, de las que se aplican superiormente a los mangos de útiles de limpieza y similares, que
5 aventaja a las actualmente en uso en cuanto a efectividad y carácter práctico.

En efecto, es sabido que los mencionados remates están comúnmente constituidos por cazoletas enchufables en el correspondiente terminal del mango y dotados de los necesarios medios de colgado, integrados generalmente por anillas perforadas prolongación de la propia cazoleta o por orejas laterales asimismo perforadas, las cuales entorpecen
10 en todos los casos la manipulación del útil durante su uso.

Se ha pretendido asimismo camuflar dicha anilla o medio de colgado, a base de no hacerla solidaria de la cazoleta, pero tampoco ello ha dado
15 resultado por cuanto el camuflaje no puede ser total, y además la necesaria utilización de dos o más moldes encarecía la pieza.

Por todo ello se ha ideado el presente tipo de remate que soluciona los problemas
20 apuntados, ya que en una sola pieza, y por tanto económica de fabricación resuelve el problema del saliente antes citado que entorpecía la labor del usuario del útil.

Ello se ha conseguido a base de un cuerpo de configuración general ligeramente cónica provisto de una abertura transversal pasante, y prolongado en una mecha rodeada de un pequeño faldón del propio cuerpo anterior que forma un encaje para el acoplamiento del extremo del mango del útil.

Con el fin de facilitar la explicación se acompaña a la presente memoria descriptiva una hoja de dibujos en la que se ha representado un caso práctico de realización, el cual se cita sólo a título de ejemplo no limitativo del alcance del presente modelo de utilidad.

En dichos dibujos:

La figura 1 es una vista lateral en alzado de la pieza de remate en cuestión.

La figura 2 se corresponde una sección longitudinal alzada de la propia pieza, acoplada al mango de un útil.

Según tales figuras, la pieza de remate superior mejorada para mangos de útiles de limpieza, objeto del presente modelo de utilidad, está constituida por un cuerpo -1- de estructura general cilíndrica ligeramente troncocónica, que resulta prácticamente una prolongación del mango tubular -2- del útil al cual se acopla, cuyo cuerpo está provisto de una abertura transversal pasante -3- que permite el colgado del conjunto en cualquier tipo de saliente, sin necesidad de que éste atraviese

toda la abertura.

Se prolonga dicho cuerpo -1-, inferiormente en una mecha -4- exteriormente nervada según -5- para mejor agarre contra la pared interna del mango -2- en donde queda enchufada a presión dicha mecha. Asimismo entre tal mecha -4- y un pequeño faldón periférico inferior -6- del cuerpo -1- queda practicado un encaje -7- de acoplamiento del borde superior del susodicho mango -2-.

El modelo, dentro de su esencialidad, puede ser llevado a la práctica en otras formas de realización que difieran sólo en detalle de la indicada únicamente a título de ejemplo, a las cuales alcanzará igualmente la protección que se recaba. Podrá, pues fabricarse esta pieza en cualquier forma y tamaño, con los medios y materiales más adecuados y los accesorios más convenientes, por quedar todo ello comprendido en el espíritu de las siguientes reivindicaciones.

REIVINDICACIONES

Se reivindica como objeto del presente modelo de utilidad:

5 1.- Pieza de remate superior mejorada para mangos de útiles de limpieza, caracterizada esencialmente por estar constituida por un cuerpo provisto de una abertura transversal como medio de colgado, y prolongado en una mecha que ajusta en la pared interior del mango del útil
10 donde queda enchufada, en cuyo acoplamiento el borde libre superior del mango encaja en un rebaje configurado en el citado cuerpo entre la mecha y un pequeño faldón perimétrico del mismo.

15 2.- PIEZA DE REMATE SUPERIOR MEJORADA PARA MANGOS DE UTILES DE LIMPIEZA.

Consta la presente memoria descriptiva de cuatro hojas mecanografiadas y una lámina de dibujos.

Madrid, a 12 FEB. 1979

ANTONIO ESTOPIÑA CELMA

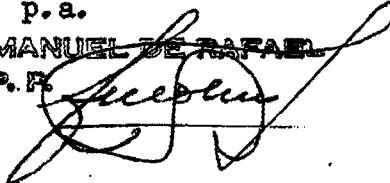
P. a.
MANUEL DE RAFAEL
P. R.

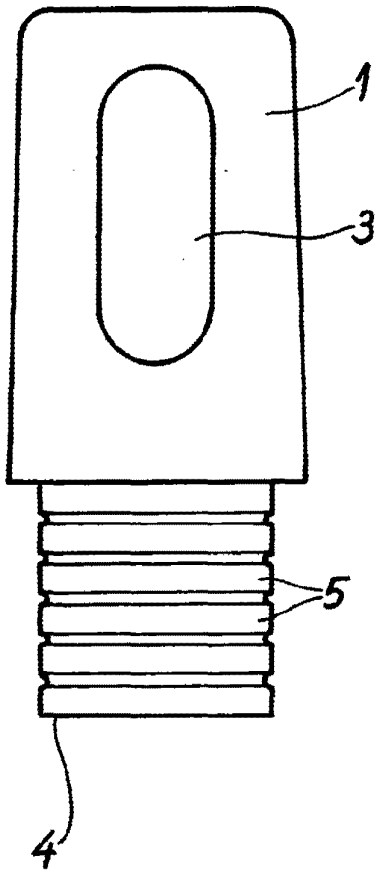

Fig. 1

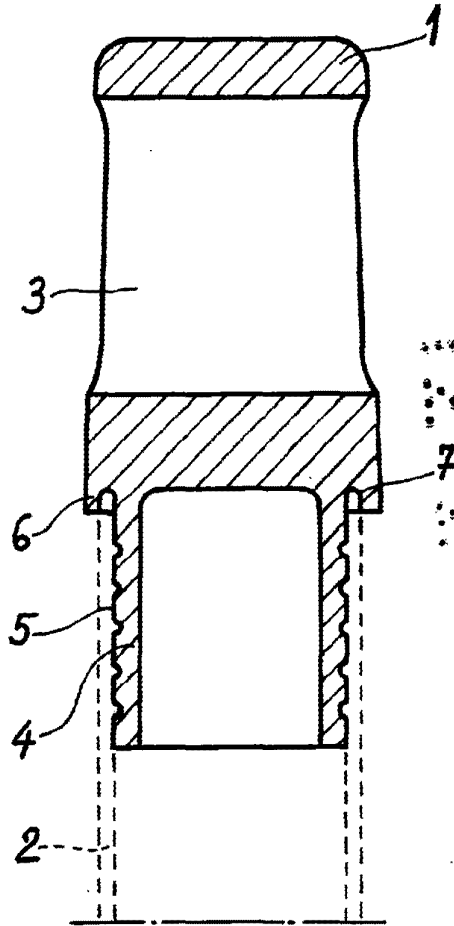

Fig. 2

Madrid, 12 FEB. 1979

MANUEL DE RAFAEL

P. P.

Escala variable.