



ESPAÑA

19 ES	11 21 22	10 Y
NÚMERO		
FECHA DE PRESENTACION		

MODELO DE UTILIDAD

20 PRIORIDADES: 21 NÚMERO	22 FECHA	23 PAIS
27 FECHA DE PUBLICIDAD	28 CLASIFICACION INTERNACIONAL B65C9/00	
24 TITULO DE LA INVENCIÓN UN CLICHO PARA MAQUINA DE ETIQUETAR		
29 SOLICITANTE(S) D. José Antonio Martínez Sanz		
DOMICILIO DEL SOLICITANTE BARCELONA - Emerita Augusta, s/nº		
30 INVENTOR (ES) CADUCADO		
31 REPRESENTANTE AGENTE. J. J. CRYER PLAZA		

1 El presente modelo de utilidad hace referencia
a un cliché para máquina de etiquetar, constitutivo de -
un elemento auxiliar en las máquinas transmisoras de -
5 impresión, el cual transforma las características y cir-
cunstancias de las primeras experiencias anteriores, -
aportando a ellas las ventajas y mejoras que se concre-
tan en la presente realización que se derivan de su ex-
cepcional seguridad y garantía de eficacia. La transfor-
nación que particulariza al soporte que se propugna, ~~es~~
10 tá basada en la estabilización o garantía de inmovilidad
con que se conduce la plancha porta-cliché en la máquina
impresora, con el fin de no alterar el encuadre del mis-
mo y por tanto el exacto centrado que alcanzará la es-
tampación en el área prevista para la etiqueta.

15 El aludido centraje está propiciado por el
automático ajuste de la cartulina del cliché en cuanto
al anclaje que efectúan sus propios taladros siendo ca-
lados por los pitones de retención existentes en el bor-
de interno del semicilíndro de arrastre, que posee la -
20 máquina estampadora.

Se amplia y facilita el conocimiento del Mode-
lo, por medio de la descripción detallada de un ejemplo
práctico ya realizado de la plancha-cliché, que se efec-
túa con la ayuda y referencia de su representación en el
25 gráfico que se acompaña.

1 En el citado plano: la figura 1ª representa -
la plancha vista por su cara principal.

5 Se trata de una hoja de cartulina delgada -5-
o papel adecuado por su resistencia, en la que aparece -
6 en la parte superior, una zona longitudinal neutra -6-
separada del resto inferior, por una línea recta previa-
mente semi-hendida, destinada a facilitar el plegado, -
seguida de otra zona listada similar e igual tamaño -7-
en la que un recuadro discrecional -8- localiza la ins-
10 cripción de algún letrero indicador, siendo el límite -
inferior de esta última zona, el que determina el traza-
do de una línea de trepanado ulterior -9- mediante el -
que se separa la zona útil del etiquetado. En ésta que
es la parte mayor del conjunto, se aprecia en la alineación
15 vortical de su margen externo izquierdo, tal como
se observa, la sucesión equitativa de hasta tres orifi-
cios circulares -10- que deberán ser calados por los co-
rrespondientes vástagos o dientes -11- existentes en el
borde interno del segmento porta-clichés de la máquina,
20 puesto que de su exacta adaptación depende la perfecta
retención y centrado.

25 En la plancha, a partir de los descritos tala-
órcos, se halla impreso y centrado el recuadro líneal, tan
solo, de un rectángulo -12- el cual esta flanqueado a am-
bos lados de dos bordes verticales, por una sucesión de

1 pequeñas líneas iguales, paralelas en columna vertical,
ostentando a derecha e izquierda de las mismas (señala-
dos por -13-) los correspondientes números dígitos del I
al 14.

5 En la figura 2ª se dibuja dicha plancha en una
perspectiva que muestra ya efectuado el doblez de la pes-
taña superior con la finalidad, anteriormente aludida,
de brindarle sustentación a la pieza de papel -14- por-
tadora del entintado en seco -15- que aparece en el di-
10 seño ligeramente desglosada de su verdadero emplazamien-
to, que ocupará al penetrar en la máquina de escribir.

En la figura 3ª se repite la perspectiva del -
desglose, aunque vista desde el dorso o cara opuesta -15-
que es donde se aprecia como el papel de calco está si-
15 tuado con la impregnación de la tinta seca -16- por la
cara interna (invisible en el dibujo) en contacto con la
cara posterior del cliché -5- coincidiendo sus límites
con los del mismo recuadro ya indicado -12- de la cara -
practicable del cliché, en el que se efectúa el mecano-
20 grafado matriz.

El esquema consignado en la figura 4ª confirma
la posición de trabajo, en que la plancha previamente -
mecanografiada seccionada y desprendida de su zona auxi-
liar superior -5 y 7- aparece con su margen -15- calada
25 por los descritos vistagos de retención del borde interno

1 del sector prensor, del semi-cilindro -17-, rotativo con
arreglo a las flechas -a- y -b-.

5 Todo lo descrito y analizado, será llevado a la
práctica con rigurosa fidelidad a lo expuesto, sin mas -
variantes que las de dimensiones, calidades de material
y detalles de realización, que no alteren ni modifiquen
la esencialidad que se pretende.

N O T A

10 En resumen, la presente solicitud recaerá sobre
las siguientes:

7
4
15
20
25



REIVINDICACIONES

1
5
10
15
20
25

1ª.- Un cliché para máquina de etiquetar, que se caracteriza por comprender la composición gráfica de un recuadro rectangular apaisado con arreglo a la proporcionalidad de una longitud equivalente a una vez y media respecto al valor de su altura, centrándose en el área - de una plancha de material dúctil, que se completa con el tabulador graduado de cada una de las dos bandas laterales de dicho recuadro, y en su parte alta, con el trazado de una línea recta de taladro preventivo para el ulterior rasgado separador de la parte útil e impresa, obtenida dentro del recuadro.

7
3
15
20

2ª.- Un cliché para máquina de etiquetar, según la reivindicación 1ª, caracterizado porque sobre el margen superior de la plancha, se establece mediante una iniciada hendidura lineal de torsión, seguida de otra, el seccionamiento ulterior, con el fin de doblar una primera pestaña hacia atrás, dentro de cuyo pliegue se sostenga el papel entintado en seco, para el mecanografiado original y que fundamentalmente se coloca orientando el coloreado hacia dentro, contra el reverso de la plancha receptora del texto a transmitir.

25

3ª.- Un cliché para máquina de etiquetar, según las reivindicaciones anteriores, caracterizado porque la placa dúctil presenta en uno de sus márgenes laterales,

1 el trepanado circular de hasta tres orificios destinados
a ser calados por unos vástegos retentivos que con fina-
lidad estabilizadora, figuran solidarios de uno de los -
bordes del segmento rotativo de la máquina utilizada para
5 etiquetar.

4º.- UN CLICHE PARA MAQUINA DE ETIQUETAR.

Según se describe en la presente memoria des-
criptiva que consta de seis hojas, escritas a máquina -
por una sola de sus caras y dibujos.

10 Madrid, 8 Febrero 1979

Francisco Javier Plaza,
P. P.



15

20

25

fig.1

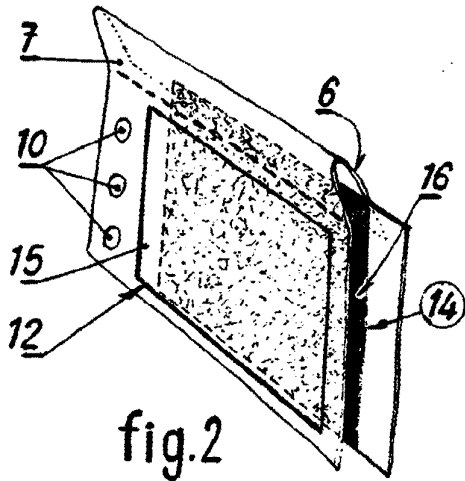
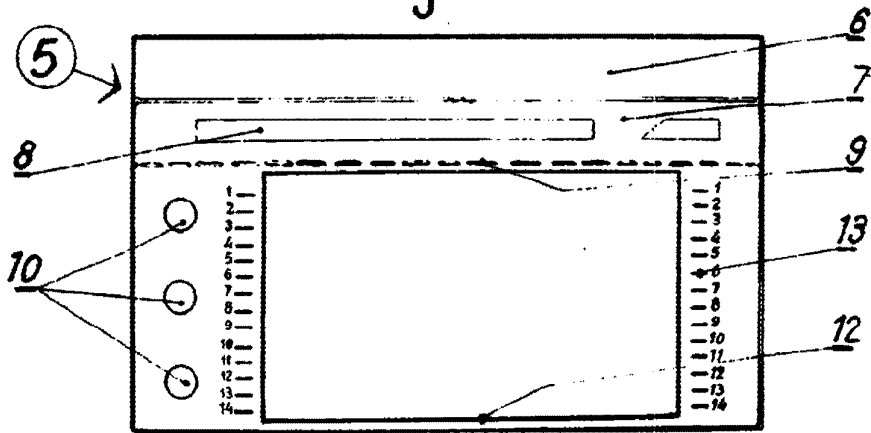

fig.4

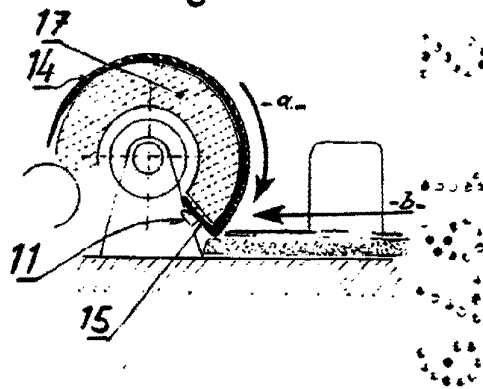

fig.2

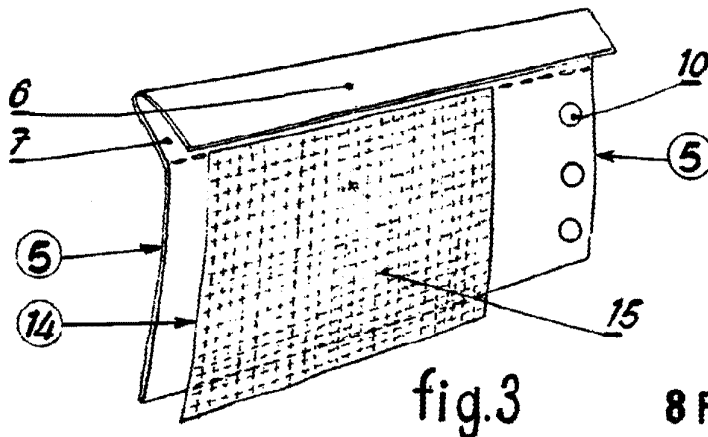

fig.3

8 FEB. 1979

ESCALA VARIABLE

Francisco Javier Plaza
P. P.