



ESPAÑA

10	ES	11	NUMERO	241238	10	Y
21		22	FECHA DE PRESENTACION			

MODELO DE UTILIDAD

Concedido el Registro de acuerdo con los datos que constan en la presente descripción y según el contenido de la Memoria adjunta.

50	PRIORIDADES:	52	FECHA	53	PAIS
51	NUMERO				

67	FECHA DE PUBLICIDAD	61	CLASIFICACION INTERNACIONAL
			B60B

54	TITULO DE LA INVENCIÓN
PROTECTORES DE RUEDAS PARA CARRIOLETS DE CABALLOS DE CARRERAS AL TROTE ENGANCHADO	

71	SOLICITANTE (S)
DON GUILLERMO TABERNER ROSSELLO	

DOMICILIO DEL SOLICITANTE	
MANACOR (Mallorca) san ramon 8-A	

72	INVENTOR (ES)
EL MISMS SOLICITANTE	

73	TITULAR (ES)
EL MISMA SOLICITANTE	

74	REPRESENTANTE
DON DOMINGO DIAZ UNGRIA	

7 2 1970

El objeto de la presente solicitud de Modelo de Utilidad, se refiere a unos "PROTECTORES DE RUEDAS PARA CABRIO - LETS DE CABALLOS DE CARRERAS AL TROTE ENGANCHADO" y cuyas características de novedad le confieren la cualidad de aportar al uso a que se destina, las siguientes ventajas sobre lo ya conocido, que posibilitan su consecución industrial.

a) Mediante el mismo se evitan los accidentes que habitualmente se producen en este tipo de carreras.

b) No solamente este modelo está concebido para evitar el enganche de ruedas entre los distintos cabriolets, sino también impiden que el caballo introduzca las patas entre las ruedas, con lo que se evitan las lesiones de estos.

c) Puede ser fabricados con materiales plásticos del tipo poliéster reforzado con fibra de vidrio.

d) Su colocación sobre la rueda puede efectuarse de forma rápida segura y eficaz.

e) Su fabricación es altamente rentable.

En los adjuntos planos al objeto de facilitar su descripción, a título de ejemplo y por ello sin carácter limitativo alguno, se ha representado una forma característica de realización del presente modelo.

En las figuras 1, 2 y 3, se ha representado respectivamente, una vista lateral, una frontal y una sección del protector exterior,

En las figuras 4, 5 y 6 se representa respectivamente una vista lateral, una frontal y una sección del protector exterior,

Como se puede apreciar en dichos dibujos, este modelo está constituido por dos protectores uno interior (1) y otro exterior (2), los cuales se colocarían respectivamente en la cara interior y exterior de cada una de las ruedas, quedando estas, intercaladas

7 2 1979

en el centro de cada par de protectores.

35 El protector 1, tendría forma de superficie troncocónica, con base menor (3) y mayor (4). En la cara de diámetro inferior, irían dispuestos varios taladros (5) que servirían para la fijación del protector a la rueda, así como un taladro central (6).

40 En cuanto al protector (2), su configuración sería a base de un casquete esférico, teniendo en su superficie unos rebajes circulares (7) concéntricos, y entre dos de ellos, irían dispuestas unas embuticiones (8) con taladro en el centro.

40 En el centro del casquete iría dispuesto un taladro central (9).

En los bordes de cada uno de los protectores podría ir dispuesta una banda protectora.

45 Este modelo es susceptible de toda clase de modificaciones de detalle en tanto que estas no alteren su fundamento.

- : - N O T A - : -

50 Los puntos de invención propios y nuevos que son objeto de la presente solicitud de Modelo de Utilidad en España, por veinte años, son los siguientes:

REIVINDICACIONES

55 1º) PROTECTORES DE RUEDAS PARA CABRIOLETS DE CABALLOS DE CARRERAS AL TROTE ENGANCHADO, caracterizado porque uno de ellos iría dispuesto interiormente y el otro exteriormente, cubriendo las ruedas.

55 2º) PROTECTORES DE RUEDAS PARA CABRIOLETS DE CABALLOS DE CARRERAS AL TROTE ENGANCHADO, caracterizado porque el protector interior tendría forma preferentemente troncocónica, con taladro para sujeción dispuesto en la cara superior.

60 3º) PROTECTORES DE RUEDAS PARA CABRIOLETS

7 2 1979

65 DE CABALLOS DE CARRERAS AL TROTE ENGANCHADO, caracterizado porque el protector exterior tendría forma preferentemente de casquete esférico, teniendo dispuestos en su superficie, uno o varios rebajes concéntricos, y unas embuticiones con taladro en el centro para su sujeción.

42) PROTECTORES DE RUEDAS PARA CABRIOLETS DE CABALLOS DE CARRERAS AL TROTE ENGANCHADO, caracterizado porque ambos protectores estarían dotados de taladros centrales.

70 52 PROTECTORES DE RUEDAS PARA CABRIOLETS DE CABALLOS DE CARRERAS AL TROTE ENGANCHADO, caracterizado porque los bordes de cada uno de los casquetes estaría dotado de bandas protectoras.

75 62 PROTECTORES DE RUEDAS PARA CABRIOLETS DE CABALLOS DE CARRERAS AL TROTE ENGANCHADO.

Tal y como se ha descrito en la Memoria que antecede y para los fines en ella especificados.

Consta la presente Memoria Descriptiva de tres páginas escritas a máquina por una sola cara.

80 Madrid, 7 de Febrero de 1.979

EL AGENTE OFICIAL: -

DOMINGO DIAZ UNGRIA
D. P.

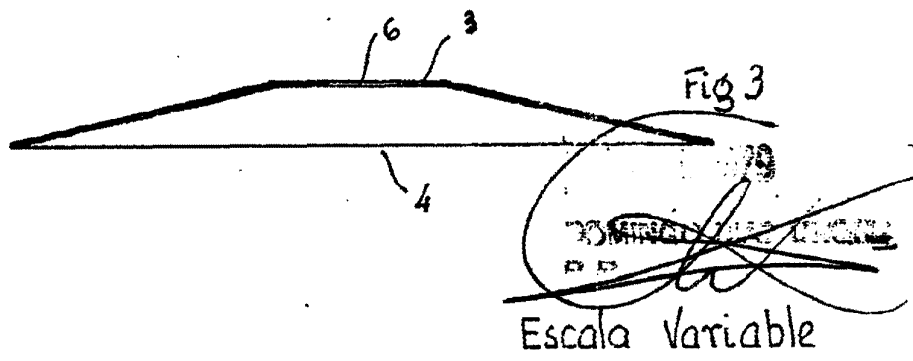
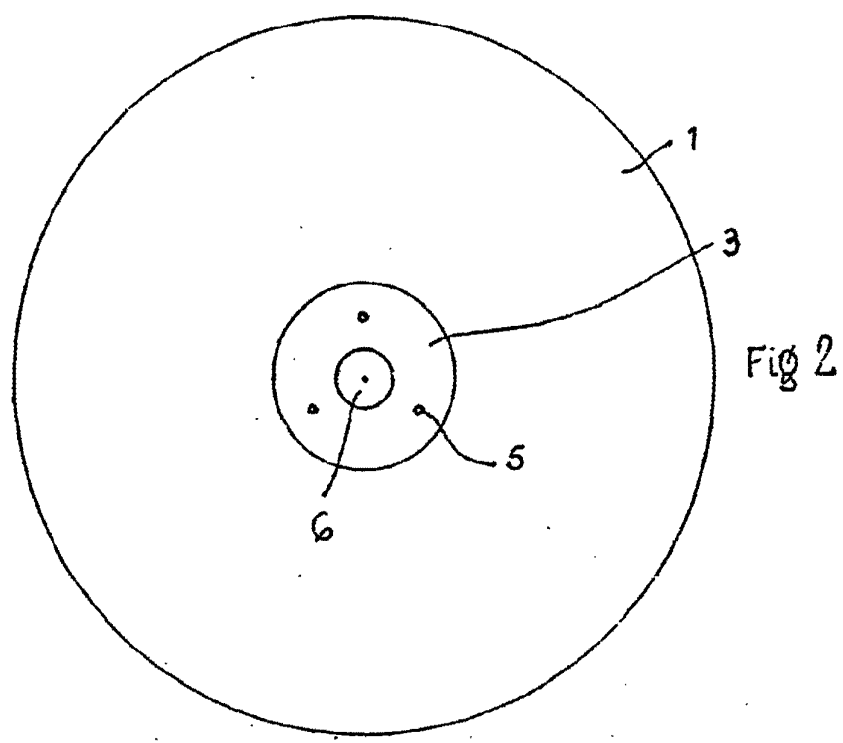
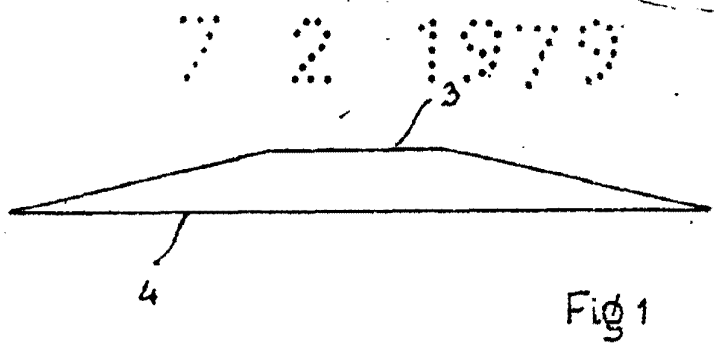

7 2 1979

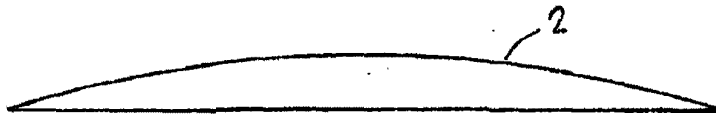

Fig 4

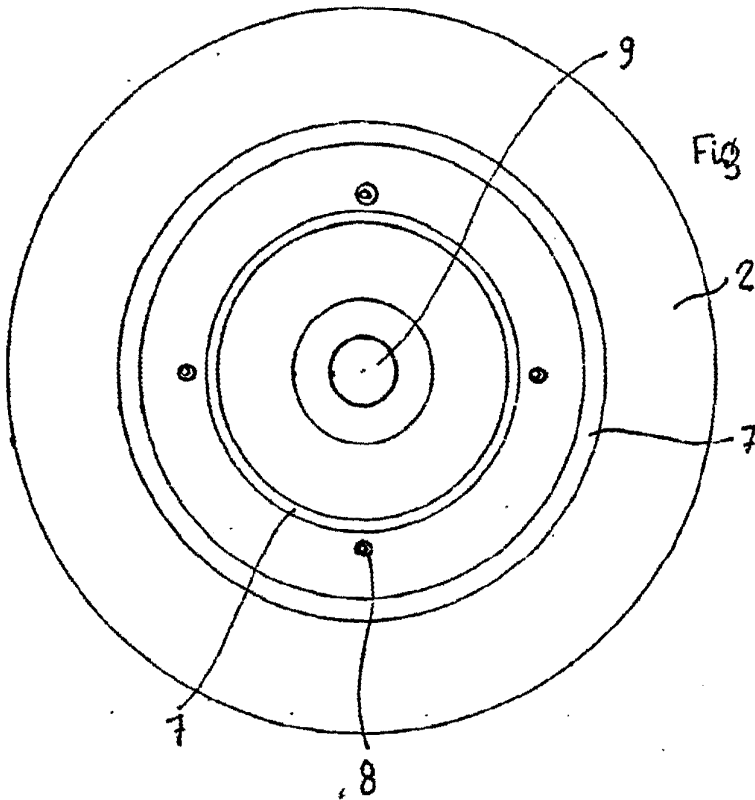

Fig 5

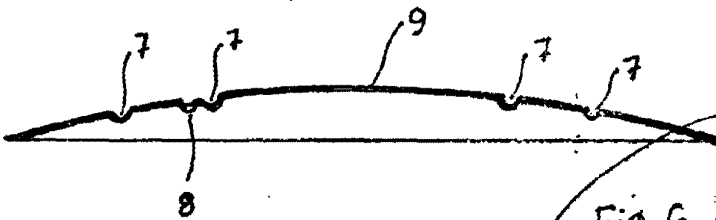

Fig 6
~~COMUNICACION~~ ~~UNGRIA~~
P.O.
Escala Variable