

MINISTERIO DE INDUSTRIA Y ENERGIA

Registro de la Propiedad Industrial



ESPAÑA

(19) ES	(21) NUMERO	(20) Y
	241.193/8	
	(22) FECHA DE PRESENTACION	
	26.1.1979	

MODELO DE UTILIDAD

Concedido el Registro de acuerdo con los datos que figuran en la presente descripción y según el contenido de la Memoria adjunta.

(30) PRIORIDADES:	(32) FECHA	(33) PAIS
(31) NUMERO		

(43) FECHA DE PUBLICIDAD	(51) CLASIFICACION INTERNACIONAL
	B62B

(64) TITULO DE LA INVENCIÓN

"CHASIS PERFECCIONADO PARA COHECITOS INFANTILES"

(71) SOLICITANTE (ES)

JANE, S.A.

DOMICILIO DEL SOLICITANTE

BARCELONA, Cartagena, 203

(72) INVENTOR (ES)

(73) TITULAR (ES)

(74) REPRESENTANTE

D. MANUEL DE RAFAEL GARCIA

MEMORIA DESCRIPTIVA

El presente modelo de utilidad se refiere a un chasis perfeccionado para cochecitos infantiles, que resulta de nueva concepción y que revoluciona todos los chasis tradicionales, por su extraordinaria simplicidad estructural y funcional, gran ligereza, y facilidad suma en las operaciones de plegado y desplegado del mismo.

En efecto, el actual chasis se aparta de la concepción estructural actual de articulación convencional entre manillar, patas delanteras, traseras y soporte porta-asiento, y arbitra que las ramas del manillar jueguen telescópicamente en las patas delanteras, a base de un juego de pivote y ranura o rendija colisa de dichas patas. Al mismo tiempo, con los citados pivotes van articulados, en cada lateral, un par de tirantes que forman paralelogramo articulado tanto con las patas traseras como con los soportes porta-asientos, articulado este par de elementos a su vez a las orejas de una brida sita en la correspondiente pata delantera.

También se extiende este modelo al hecho de disponer de adecuados fiadores que establezcan la posición sobresaliente del manillar con respecto a las patas delanteras y bloquear con ello la posición desplegada del cochecito.

Con el fin de facilitar la explicación, se acompaña a la presente memoria descriptiva una hoja de dibujos en la que se ha representado un

caso práctico de realización el cual se cita solo a título de ejemplo no limitativo del alcance del presente modelo de utilidad.

En dichos dibujos:

5 La figura 1 es una vista en perspectiva del chasis en cuestión, en posición desplegada.

 La figura 2 se corresponde con una vista lateral en sección del propio chasis, en fase intermedia de plegado.

10 Según tales figuras, el chasis perfeccionado para cochecitos infantiles, objeto del presente modelo de utilidad está constituido por sendas patas delanteras -1-2- rematadas inferiormente en el eje -3- de ruedas -4- y provista cada una de ellas
15 de una rendija -5- en su cara interior por la que juega un pivote -6- solidario a la correspondiente rama del manillar -7-, que con ello es susceptible de entrar telescópicamente en dicha pata. La estabilización de la posición sobresaliente del manillar
20 -7- la facilitan por ejemplo fiadores -8- del tipo de pistones elásticos instalados en el propio manillar y salvables mediante cazoletas abocardadas -9- coaxiales con el propio manillar.

 Por otra parte en el extremo superior
25 de cada pata delantera -1- va fijada una brida -10- en unas orejas de la cual articulan, por una parte, las patas traseras -11- que se rematan en el
 eje trasero -12- de ruedas -13-, y por otra, los soportes -14- porta-asientos, y entre éstos y
30 aquellas patas -11- articulan también dos tirantes

294.1975⁴

-15-16- articulados y montados en el pivote -6- del manillar, a modo de conjunto de paralelogramo articulado.

5 Con ello, es evidente que salvados los fiadores -8-, la introducción telescópica del manillar -7- en las patas -1-2- provoca al propio tiempo, por desplazamiento del pivote -6-, el plegado sobre dichas patas de las patas traseras -11- y de los soportes porta-asientos -14-.

10 Se comprende que el conjunto se completará con un travesaño -17- de refuerzo entre patas -1- y -2-, un apropiado freno, (no representado), una suspensión por ejemplo de tipo telescópico -11'- elástico en las patas traseras -11-, y con muescas 15 -18- en los soportes -14- para montaje de un capazo, silla, etc., de acuerdo con las necesidades de uso.

El modelo, dentro de su esencialidad, puese ser llevado a la práctica en otras formas de realización que difieran solo en detalle de la 20 indicada únicamente a título de ejemplo, a las cuales alcanzará igualmente la protección que se recaba. Podrá, pues, fabricarse este chasis en cualquier forma y tamaño, con los medios y materiales más adecuados y los accesorios más convenientes, por quedar todo ello comprendido en el 25 espíritu de las siguientes reivindicaciones.

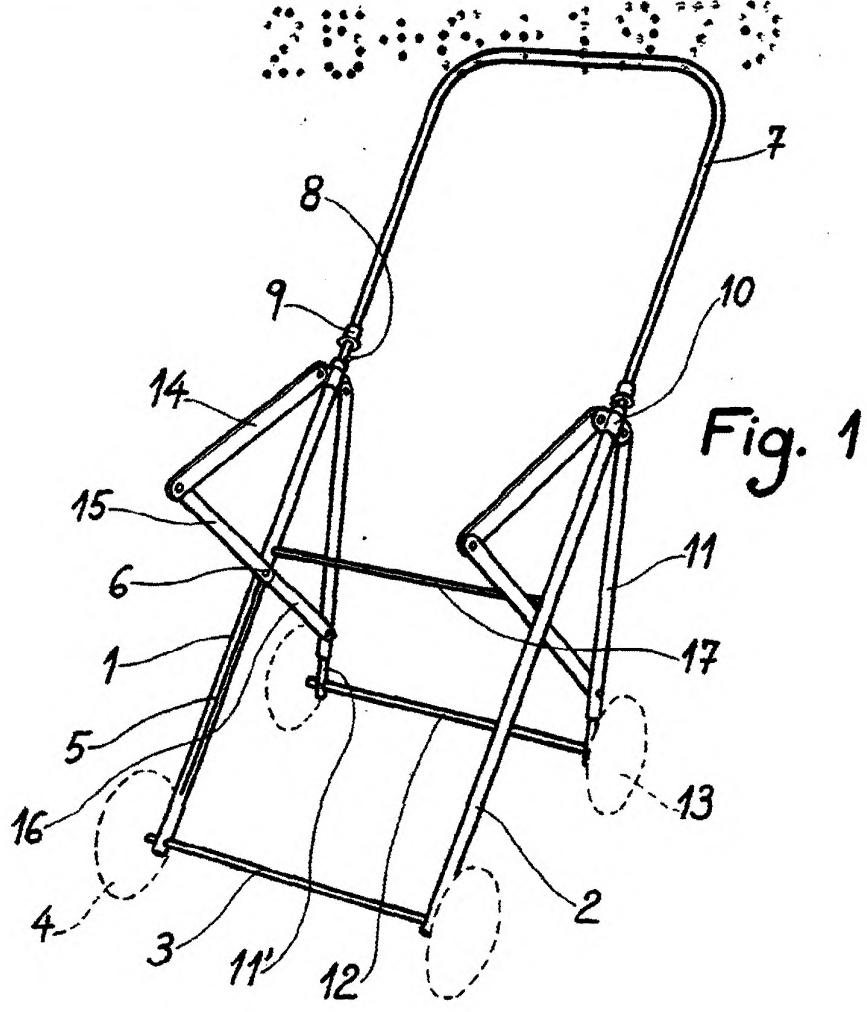

Fig. 1

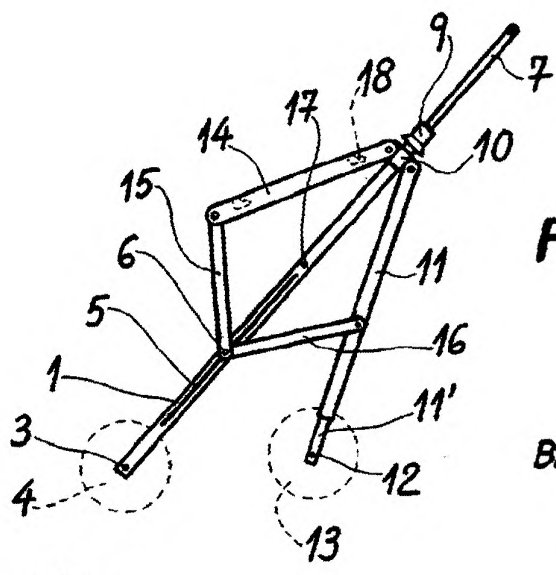

Fig. 2

Barcelona, 26 Enero 1979

MANUEL DE RAFAEL

P. P. *[Signature]*

Escala variable.