

MINISTERIO DE INDUSTRIA Y ENERGIA
Registro de la Propiedad Industrial



ESPAÑA

An. al 4

(10) ES	(11) NUMERO 241189	(10) Y
(21)	(22) FECHA DE PRESENTACION 26 ENE. 1979	

MODELO DE UTILIDAD

Concedido el Registro de acuerdo con los datos que figuran en la presente descripción y según el contenido de la Memoria adjunta.

(30) PRIORIDADES:	(31) NUMERO	(32) FECHA	(33) PAIS
-------------------	-------------	------------	-----------

(47) FECHA DE PUBLICIDAD	(51) CLASIFICACION INTERNACIONAL <i>B6dB</i>
--------------------------	---

(54) TITULO DE LA INVENCIÓN "REPOSAPIES PERFECCIONADO PARA COHECITOS INFANTILES"
--

(71) SOLICITANTE (S) VEDETTE ESPAÑOLA, S.A.

DOMICILIO DEL SOLICITANTE C/. Doctor Sampons, 125-127 BARCELONA

(72) INVENTOR (ES)

(73) TITULAR (ES) VEDETTE ESPAÑOLA, S.A.
--

(74) REPRESENTANTE DA MA LUISA ISERN CUYAS, Agente Oficial de la Propiedad Industrial

MEMORIA DESCRIPTIVA

El presente modelo de utilidad se refiere a un reposapiés perfeccionado para cochecitos infantiles.

5. En la invención se ha ideado un reposapiés, especialmente destinado para cochecitos infantiles plegables constituidos a base de una estructura de tubo.

10. El reposapiés que se preconiza presenta unas peculiaridades que lo hacen notablemente ventajoso con respecto a las realizaciones actualmente conocidas en el mercado y destinadas para usos análogos, en orden a su simplicidad, economía y organización que permite las maniobras de plegado y armado del conjunto del cochecito.

15. En líneas generales, el reposapiés motivo de la invención, se caracteriza por comprender una banda de material blando, que integra el reposapiés propiamente dicho, cuya banda se asocia por ambos extremos a los terminales de tubo que forman parte del chasis del cochecito. Para ello, los terminales presentan sendas ranuras abiertas en sentido de la generatriz, destinadas para recibir a la banda blanda, que conforma en ambos extremos sendos regresados que quedan contenidos en la sección hueca de los terminales de tubo, y retenidos por tapones de cierre de los terminales.

20. Con el fin de facilitar la explicación, se acompaña a la presente memoria descriptiva de una lámina de dibujos en la que se ha representado un caso de realización que se cita a título de ejemplo.

En los dibujos:

25. La figura única, muestra un despiece del reposapiés en vista perspectiva, en la cual se aprecia la ban-

da -1- de material blando, rematada en ambos extremos por los regruesados -2-, que se insertan en los terminales de tubo -3-, merced a las ranuras abiertas -4- de éstos, quedando retenidos dichos terminales por los tapones -5- de cierre y emballecedores.

5. El modelo, dentro de su esencialidad, puede ser llevado a la práctica en otras formas de realización que difieran en detalle de la indicada a título de ejemplo en la descripción y a las cuales alcanzará igualmente la protección que se recaba. Podrá, pues, construirse en cualquier forma y tamaño con los materiales más adecuados, por quedar todo comprendido en el espíritu de las reivindicaciones.

. . .
N O T A

15. Descrito el objeto y utilidad de la presente invención, lo que se declara como no divulgado ni practicado en España, comprende las siguientes reivindicaciones.

20. 1. Reposapiés perfeccionado para cochecitos infantiles, del tipo que comprende una banda de material blando, en función de reposapiés propiamente dicho, sujeta por sus extremos a los tubos que forman parte integrante del chasis del cochecito, caracterizado esencialmente porque los extremos de los referidos tubos presentan sendas ranuras abiertas y orientadas en sentido de la generatriz, de anchura y longitud sensiblemente superior al espesor y anchura de la banda reposapiés, la cual se aloja en las referidas ranuras; porque la citada banda esta rematada en sus extremos por sendos regruesados destinados para quedar contenidos en los huecos de los tubos del chasis; y porque los extremos abiertos de los citados tubos se cierran mediante tapones emballecedores de material moldeado que retienen

a los remates de la banda reposapiés en los alojamientos de los tubos.

2. Reposapiés perfeccionado para cochecitos infantiles.

Según se describe y reivindica en la presente memoria descriptiva que consta de 4 páginas foliadas y escritas a máquina por una sola de sus caras.

Madrid, a 26 de Enero de 1.979

p.e.

M.^{ca} LUISA ISERN CUYAS
p. p.



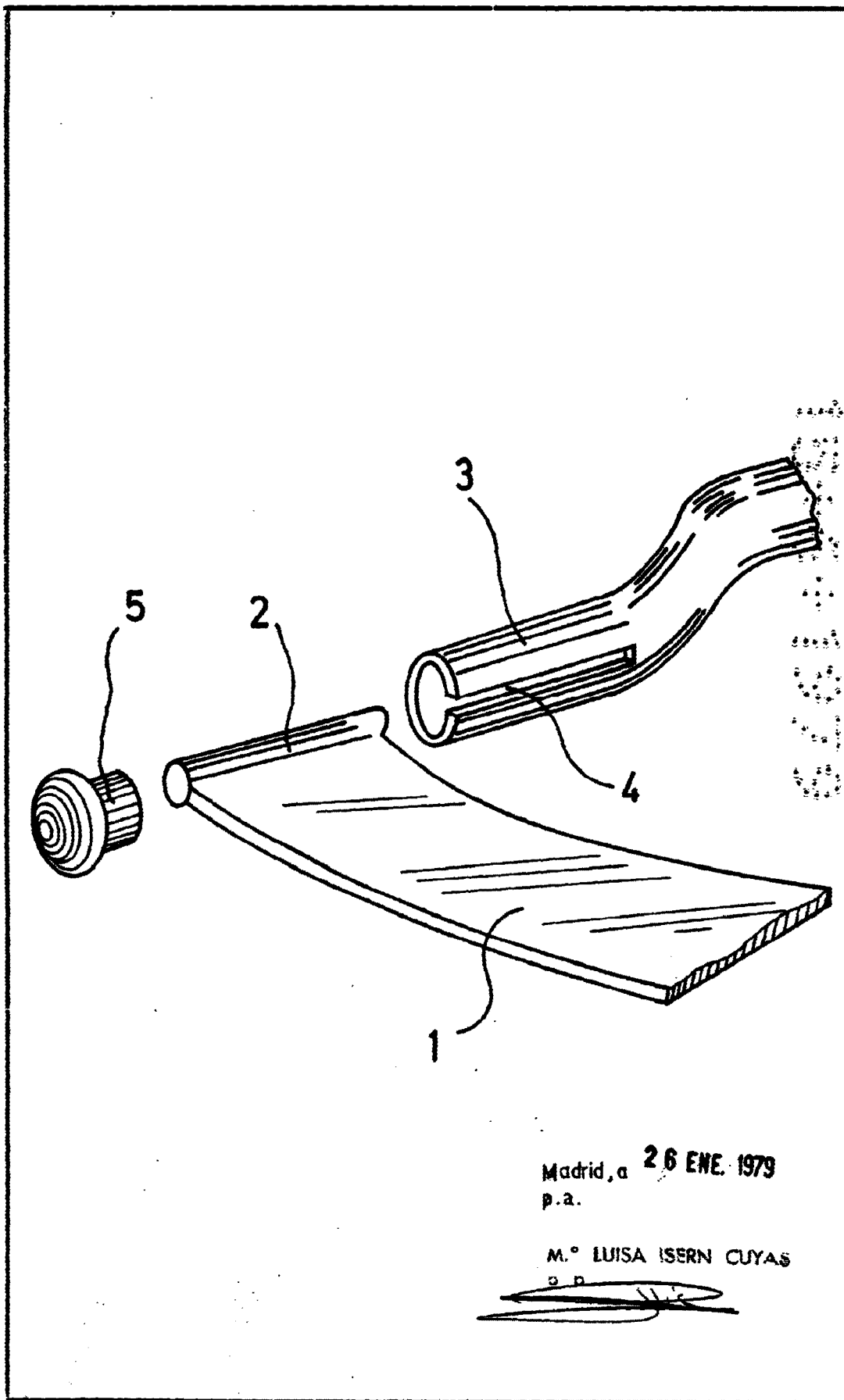

Madrid, a 26 ENE. 1979
p. a.

M.º LUISA ISERN CUYAS

[Handwritten signature]