



ESPAÑA

10 ES	6	NUMERO	41050	10 Y
	41	FECHA DE PRESENTACION		

MODELO DE UTILIDAD

Concedido el Registro de acuerdo con los datos que figuran en la presente descripción y según el contenido de la memoria adjunta.

30 PRIORIDADES: 31 NUMERO	32 FECHA	33 PAIS
CADUCADO		
47 FECHA DE PUBLICIDAD	81 CLASIFICACION INTERNACIONAL A61C	
64 TITULO DE LA INVENCIÓN "Equipo para la higiene dental"		
71 SOLICITANTE (S) D. Joaquín Sagrañes Soronellas		
DOMICILIO DEL SOLICITANTE Barcelona, Provenza, 504, piso 24		
72 INVENTOR (ES) el solicitante		
73 TITULAR (ES) el solicitante		
74 REPRESENTANTE D. Antonio Guilleumas Brosa		

- El objeto del presente modelo de utilidad es un equipo de higiene dental, compuesto por un envase que contiene un cepillo de dientes y, además, y como elemento que distingue dicho envase con el cepillo de los existentes en el mercado, se ha previsto en el interior del mismo un sobre que contiene varias dosis de pasta dentífrica, habiéndose concebido dicho equipo de higiene dental con el fin de que preste sus servicios en lugares tales como hoteles, restaurantes, ferrocarriles, etc.
- 5.
10. Existen en el mercado cepillos de un solo uso, los cuales, contenidos en un envase, llevan la pasta dentífrica incorporada entre sus cerdas. Dicha pasta, naturalmente, al poco tiempo de ser incorporada en la fábrica a las cerdas del cepillo, se seca, confiriéndole un aspecto que desagrada al usuario, pues parece tal como si ya hubiera sido usado y no se hubiera procedido luego a la correcta limpieza o enjuague del mismo.
- 15.
20. Con el fin de evitar dicha sensación desagradable se ha previsto que el cepillo dispuesto en el envase no lleve incorporada pasta dentífrica alguna entre sus cerdas, quedando reservada dicha operación al usuario del mismo, para lo cual, tal como se ha dicho al principio, en el envase se ubica un sobre con varias dosis de pasta dentífrica. Y se especifica que son varias, puesto que el referido cepillo presenta una consistencia que, al contrario de lo que sucede con otros existentes en el mercado, que están concebidos para ser utilizados una sola vez, permite que sea utilizado varias veces, par-
- 25.

particularidad que representa una considerable economía.

Para mejor comprensión de la presente memoria descriptiva se acompañan unos dibujos en los que, esquemáticamente y tan sólo a título de ejemplo, se representa un caso práctico de realización de un equipo de higiene dental que reúne las condiciones brevemente aducidas.

En dichos dibujos, la figura 1 es una vista en planta superior de un envase que contiene un equipo para la higiene dental, mientras que la figura 2 es una perspectiva en despiece para mejor observación de los elementos que lo componen.

De la observación de ambas figuras se desprende que el equipo de higiene dental está compuesto por un envase que se halla constituido por una tapa de material transparente 1, de las de tipo "blister", que se amoldan al mismo tiempo sobre el objeto envasado, en este caso concreto el cepillo para los dientes 2, quedando cerrado inferiormente el envase mediante el concurso de una lámina arrancable 3. Entre la lámina transparente 1 y la lámina arrancable 3, y ubicándose parcialmente bajo el mango del cepillo, se ha previsto un sobre 4 que contiene unas cuantas dosis de pasta dentífrica, el cual, al igual que el cepillo, es fácilmente observable a través de la lámina transparente 1 por el usuario.

Serán independientes del objeto del presente modelo de utilidad los materiales, formas y dimensiones, tanto absolutas como relativas, de los distintos elementos que

intervienen en su consecución y, en general, todo cuanto no altere, cambie o modifique la esencialidad de la invención.

- . -

REIVINDICACIONES

1. Equipo para la higiene dental, de los que están compuestos por un envoltorio parcialmente transparente, en el que se ubica un cepillo para los dientes de uso limitado y concebido esencialmente para prestar sus servicios en hoteles, restaurantes y otros lugares similares, que se caracteriza porque en el interior del mentado envoltorio se ubica, además del referido cepillo, y con la particularidad de ser igualmente observable a través de la parte transparente del aludido envoltorio, un sobre que contiene varias dosis de pasta dentífrica, con lo que el mencionado cepillo, que hasta la fecha llevaba incorporada dicha pasta entre sus cerdas, pues estaba concebido para ser utilizado una sola vez, deja de llevarla incorporada, pudiendo por otro lado ser utilizado varias veces.
- 5.
- 10.
- 15.

2. Equipo para la higiene dental.

La presente memoria consta de cinco hojas foliadas, escritas por una sola cara.

Madrid, a 30 ENE. 1979

JOAQUIN SUGRAÑES SORONELLAS
p.a.



D.JOAQUIN SUGRAÑES SORONELLAS Hoja única

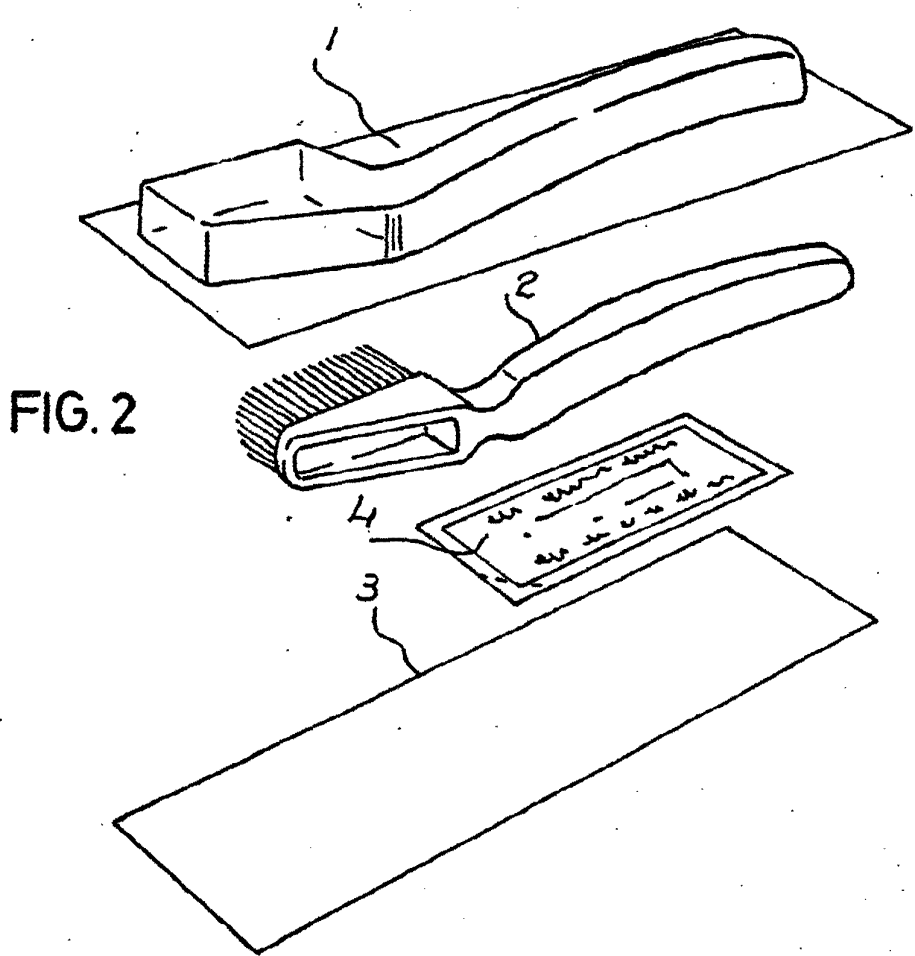
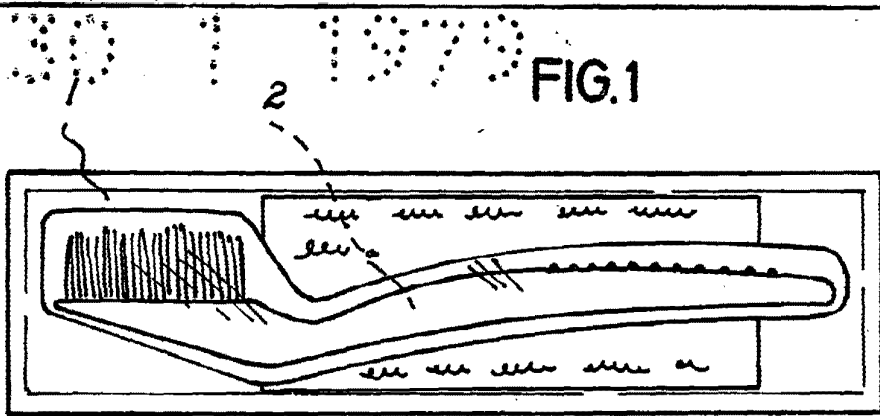

Madrid 30 ENE. 1979
Joaquín Sugrañes Soronellas
p.a.