



CADUCADO

MODELO DE UTILIDAD

19 ES	21 NÚMERO	240988	10 Y
22 FECHA DE PRESENTACION	27-ENE-1979		

Concedido el registro de acuerdo con los datos que figuran en la presente descripción y según el contenido de la memoria adjunta.

20 PRIORIDADES:		
21 NÚMERO	22 FECHA	23 PAIS
27 FECHA DE PUBLICIDAD		28 CLASIFICACION INTERNACIONAL
24 TITULO DE LA INVENCIÓN		
"ACUMULADOR DE FRUTAS PERFECCIONADO"		
21 SOLICITANTE (ES)		
FOOD MACHINERY ESPAÑOLA, S.A.		
DOMICILIO DEL SOLICITANTE		
C/. Jesús Morante Borrás, 24 VALENCIA-12		
22 INVENTOR (ES)		
23 TITULAR (ES)		
FOOD MACHINERY ESPAÑOLA, S.A.		
24 REPRESENTANTE		
D ^{ña} LUISA ISERN CUYAS, Agente Oficial de la Propiedad Industrial.		

MEMORIA DESCRIPTIVA

El presente modelo de utilidad se refiere a un acumulador de frutas perfeccionado.

5. En la invención se ha ideado un acumulador especialmente destinado para frutas, el cual se caracteriza por el hecho de comprender la combinación de diferentes elementos o procesos mecánicos que debidamente conjugados suministran las unidades de fruta convenientes, de acuerdo con las necesidades y programa previsto.

10. El conjunto de acumulador motivo de la invención, y que más adelante se describe, es susceptible de trabajar preferentemente en batería a fin de proporcionar un rendimiento de trabajo óptimo.

15. En líneas generales, el acumulador comprende como elementos integrantes unas cintas transportadoras para el arrastre de la fruta ya seleccionada. Estas cintas transportan la fruta hacia el dispositivo distribuidor, propiedad de la firma peticionaria y protegido en el modelo de utilidad nº 432.390,. El referido distribuidor realiza el reparto de la fruta hacia rampas laterales o tolvas de acumulación, donde en principio se acumula la fruta, y provistas de unamedin vibrador de velocidad regulable, a través del cual se produce la expulsión de la fruta hacia medios transportadores exteriores.

20. Con el fin de facilitar la explicación, se acompaña a la presente memoria descriptiva de una lámina de dibujos en la que se ha representado un caso de realización que se cita a título de ejemplo.

25. En los dibujos:

La figura 1, corresponde a una vista en plan-

ta del acumulador, según el modelo.

La figura 2, es una sección en alzado, vista por II-II.

5. Haciendo referencia a las figuras, se aprecia en su realización un acumulador constituido por la combinación de diversos elementos, tales como las cintas transportadoras -1-2-, encargadas del arrastre de la fruta hasta el medio distribuidor -3-, protegido en el registro de modelo de utilidad nº 432.390 propiedad de la entidad solicitante.

10. El distribuidor -3-, presenta un movimiento de avance y retroceso, a través del cual distribuye la fruta lateralmente a sendas rampas o tolvas de acumulación -4-, donde en principio se acumula la fruta.

15. En las citadas tolvas de acumulación -4-, se dispone un plato vibrador -5-, localizado en el extremo inferior de aquellas.

20. Al propio tiempo que se produce la operación anteriormente comentada, o posteriormente, y una vez acumulada la fruta, el plato vibrador -5- realiza la expulsión de la misma al transportador de salida -6-.

El vibrador -5- es de velocidad regulable en función de la cantidad de fruta que se desee expulsar.

25. Coadyuva en esta operación de salida de la fruta una compuerta o trampilla -7-, cuya apertura vertical determinará la mayor o menor cantidad de fruta a salir.

El proceso descrito se ha explicado en su forma más simple, es decir, contando con un distribuidor único -3- y sendas tolvas de acumulación laterales -4-, pero en la práctica se utilizará la combinación de este conjunto de elementos, dispues-

tos en batería.

El modelo, dentro de su esencialidad, puede ser llevado a la práctica en otras formas de realización que difieran en detalle de la indicada a título de ejemplo en la descripción y a las cuales alcanzará igualmente la protección que se recaba. Podrá, pues, construirse en cualquier forma y tamaño, con los materiales más adecuados, por quedar todo ello comprendido en el espíritu de las reivindicaciones.

= . =

NOTA

Descrito el objeto y utilidad de la presente invención se declaran como no divulgadas ni practicadas en España, las siguientes reivindicaciones.

1. Acumulador de frutas perfeccionado, caracterizado esencialmente por el hecho de comprender unas cintas transportadoras de la fruta ya seleccionada hacia un medio distribuidor que a través de sus movimientos en vaivén, distribuye la fruta lateralmente hacia sendas rampas o tolvas de acumulación provistas en sus extremos inferiores de medios de vibrado de velocidad regulable en función de la cantidad de fruta a expulsar a través de trampillas regulables en abertura que comunican con transportadores exteriores de salida.

2. Acumulador de frutas perfeccionado.

Según se describe y reivindica en la presente memoria descriptiva que consta de 5 páginas foliadas y escritas a máquina por una sola de sus caras.

Madrid, a 27 ENE. 1979

P. a.

M.ª LUISA ISERN CUYAS

D. P.

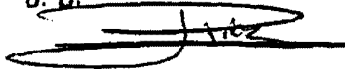

SECRET

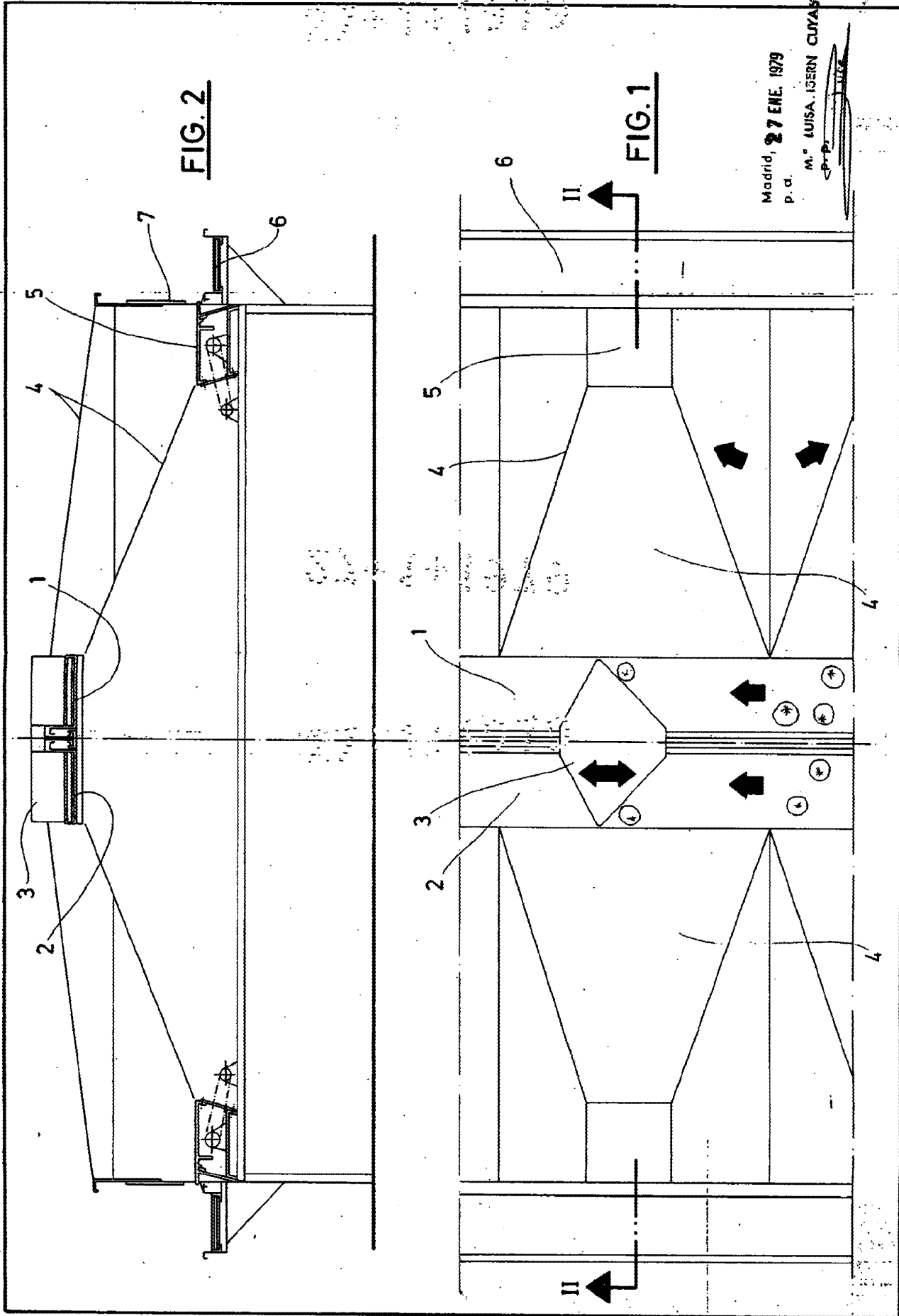

Madrid, 27 ENE. 1979
P.ª

M.ª JUISA IBERN CUYAS
P.ª