

MINISTERIO DE INDUSTRIA Y ENERGIA

Registro de la Propiedad Industrial



ESPAÑA



(19)	ES	(11) NUMERO	(10) Y
(21)		240069	
(22)		FECHA DE PRESENTACION	
		25 ENE. 1979	

MODELO DE UTILIDAD

(30) PRIORIDADES:	(32) FECHA	(33) PAIS
(31) NUMERO		
C A L E N D A R I O		

(47) FECHA DE PUBLICIDAD	(81) CLASIFICACION INTERNACIONAL
	B42F 5/00

(54) TITULO DE LA INVENCIÓN
"HOJA PARA ALBUMES DE COLECCIONES DE PAPEL MONEDA"

(71) SOLICITANTE (S)
D. DIEGO FUENTES GUERRERO

DOMICILIO DEL SOLICITANTE
BARCELONA, Castillejos, 379

(72) INVENTOR (ES)

(73) TITULAR (ES)

(74) REPRESENTANTE
D. MANUEL DE RAFAEL GARCIA

MEMORIA DESCRIPTIVA

El presente modelo de utilidad se refiere a una hoja para álbumes de colecciones de moneda, que viene a cubrir una necesidad entre los coleccionistas de estos artículos, ya que en la actualidad, si bien existen diversos tipos de álbumes para colecciones de sellos, monedas, etc, no existe ningún tipo concreto para colección de billetes o papel moneda.

En esencia, la hoja en cuestión está compuesta por una lámina básica transparente sobre la cual se superponen una serie de tiras laminares, asimismo transparentes, unidas con la anterior a través de las oportunas líneas de soldadura termoplástica en forma tal que determinen en un borde de la lámina básica una pestaña que, con el oportuno taladrado pueda adaptarse a un dispositivo de hojas cambiables de un álbum, y por otra parte queden con el borde superior libre para configurar un modo de bolsas de acondicionamiento y exposición de los billetes a alojarse en las mismas.

Es asimismo importante que algunas de las citadas bolsas se destinen a respectivas tarjetas de identificación de cada uno de los billetes, previéndose incluso que cuando el tamaño del billete se acerque al formato del álbum, dichas tarjetas vayan en una hoja aparte de menor dimensionado pero de constitución similar a la que contiene el billete.

Con el fin de facilitar la explicación, se acompaña a la presente memoria descriptiva una

hoja de dibujos en la que se ha representado un caso práctico de realización el cual se cita solo a título de ejemplo no limitativo del alcance del presente modelo de utilidad.

5                   En dichos dibujos:

La figura 1 es una vista en perspectiva de la hoja en cuestión mostrando por separado una de las tarjetas de identificación de billetes.

10                   La figura 2 se corresponde en una vista en alzado frontal de la propia hoja, con distribución de bolsas de contención de billetes de mayor tamaño.

La figura 3 representa por último una sección en alzado de la propia hoja, según la línea de corte III-III de la figura 2.

15                   Según tales figuras, la hoja para álbumes de colecciones de papel moneda objeto del presente modelo de utilidad consta de una lámina básica transparente -1- de material plástico que recibe por una de sus caras otra serie de tiras laminares -2-  
20                   asimismo transparentes, que quedan solidarizadas a aquella mediante oportunas líneas de termosoldadura -3-.

Tales soldaduras se efectúan en forma tal que se configuren en un borde de la hoja una pestaña -4- que, debidamente perforada -5- permita el acoplamiento por hoja cambiable a un álbum o similar  
25                   que recopile el volumen de hojas idóneo para una determinada colección. Por otra parte, dichas soldaduras se efectúan de forma que dejen un borde libre -2'- preferentemente el superior, para la conformación  
30                   de bolsas -6- (Fig. 3) que faciliten el acomodo y

exposición tanto de los billetes o papel moneda, como de unas tarjetas -7- de identificación de los mismos.

De acuerdo con el tamaño de los billetes, pueden establecerse como es lógico diversas combinaciones en las bolsas a contener tales billetes y sus tarjetas de identificación. Así, la figura 1 muestra tres series de compartimientos, en los cuales en una misma línea van dos bolsas, una para el billete y otra para su correspondiente tarjeta. En la figura 2, las tarjetas van situadas centralmente ya que el dimensionado apaisado del billete se acerca el formato de la hoja. Por último también se prevé que si el billete no permite en altura o anchura la solución de las figuras 2 o 1 se provean unas hojas aparte, análogas a la descrita pero menores para contener dichas tarjetas.

El modelo, dentro de su esencialidad, puede ser llevado a la práctica en otras formas de realización que difieran solo en detalle de la indicada únicamente a título de ejemplo a las cuales alcanzará igualmente al protección que se recaba. Podrá, pues, fabricarse esta hoja en cualquier forma y tamaño, con los medios y materiales más adecuados y los accesorios más convenientes, por quedar todo ello comprendido en el espíritu de las siguientes reivindicaciones.

28 1 1979 - 4 -

REIVINDICACIONES

Se reivindica como objeto del presente modelo de utilidad:

1.- Hoja para álbumes de colecciones de  
5 papel moneda, caracterizada esencialmente por estar  
constituida por una lámina básica transparente sobre  
la que se superponen una serie de tiras laminares,  
asimismo transparentes, que unidas a la anterior  
a través de oportunas líneas de termosoldadura, por  
10 todos sus bordes menos por uno, determinen en aquélla  
una pestaña lateral perforada para adaptación a  
un álbum y una serie de bolsas destinadas al acomodo  
y exposición tanto de los billetes a coleccionar  
como de unas tarjetas de identificación de los  
15 mismos.

2.- HOJA PARA ALBUMES DE COLECCIONES DE  
PAPEL MONEDA.

Consta la presente memoria descriptiva de  
cuatro hojas mecanografiadas y una lámina de dibujos.

Madrid, a

DIEGO FUENTES GUERRERO

pa.

MANUEL DE RAFAEL

P. F. Fuentes

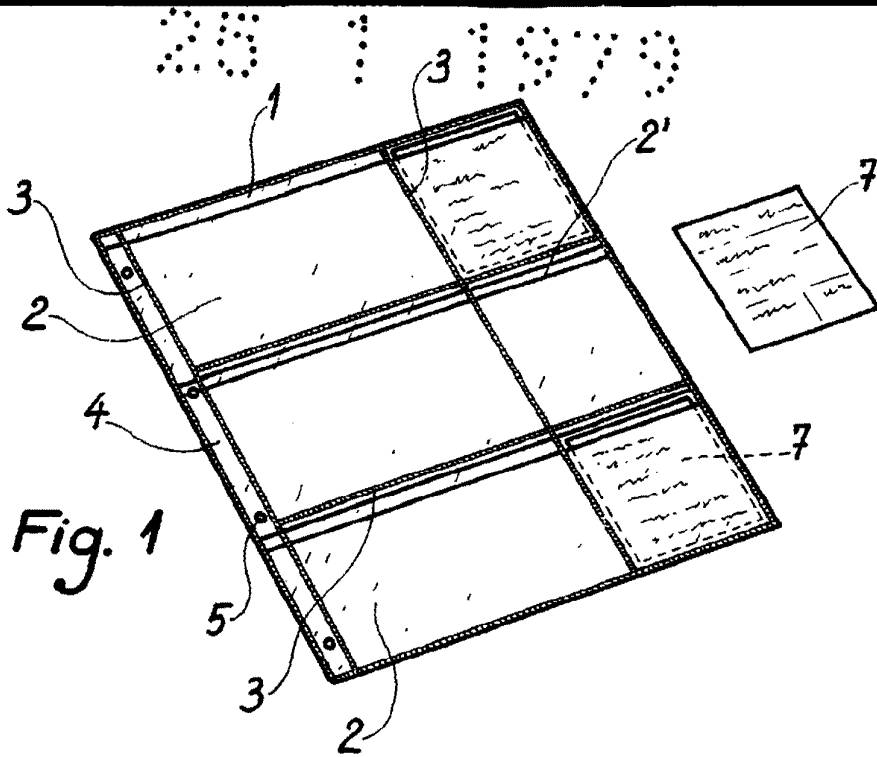

Fig. 1

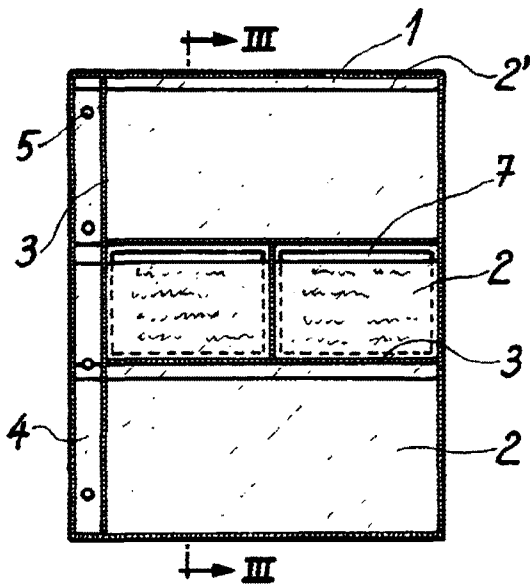

Fig. 2

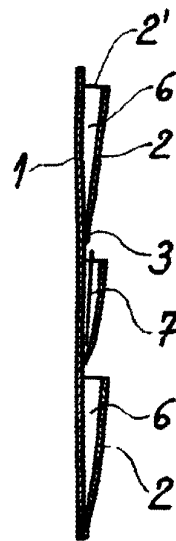

Fig. 3

Madrid, 27 FEB. 1973  
MANUEL DE RAFAEL  
P. P. *Seco*

Escala variable.