

MINISTERIO DE INDUSTRIA Y ENERGIA

Registro de la Propiedad Industrial



ESPAÑA

10	ES	11	NUMERO	240904	12	Y
13	FECHA DE PRESENTACION	12 ENE. 1979				

Concedida el Registro de acuerdo con los datos reflejados en la presente descripción y según el contenido de la memoria adjunta.

MODELO DE UTILIDAD

CADUCADO

30	PRIORIDADES:	31	NUMERO	32	FECHA	33	PAY
----	--------------	----	--------	----	-------	----	-----

34	FECHA DE PUBLICIDAD	35	CLASIFICACION INTERNACIONAL
			B65D 45/00

36	TITULO DE LA INVENCIÓN
	"CIERRE MEJORADO PARA ENVASES".

37	SOLICITANTE (ES)
	INERGA, S.A.

DOMICILIO DEL SOLICITANTE	
POLINYÀ (Barcelona) - Ctra. de Mollet a Sentmenat, Km. 6	

38	INVENTOR (ES)

39	TITULAR (ES)

40	REPRESENTANTE
	D. Alfonso Durán Olivella.

23 1 1979

- 2 -

MEMORIA DESCRIPTIVA

La presente memoria descriptiva y los dibujos complementarios adjuntos hacen referencia a un cierre mejorado para envases, especialmente indicado para los destinados a contener huevos, en los que, habida cuenta de la fragilidad de los mismos, se hace necesario disponer de un medio de afianzamiento, sencillo y eficaz, que asegure un perfecto cierre del conjunto.

En la mayoría de los envases, destinados a estas finalidades, el afianzamiento entre tapa y base se realiza con auxilio de cintas elásticas, fácilmente deteriorables, con el consiguiente riesgo de apertura e inutilización del contenido. Tal inconveniente se elimina ventajosamente con la utilización del presente cierre mejorado, de gran eficacia y con capacidad de conseguir una clausura regular y uniforme, merced a la yuxtaposición coincidente de los bordes del envase.

El cierre mejorado para envases, que más adelante se describirá en detalle, comprende un tetón excéntrico, situado en el borde frontal de la tapa del envase y previsto en correspondencia con un taladro, practicado en el borde de la base componente del envase, sobreponiéndose aquél en el de la tapa, en la posición de cierre. A ambos lados del tetón se encuentran sendas porciones salientes, alojables en cavidades previstas al efecto en el borde de la base, con objeto de facilitar el centrado entre tapa y base y la yuxtaposición entre ambos componentes. Para proceder a la apertura del conjunto bastará

23 1 1979

- 3 -

presionar ligeramente sobre el tetón, accesible a través del taladro, para liberarlo de su alojamiento.

- Para una mejor comprensión de las características generales que concurren en este cierre mejorado para envases, se acompañan a la presente memoria unos dibujos descriptivos, en los que se ha representado un caso práctico de realización del mismo, según los principios de las reivindicaciones, con la particularidad de que las figuras diseñadas deberán ser observadas en sentido amplio y general, y sin carácter restrictivo alguno, dada su condición meramente informativa.

En los dibujos:

- La figura 1 es una representación, vista en perspectiva, del cierre mejorado para envases, objeto del presente Modelo de Utilidad.

La figura 2 es una representación, vista en alzado frontal, del propio cierre.

- La figura 3 es una representación, vista en sección según el plano III-III y situada en correspondencia con la proyección anterior, de este cierre.

- Al objeto de facilitar la localización de las distintas partes constitutivas en este cierre mejorado para envases, se han situado números en las figuras, relacionados con las descripciones que se realizan a continuación.

Este cierre está formado por el tetón excéntrico -1-, previsto en el borde -2- de la tapa -3-, integrante del envase, y situado en correspondencia con el tala-

23 1 1970

- 4 -

dro -4-, practicado en el borde -5- de la base -6-, componente del envase.

Con objeto de facilitar el centrado entre la tapa y la base del envase y su yuxtaposición coincidente, a ambos lados del tetón -1- se encuentran las porciones salientes -7- y -8-, alojables en las cavidades -9- y -10- respectivamente.

Todo cuanto no afecte, altere, cambie o modifique la esencia del cierre descrito, será variable a los efectos del actual Modelo.

23 1 1979

- 5 -

N O T A.

Se reivindica como objeto de este registro por Modelo de Utilidad:

- 1.- Cierre mejorado para envases, caracterizado
5. esencialmente por el hecho de estar constituido por un tetón excéntrico, derivado del borde de la tapa integrante del envase y situado en correspondencia con un taladro, previsto al efecto en el borde de la base componente del propio envase, encontrándose a ambos lados del tetón unas
10. porciones salientes, alojables en sendas cavidades, practicadas en el borde de la base, para facilitar el centrado y posicionamiento en la situación de cierre del conjunto, comportando las superficies de los bordes enfrentados en contacto sendos recubrimientos de naturaleza
15. coadherente para el precintado del envase.

Sean cuales fueren las circunstancias que concurren en la esencialidad del Modelo de Utilidad definido en la anterior reivindicación, cuyo objeto es:

2.- "CIERRE MEJORADO PARA ENVASES".

20. Consta la presente memoria de cinco hojas foliadas, mecanografiadas por una sola cara y de los dibujos unidos a la misma.

Barcelona, 12 ENE. 1979

P.A. de INERGA, S.A.

ALFONSO DURÁN

P. P.

D/pv.

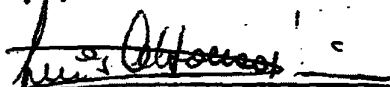

Fdo: Luis A. Durán Moya

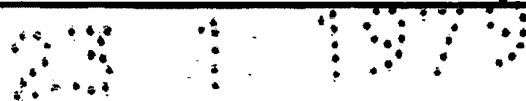

FIG. 1

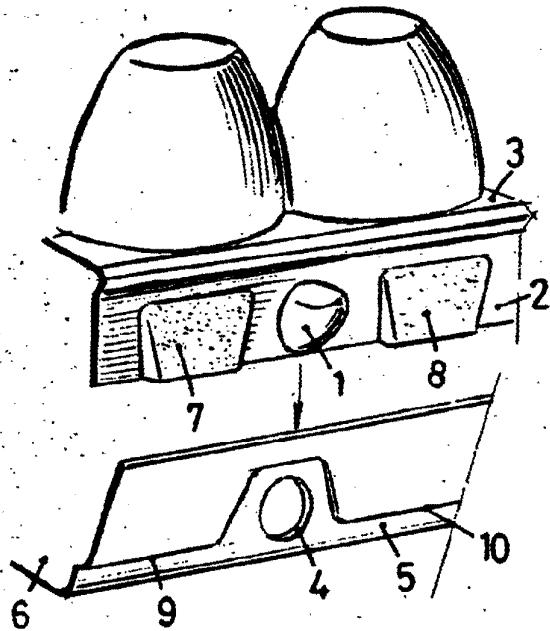

FIG. 2

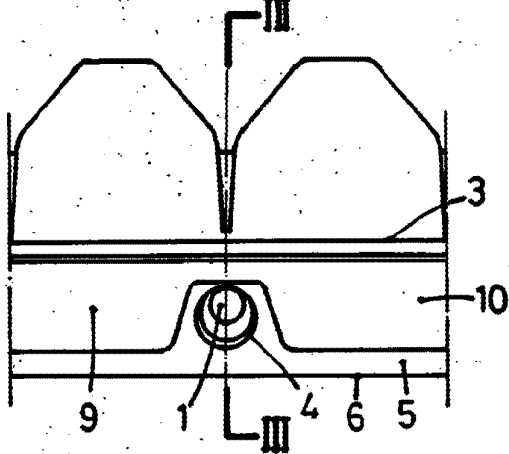
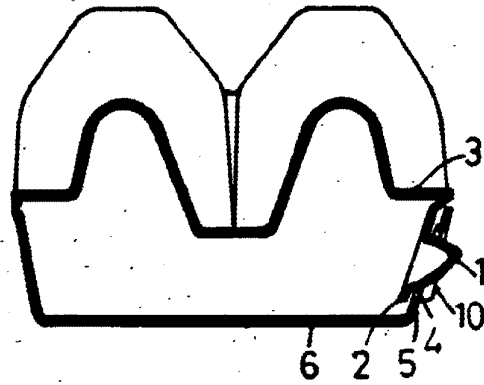

FIG. 3



BARCELONA, 12 ENE. 1979.
P.A. ALFONSO DURÁN

P.P.
Alfonso Durán

ESCALA VARIABLE