

MINISTERIO DE INDUSTRIA Y ENERGIA

Registro de la Propiedad Industrial



ESPAÑA



10	ES	11	NUMERO	12	13	14	15	16	17	18	19	20	Y
			240903										
			FECHA DE PRESENTACION										
			12 ENE. 1979										

Concedido el Registro de acuerdo con los datos que figuran en la presente descripción y según el contenido de la Memoria adjunta.

MODELO DE UTILIDAD

CADUCADO

20	PRIORIDADES:	21	NUMERO	22	FECHA	23	PAIS

47	FECHA DE PUBLICIDAD	51	CLASIFICACION INTERNACIONAL
			B65D 45/00

64	TITULO DE LA INVENCIÓN
	"CIERRE PERFECCIONADO PARA ENVASES".

71	SOLICITANTE (ES)
	INERGA, S.A.

	DOMICILIO DEL SOLICITANTE
	POLINYÀ (Barcelona) - Ctra. de Mollet a Sentmenat, Km. 6

72	INVENTOR (ES)

73	TITULAR (ES)

74	REPRESENTANTE
	D. Alfonso Durán Olivella.

MEMORIA DESCRIPTIVA

La presente memoria descriptiva y los dibujos complementarios adjuntos hacen referencia a un cierre perfeccionado para envases, especialmente indicado para los destinados a contener huevos, en los que, habida cuenta de la fragilidad de los mismos, se hace necesario disponer de un medio de afianzamiento, sencillo y eficaz, que asegure un perfecto cierre del conjunto.

En la mayoría de los envases, destinados a estas finalidades, el afianzamiento entre tapa y base se realiza con auxilio de cintas elásticas, fácilmente deteriorables, con el consiguiente riesgo de apertura e inutilización del contenido. Tal inconveniente se elimina ventajosamente con la utilización del presente cierre perfeccionado, de gran eficacia y con capacidad de conseguir una clausura regular y uniforme, merced a la yuxtaposición coincidente de los bordes del envase.

El cierre perfeccionado para envases, que más adelante se describirá en detalle, comprende un alojamiento obtenido por rehundido, situado en el borde frontal de la tapa del envase y rematado por una porción ligeramente sobresaliente, habiéndose previsto tal alojamiento en correspondencia con una uña de retención, derivada del borde de la base, el cual se sobrepondrá al de la tapa en la posición de cierre. Por debajo de la uña existe una abertura, en la que se insertará la porción sobresaliente del borde de la tapa, en la situación de cierre del conjunto. Para proceder a la apertura del mismo bas-

tará presionar sobre el saliente, accesible a través de la abertura prevista en el borde de la base.

- Para una mejor comprensión de las características generales que concurren en este cierre perfeccionado para envases, se acompañan a la presente memoria unos dibujos descriptivos, en los que se ha representado un caso práctico de realización del mismo, según los principios de las reivindicaciones, con la particularidad de que las figuras diseñadas deberán ser observadas en sentido amplio y general, y sin carácter restrictivo alguno dada su condición meramente informativa.

En los dibujos:

- La figura 1 es una representación, vista en perspectiva, del cierre perfeccionado para envases, objeto del presente Modelo de Utilidad.

La figura 2 es una representación, vista en alzado frontal, del propio cierre.

- La figura 3 es una representación, vista en sección según el plano III-III y situada en correspondencia con la proyección anterior, de este cierre.

- Al objeto de facilitar la localización de las distintas partes constitutivas en este cierre perfeccionado para envases, se han situado números en las figuras, relacionados con las descripciones que se realizan a continuación.

Este cierre está formado por el alojamiento -1-, practicado en el borde -2- de la tapa -3-, integrante del envase y rematado por la porción sobresaliente -4-,

de configuración exterior curvoconvexa, encontrándose el alojamiento en situación de correspondencia con la uña de retención -5-, derivada del borde -6- de la base -7-, componente del envase.

5. La porción -4- se insertará en la abertura -8-, con facultad de afianzamiento en la misma, para conseguir la posición de cierre del conjunto. La apertura se realizará presionando ligeramente sobre la porción -4-, con objeto de liberarla de la interposición de la uña de retención -5-.
- 10.

Todo cuanto no afecte, altere, cambie o modifique la esencia del cierre descrito, será variable a los efectos del actual Modelo.

N O T A.

Se reivindica como objeto de este registro por Modelo de Utilidad:

- 1.- Cierre perfeccionado para envases, caracterizado esencialmente por el hecho de estar constituido por un alojamiento de contorno cuadrangular, obtenido por rehundido en el borde de la tapa integrante del envase, rematado por una porción convexa ligeramente sobresaliente, habiéndose previsto el alojamiento en correspondencia con una uña de retención, derivada del borde de la base del envase, dirigida hacia el interior del mismo y susceptible de situarse en el interior del alojamiento, definiéndose por debajo de la uña de retención una abertura, en la que se insertará con facultad de afianzamiento la porción convexa, en la posición de cierre del conjunto, comportando las superficies de los bordes enfrentados en contacto sendos recubrimientos de naturaleza coadherente para el precintado del envase.

- Sean cuales fueren las circunstancias que concurran en la esencialidad del Modelo de Utilidad, definido en la anterior reivindicación, cuyo objeto es:

2.- "CIERRE PERFECCIONADO PARA ENVASES".

23 1 1979 - 6 -

Consta la presente memoria de seis hojas foliadas, mecanografiadas por una sola cara y de los dibujos unidos a la misma.

Barcelona, 12 ENE. 1979

P.A. de INERGA, S.A.

ALFONSO DURÁN

P. P.

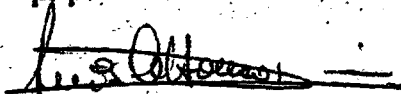

Fdo.: Luis A. Durán Moya

D/pv.

FIG. 1

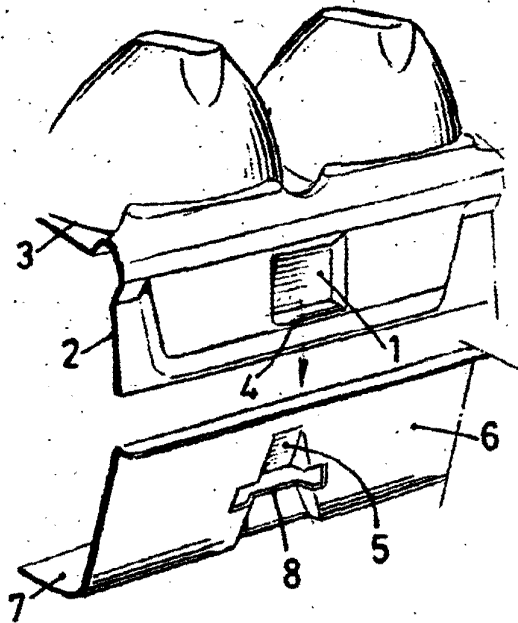

FIG. 2

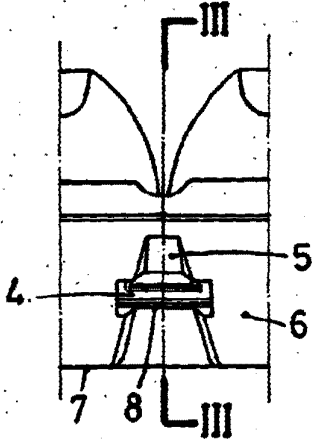
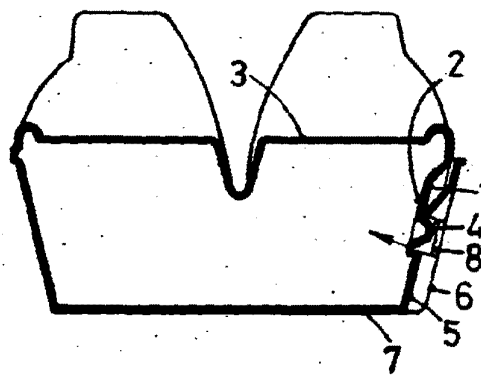

FIG. 3



BARCELONA, 12 ENE. 1979
P.A. ALFONSO DURÁN

P. P.
[Signature]

ESCALA VARIABLE