



ESPAÑA

**MODELO DE UTILIDAD**

240801  
NÚMERO 240801  
FECHA DE PRESENTACION

Concedido el Registro de acuerdo con los datos que en la presente descripción se exponen según el contenido de la Memoria adjunta.

50 PRIORIDADES: 51 NÚMERO	52 FECHA	53 PAIS
------------------------------	----------	---------

54 FECHA DE PUBLICIDAD	55 CLASIFICACION INTERNACIONAL <i>H01F</i>
------------------------	-----------------------------------------------

56 TITULO DE LA INVENCIÓN  
BOBINA DESMAGNETIZADORA CON DOBLE PROTECCION

57 SOLICITANTE (S)  
D<sup>a</sup>. Victoria Muela Clemente

DOMICILIO DEL SOLICITANTE  
BARCELONA - Avd. José Antonio, 278

58 INVENTOR (ES)

59 TITULAR (ES)

60 REPRESENTANTE  
*AGENCI...*

1 El presente modelo de utilidad tiene por objeto una bobina desmagnetizadora, especialmente para receptores de televisión en color, caracterizado por disponer de una doble protección aislante, a efectos de cubrir las más altas exigencias técnicas de aislamiento.

5 La bobina está formada por un devanado continuo de hilos conductores, en la cual el recubrimiento debe alcanzar a toda la extensión de la unidad circular cerrada que la integra, lo que debe ser tenido en cuenta a los fines de resolver la aplicación del doble aislamiento de modo que su realización resulte simple y segura.

10 Para conseguir estos resultados se ha desarrollado el doble recubrimiento a base de dos perfiles de material flexible y autosoldable, dotado de posibilidades de autosoldado térmico, como es un plástico idóneo, perfiles que son encajables uno dentro de otro y cerrables por solapado de sus laterales, adecuadamente estructurados para facilitar esta operación, así como su soldadura, una vez introducido el devanado de hilos conductores o bobina propiamente dicha.

20 Una más precisa exposición de los detalles propios de la doble protección que se reivindica se establece con base en los dibujos de la hoja adjunta, de los que la figura 1ª representa una sección de los perfiles de protección, encajados uno dentro de otro, antes de su

1 cierre, mientras que la figura 2ª muestra la misma sección, pero con el devanado ya incluido y cerrados los -  
perfiles encerrando y protegiendo dicho devanado.

5 La figura 3ª representa complementariamente la bobina en su totalidad, aún cuando esta figura no refleje nada especial, en atención a que externamente la doble -  
protección no resulta aparente una vez efectuado el cierre.

10 De acuerdo con lo esquematizado en la figura - 1ª, la doble protección se consigue mediante el encaje, uno dentro de otro, de los dos perfiles similares, pero no iguales, ambos en forma inicial en U, uno de los cuales -5- está destinado a integrar el recubrimiento exterior, mientras que el otro -6- permanecerá después oculto.  
15 to.

El perfil exterior -5- tiene sus ramas laterales más extensas que la base, preferentemente desiguales, de modo que al procederse al solapado, la rama más reducida, -7- quede debajo de la más extensa -8- que cerrará externamente el conjunto.  
20

En el punto en que deben doblarse los laterales del perfil, se ha establecido una debilitación del grosor -9- para facilitar el plegado. Esta debilitación o adelgazamiento puede realizarse como está indicado en la  
25 figura, como ejemplo, o bien de otro modo similar.

1           Igualmente, las partes extremas de los laterales, a partir del punto de plegado, podrán tener menor grosor o adelgazarse hacia el borde.

5           Dentro del perfil, -5- descrito, se encaja otro perfil en U similar -6- pero de dimensiones adecuadas para que dicho encaje sea lo mas preciso posible, sin holguras perjudiciales. Este perfil podrá tener también desiguales sus ramas laterales, siendo en tal caso más larga la rama -10- destinada a recubrir la opuesta -11-.

10           Igualmente en su punto futuro de plegado, las ramas laterales del perfil interior -6- sufren un eventual debilitamiento concreto o un adelgazamiento -12-, debiendo este punto -12- coincidir con el de plegado de los laterales del perfil exterior -5-.

15           Tal como queda reflejado en la figura 2ª, los dos perfiles encajados -5 y 6- recibirán en su interior el devanado de hilos conductores integrantes de la bobina -13-, cerrándose por doblado y solapado las partes superiores de los laterales del perfil, a partir del punto de plegado previsto, con intercalación de los laterales de uno y otro perfil y haciendo que el lateral de mayor extensión -8- del perfil exterior -5- ocupe la posición externa, para recubrir a todos los demás y formar

20           continuidad con el lado opuesto del mismo perfil.

25           Para la consolidación del cierre puede emplear-

1 se el termosoldado, fijándose por calor o también eventual-  
tualmente por adhesivo, los laterales doblados sobre el  
bobinado -13- actuando este bobinado como sufridera para  
permitir una unión perfecta de una solapa con otra, ga-  
5 rantizando un perfecto aislamiento de la bobina protegida.

Los perfiles -5 y 6- que integrarán el doble -  
recubrimiento pueden obtenerse por extrusión continua, con  
una longitud indefinida, cortándose de acuerdo con el -  
desarrollo de la bobina -13- a recubrir, que tendrá exter  
10 namente una presentación normal (figura 3a), sobresalien-  
do de la misma únicamente los terminales del bobinado como  
simples hilos libres o solidarizados a un terminal o co-  
nector -14- de configuración variable que mejorará el -  
acabado y sobre el cual se efectuarán las conexiones que  
15 correspondan.

Se ha tomado como base una protección doble por  
ser esta suficiente para garantizar toda deficiencia ac-  
cidental y toda insuficiencia de aislamiento, según es -  
posible en los aislamientos singulares, pero es bien -  
20 evidente que el mismo procedimiento puede seguirse para  
aplicar aislamientos triples o múltiples.

Por tanto, estas variaciones, así como cuales-  
quiera otras accidentales sobre la configuración concreta  
de los perfiles, su sección, que podrá ser de parades -  
25 rectas o curvas, sus puntos de plegado y grosores regula-

1 res o irregulares, la presencia o no de terminales o co-  
nexiones especiales, etc., al igual que otros detalles,  
de realización, sin limitación, deberán entenderse com-  
prendidos en el presente modelo, en tanto caigan dentro  
5 de lo que como esencial queda en el reivindicado.

N O T A

En resumen, la presente solicitud recaerá sobre  
las siguientes:

10

15

20

25

REIVINDICACIONES

1  
5  
10  
15  
20  
25

1ª.- Bobina desmagnetizadora con doble protección, caracterizada por estar recubierta mediante dos -  
perfiles independientes, preferentemente continuos, con  
sección en forma de U, encajados ajustadamente entre sí,  
sin dejar holguras entre sus paredes en contacto , siendo  
un perfil exterior y otro interior, con rebatido por do-  
blado de las partes superiores de sus alas laterales pa-  
ra obtener un cierre completo, especialmente por solapa-  
do, sobre la masa interior de hilos conductores que for-  
ma la bobina propiamente dicha.

2ª.- Bobina demagnetizadora con doble protec-  
ción, según la reivindicación 1ª, caracterizada porque  
los laterales de los perfiles tendrán marcado su punto  
de plegado hacia el interior, con eventual adelgazamien-  
to del grosor de sus paredes a partir de dicho punto.

3ª.- Bobina desmagnetizadora con doble protec-  
ción, según la reivindicación 1ª, caracterizada porque  
el cierre total de los perfiles encajados tendrá lugar  
por solapado, preferentemente alternado, de los bordes  
superiores de sus laterales, dejando solamente paso para  
la salida de los terminales de los extremos del hilo del  
bobinado, con posible incorporación de una conexión.

4ª.-,BOBINA DESMAGNETIZADORA CON DOBLE PROTEC-  
CION.

17 : 1979

7

1           Según se describe en la presente memoria des-  
criptiva que consta de siete hojas escritas a máquina -  
por una sola de sus caras y dibujos.

Madrid, 17 Enero 1979

5           Francisco Javier Plaza  
P. P.

10

15

20

25

fig.1

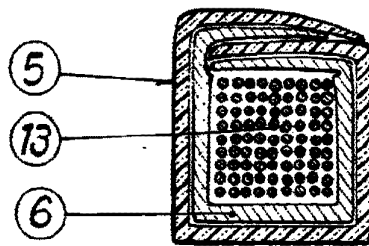
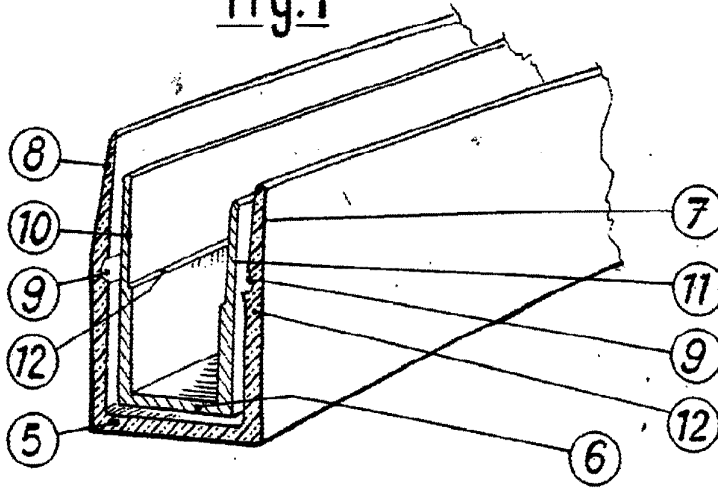

fig.2

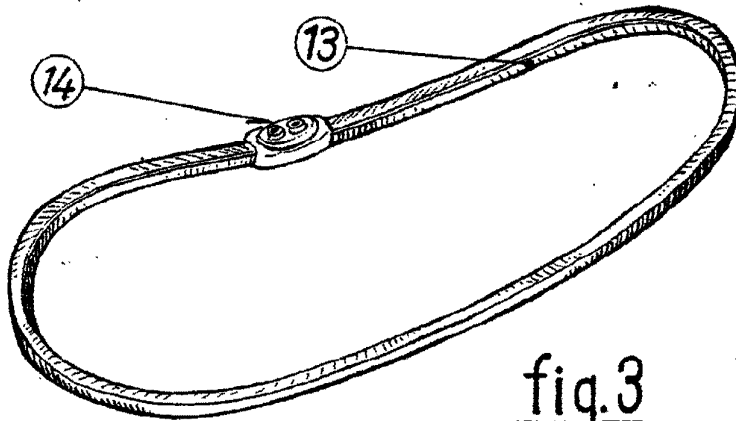

fig.3

17 ENE. 1979

ESCALA VARIABLE

Francisco Javier Plaza  
P. P. A.