



ESPAÑA

11	NUMERO	240735	10	Y
22	FECHA DE PRESENTACION	29 DIC. 1978		

MODELO DE UTILIDAD

Concedido el Registro de acuerdo con los datos que figuran en la presente descripción y según el contenido de la Memoria adjunta.

30	PRIORIDADES:	31	NUMERO	32	FECHA	33	PAIS
----	--------------	----	--------	----	-------	----	------

47	FECHA DE PUBLICIDAD	61	CLASIFICACION INTERNACIONAL	F16M
----	---------------------	----	-----------------------------	------

54	TITULO DE LA INVENCIÓN	SOPORTE PARA LA FIJACION DE ASAS.
----	------------------------	-----------------------------------

71	SOLICITANTE (ES)	DON EMILIO CANUDAS SERRADELL
----	------------------	------------------------------

DOMICILIO DEL SOLICITANTE	Dr. Baldomero Solá, 201 - BADALONA (Barcelona)
---------------------------	--

72	INVENTOR (ES)	El propio solicitante D. Emilio Canudas Serradell, de nacionalidad española.
----	---------------	--

73	TITULAR (ES)	
----	--------------	--

74	REPRESENTANTE	Don Leoncio del Rio Cuyás
----	---------------	---------------------------

15 1 1979

1

MEMORIA DESCRIPTIVA

1 El presente Modelo de Utilidad tiene por objeto, según se indica en su enunciado, un soporte para la fijación de asas.

5 De manera más concreta, el presente modelo se refiere a un soporte para la fijación de asas articuladas sobre toda clase de envases metálicos, especialmente envases de pequeña y mediana capacidad. Más concretamente todavía, el presente modelo se refiere a un soporte del tipo que se constituye a base de una pieza plana de plancha
10 metálica estampada, por lo general, dotada de forma rectangular o aproximadamente rectangular, esencialmente provista de una doblez longitudinal central, de sección en U, que queda en disposición de abrazar, con una cierta holgura, una parte rectilínea de la correspondiente asa
15 la cual se constituye a partir de un segmento de una varilla o alambre de sección circular, doblado y cerrado sobre sí mismo, adoptando una forma general ovalada, trapecial, rectangular u otra cualesquiera.

20 Los soportes del expresado tipo se fijan al correspondiente envase aplicando sobre la pared del mismo la pieza metálica de plancha metálica referida, una vez colocada en posición el asa propiamente dicha, y llevando a cabo la solidarización de esta pieza a aquella pared

15 1 1979

2

por medio de soldadura, especialmente soldadura por puntos. Se comprende que durante estas operaciones resulta ventajoso que el asa quede retenida en su posición encajada en la doblez longitudinal del soporte, dado que ello
5 facilita notablemente la manipulación del conjunto, especialmente cuando el montaje se lleva a cabo utilizando medios automáticos o semiautomáticos. A este efecto, entre otras soluciones, se han propuesto ya, por ejemplo, la previsión en la referida canal longitudinal de unos
10 puntos embutidos que efectúan la indicada retención, y se ha propuesto también sustituir estos puntos por unas pequeñas orejetas de retención recortadas y dobladas del propio material integrante del soporte. Ninguna de estas soluciones puede ni remotamente considerarse como defi-
15 nitiva, tanto por encarecer notablemente el precio de fabricación del conjunto especialmente a causa de las dificultades que se presentan al pretender automatizar la producción de los soportes y el montaje de las asas en los mismos, como por determinar una retención muy preca-
20 raria del asa, que queda sujeta tan solo a través de algunos puntos aislados y relativamente muy débiles.

El presente Modelo de Utilidad tiene por objeto una solución que puede sin ninguna duda ser calificada de de-

15 1 1979

3

finitiva, dado que determina una retención muy segura del
asa, que queda sujeta al soporte en toda la extensión
de su tramo rectilíneo, y ello sin afectar a las posi-
bilidades de fabricación del conjunto formado por el
5 soporte y el asa en forma automática, a precios de coste
reducidos. Consiste en esencia esta disposición en dotar
a la canal o doblez longitudinal prevista en el soporte
para encaje del tramo rectilíneo del asa, de una sección
en forma de arco de círculo, que, de manera esencial,
10 abarca un ángulo sensiblemente superior a 180° , de mane-
ra que abraza y envuelve al indicado tramo, desarrollan-
do la referida función retentora.

Por lo demás, la esencialidad y las principales ca-
racterísticas y ventajas de la indicada disposición, re-
sultarán más fácilmente comprensibles a la vista de los
15 dibujos adjuntos, en los que - en forma esquemática, y
desde luego, sin carácter limitativo de ninguna clase -
se ha representado un ejemplo concreto de realización
práctica de la misma.

20 En estos dibujos, la figura 1 es una vista en pers-
pectiva del conjunto del soporte, y la figura 2 es una
sección transversal, realizada según II-II de la figura 1.

Refiriéndonos, pues, a estos dibujos:

El soporte para la fijación de asas objeto de la

15 1 1979

4

invención, según se ha ya adelantado, pertenece al tipo que comprende una placa plana, de plancha metálica estampada, señalada en su conjunto con la referencia 1, que, desde luego, podrá presentar cualquier forma y estructura que se consideren convenientes, pudiendo, incluso hallarse subdividida en dos o más orejetas sucesivas independientes, o pudiendo también, por ejemplo, presentar tal como se ha representado en los dibujos, una forma análoga a la que se describe y reivindica en el Modelo de Utilidad número 227.583, solicitado con fecha 21 de Marzo de 1977 a favor del propio recurrente, es decir, una forma general rectangular con los lados mayores ampliamente ondulados, presentando en sus dos mitades sendas alineaciones de embuticiones simétricas 3-4-3', de forma alargada y sección en U, V o similar, una por lo menos de las cuales - concretamente la señalada con la referencia 4 - queda separada de los bordes, formando a modo de una pequeña cubeta. Estas embuticiones se destinan a facilitar la fijación del conjunto a la pared del correspondiente envase mediante soldadura eléctrica.

La placa 1, según es en sí ya conocido, presenta una doblez longitudinal central 5, destinada a permitir el alojamiento del tramo rectilínea 6 del asa 7, la cual, según es asimismo en sí ya conocido y según se ha ade-

lantado, se halla constituida por un segmento de alambre o varilla de sección circular, doblado y cerrado sobre sí mismo, definiendo un contorno de forma general trapezoidal u otra cualesquiera apropiada.

5 De manera esencial, de acuerdo con la disposición que se preconiza, la indicada doblez longitudinal 5 presenta una sección transversal en forma de arco de círculo superior a los 180° , por lo general superior a los 270° , de manera que presenta tan solo una rendija o abertura
10 tura longitudinal extrangulada 8, de anchura sensiblemente inferior al diámetro de la varilla. En estas condiciones, se tiene que la indicada doblez longitudinal envuelve y abraza al tramo rectilíneo del asa, reteniéndola con toda seguridad, y en toda la extensión de este tramo, en
15 la posición de montaje, pero permitiendo, con un grado de rozamiento que puede regularse según mejor convenga en cada caso, los movimientos de basculación de la misma. Por otra parte, se comprende también que el soporte en cuestión, con la doblez longitudinal que constituye ras-
20 go esencial de la presente invención, podrá ser fácilmente obtenido en grandes series a precios de coste reducidos y utilizando utillajes de no excesiva complicación. Las operaciones de montaje del asa en este soporte podrán también automatizarse por completo o parcialmente con re-

15 1 1979

6

lativa facilidad.

Resta ya únicamente hacer constar de una manera general y expresa que, como se comprende y es lógico, y aparte de las que han sido ya concretamente indicadas, en la realización práctica del soporte para fijación de 5 asas que ha quedado descrito, cabrá introducir todas aquellas adiciones y modificaciones de detalle que no afecten a lo que constituye la esencialidad del registro que se solicita.

15 7 1979

7

REIVINDICACIONES :

1 - Soporte para la fijación de asas, del tipo que se constituye a base de una placa plana, de plancha metálica estampada, dotada de una doblez longitudinal central, en la que encaja el tramo rectilíneo de un segmento de varilla de sección circular, doblado y cerrado sobre sí mismo, que constituye el asa, esencialmente caracterizado porque la indicada doblez longitudinal central presenta una sección transversal en forma de arco de circunferencia, abarcando un ángulo sensiblemente superior a los 180°, de manera que presenta una rendija longitudinal inferior, de anchura más reducida que el diámetro de la varilla que se aloja en su interior, determinando la retención de la misma en la posición de montaje.

2 - Soporte para la fijación de asas.

Consta la presente Memoria Descrip-

18

1

1979

8

tiva de ocho hojas mecanografiadas, escritas por una sola cara, numeradas del 1 al 8, con sus líneas numeradas, a su vez, de cinco en cinco y de dibujos anexos.

Barcelona, 29 DIC. 1978

P. A.



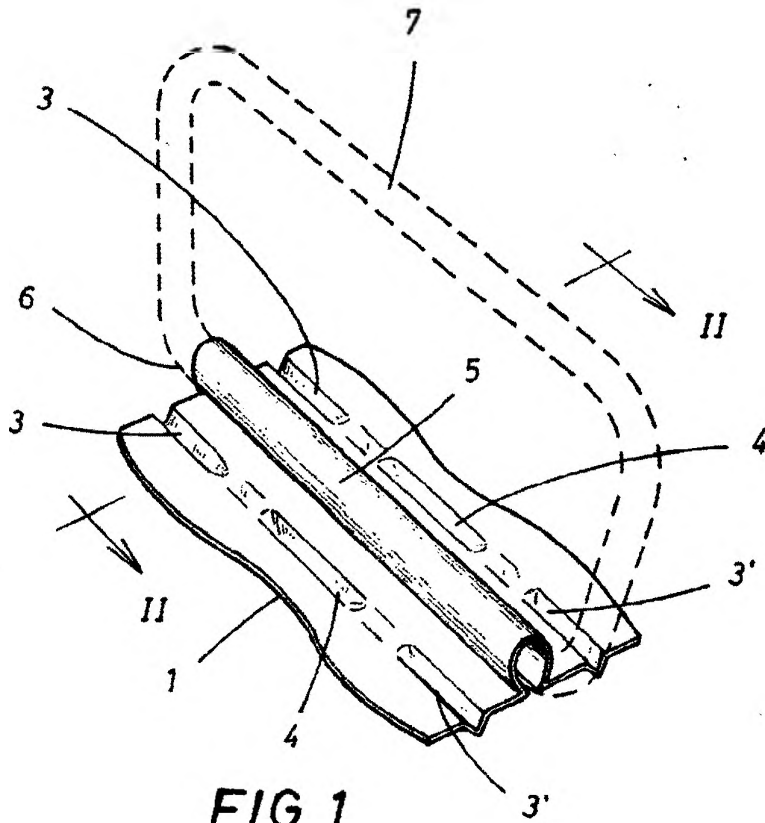

FIG. 1

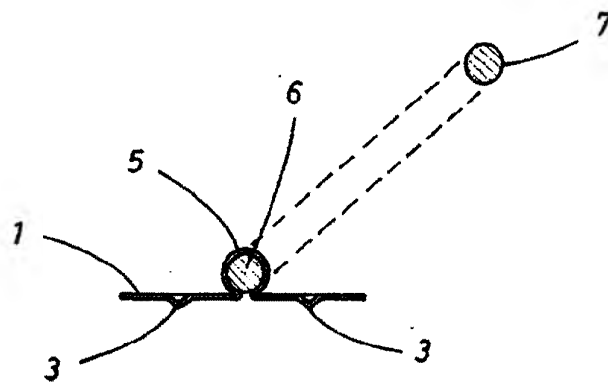

FIG. 2

Barcelona, 29 DIC. 1978
P. A.

Escala variable