



10 ES	11 NUMERO	10 Y
21		
22	FECHA DE PRESENTACION	
	29 DIC. 1978	

MODELO DE UTILIDAD

Concedido el Registro de acuerdo con los datos que figuran en la presente descripción y según el contenido de la Memoria adjunta.

50 PRIORIDADES: 51 NUMERO	52 FECHA	53 PAIS
47 FECHA DE PUBLICIDAD	54 CLASIFICACION INTERNACIONAL B65D	
55 TITULO DE LA INVENCIÓN "BOTELLERO COLGABLE"		
56 SOLICITANTE (S) D. Bartolomé Rodríguez Solá		
DOMICILIO DEL SOLICITANTE ESPLUGUES DE LLOBREGAT (Barcelona) - Enrique Granados, 41-43		
57 INVENTOR (ES)		
58 TITULAR (ES)		
59 REPRESENTANTE D. Luis Durán Cuevas		

1979

- 2 -

MEMORIA DESCRIPTIVA

El presente Modelo de Utilidad se refiere a un botellero que tiene como característica fundamental diferenciativa el hecho de tener sus extremos doblados en ca yado de tal manera que puede colgarse en cualquier sitio

5. que posea unas varillas adecuadas para ello, preferentemente los estantes de neveras.

De un tiempo a esta parte, los cambios producidos en la forma de vida del ciudadano medio han traído , como consecuencia el que se utilice mucho más la nevera, dado que se compra un número inferior de veces a la sema na, en muchos casos una sola vez, y se hace necesario guardar gran cantidad de alimentos dentro de ella, lo que resulta muchas veces complicado, dado el espacio limitado que posee.

15. Ahora bien, casi siempre ocurre que cuando los estantes de un refrigerador se hallan totalmente llenos, no se halla en cambio ocupada la totalidad de su volumen, por cuanto la altura de los alimentos colocados en su in terior es tal que permitiría colocar una capa intermedia entre los existentes y el estante inmediatamente superior.

20. Todo ello ha traído como consecuencia el que se estudien diversos tipos de contenedores, aptos para ser colocados en la parte inferior de un estante, de los cua les es una muestra representativa y sin duda muy útil, el botellero objeto de la presente memoria.

El botellero que se reivindica se halla reali-

- zado en varilla de poco diámetro, con los bordes reforzados por pletinas y pudiendo contener un número indeterminado de botellas, siendo lógicamente distinto su tamaño en cada caso y teniendo como característica principal el
5. hecho de que los extremos de las pletinas que refuerzan sus lados externos, emergen hacia arriba doblándose en cayado de tal manera que facilitan su colgado en las varillas de las estanterías de las neveras, pudiéndose introducir entre ellas debido a la propia flexibilidad del
10. material, en cuyo momento es posible aprovechar, llenándolo de botellas, unos espacios que en cualquier otro caso serían muertos e inaprovechables en el interior de la nevera dada la distancia existente entre estantes contiguos.
15. Para facilitar la explicación se acompaña a la presente memoria una hoja de dibujos en la que se ha representado, a título de ejemplo ilustrativo y no limitativo, un ejemplo de botellero colgable según los principios de las reivindicaciones.
20. En los dibujos:
- La figura 1 presenta una vista en perspectiva del botellero reivindicado.
- En cuanto a la figura 2 aparece en la misma el indicado botellero visto asimismo en perspectiva, pero es
25. ta vez mostrando el sistema de colocación del mismo.
- Tal y como es posible deducir de la indicada hoja de dibujos el botellero reivindicado se halla constituido por una pluralidad de varillas cilíndricas -1- to-

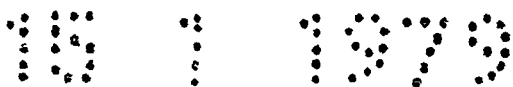

- das ellas de longitud igual, cuyos extremos se hallan soldados a dos pletinas rectangulares -2- a las cuales se les da forma adecuada para facilitar la colocación sobre ellas de un número indeterminado de botellas, quedando cerrado el conjunto por sus extremos por una varilla doblada en U -3- que evita que puedan caerse las botellas -4- que se hallan colocadas en el interior del mismo, mientras que los extremos libres de las pletinas indicadas se curvan hacia la parte superior doblándose,
5. en cayado -5- para facilitar su fijación en las varillas -6- de las que se hallan formados los estantes -7- de los refrigeradores.
- 10.

- El sistema de colocación de este tipo de botellero resulta muy sencillo, por cuanto basta introducir los extremos en cayado -5- de las pletinas -2- por los espacios situados entre las diversas varillas -6- que componen los estantes de un refrigerador doblando un poco el material aprovechando su elasticidad, para una vez superadas dichas varillas, dejarlo descender suavemente de forma que enganchen en una de ellas dos a dos, quedando en este momento perfectamente fijado sin posibilidad de salida y procediendo a continuación a colocar en el botellero, las botellas que se desee, con lo cual se habrá aumentado el número de botellas que puede contener dicho refrigerador.
- 15.
- 20.
- 25.

Todo cuanto no afecte, altere, cambie o modifique la esencia del botellero colgable descrito, será variable a los efectos del actual Modelo.

N O T A.

Se reivindica como objeto de este registro por Modelo de Utilidad:

- 1.- Botellero colgable, caracterizado por hallarse constituido por una pluralidad de varillas cilíndricas de pequeño diámetro, de igual longitud, cuyos extremos se hallan soldados a sendas pletinas que se doblan de tal manera que faciliten el acomodo sobre ellas de un número indeterminado de botellas, evitándose la caída de las mismas por tres de sus lados, merced a una varilla de iguales características que las anteriores pero doblada en U que abraza al conjunto; dejando libre únicamente uno de los lados para facilitar la extracción de las botellas, mientras que los extremos de las pletinas indicadas se prolongan hacia la parte superior doblándose a 180° conformando un cayado.

- 2.- Botellero colgable, según la reivindicación primera, caracterizado porque para colocarlo basta con introducir los extremos en cayado de las pletinas antes indicadas, dos a dos, por los espacios existentes entre las varillas que componen los estantes de los refrigeradores, flexionándolos ligeramente hacia el interior y una vez superadas estas varillas cesando en esta fuerza, para que los cayados queden perfectamente fijados en dos de las mismas, quedando el botellero posicionado para su uso.

Sean cuales fueren las circunstancias que concurran en la esencialidad del Modelo de Utilidad, definido en las anteriores reivindicaciones, cuyo objeto es:

15 1 1978

- 6 -

3.- "BOTELLERO COLGABLE".

Consta la presente memoria de seis hojas foliadas, mecanografiadas por una sola cara y de los dibujos unidos a la misma.

Barcelona, 29 DIC. 1978

P.A. de D. Bartolomé Rodríguez Solá,

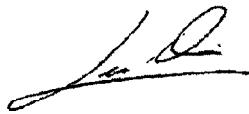

15 1 1979

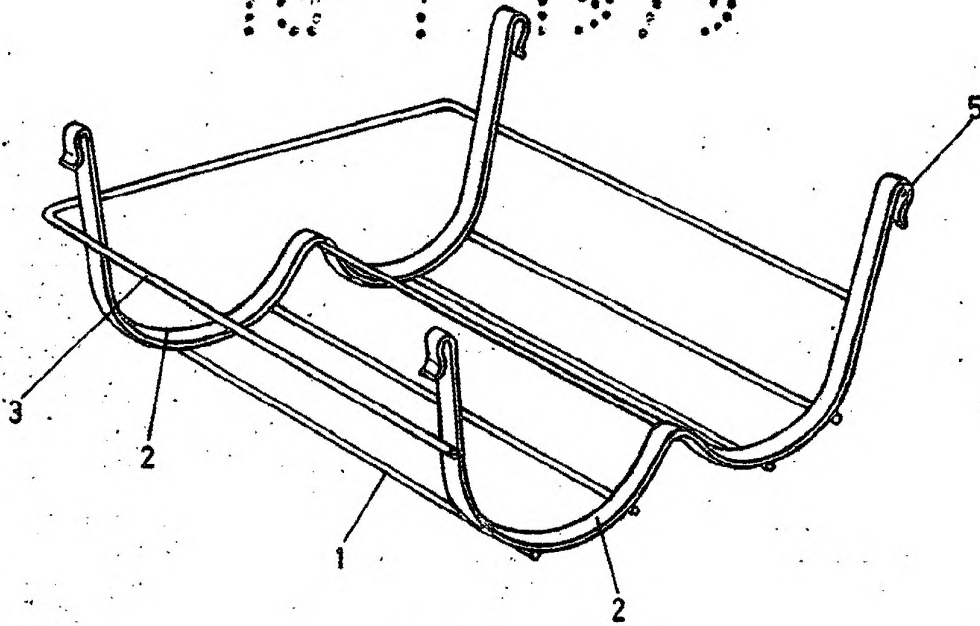

FIG. 1

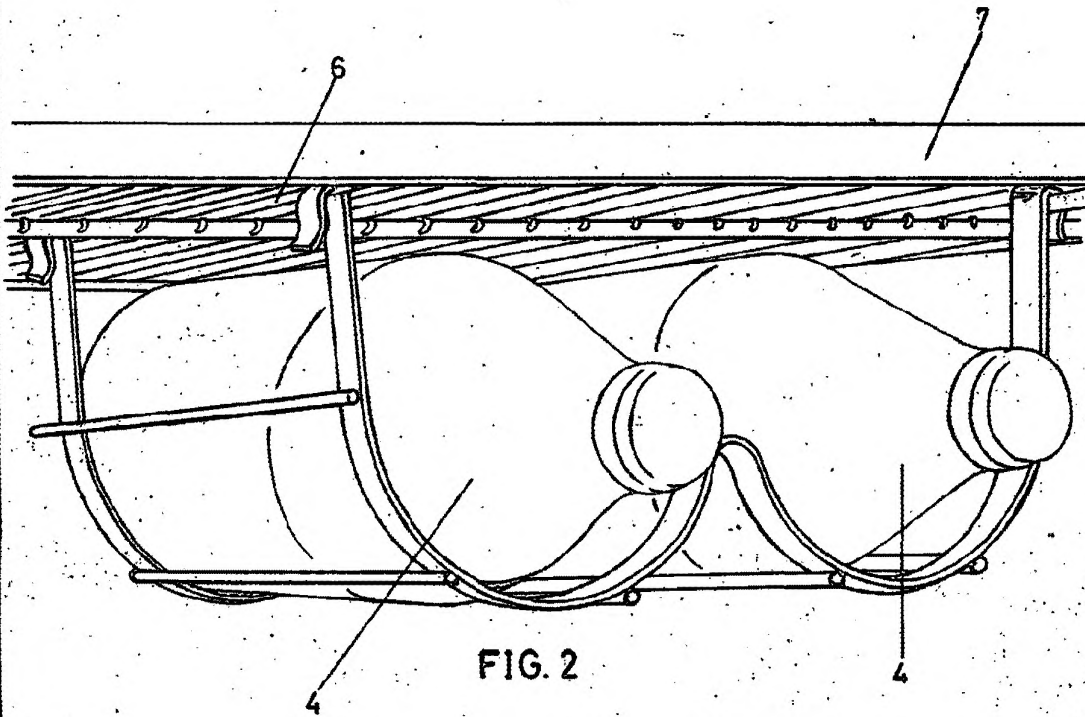

FIG. 2

BARCELONA, 29 DIC. 1978
P.A:

ESCALA VARIABLE