

MINISTERIO DE INDUSTRIA Y ENERGIA

Registro de la Propiedad Industrial



ESPAÑA

MODELO DE UTILIDAD

19	ES	21	22	NUMERO 240729	10 Y
FECHA DE PRESENTACION 29 DIC. 1978					

30	PRIORIDADES:	31	NUMERO	32	FECHA	33	PAIS
 CALUCADO							

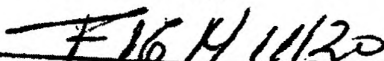
47	FECHA DE PUBLICIDAD	51	CLASIFICACION INTERNACIONAL
			

62	TITULO DE LA INVENCIÓN
"SOPORTE RODANTE Y EXTENSIBLE, PERFECCIONADO"	

71	SOLICITANTE (S)
CELMA, S.A.	

DOMICILIO DEL SOLICITANTE	
CORNELLA DE LLOBREGAT (Barcelona) Prolongación Tirso de Molina s/n	

72	INVENTOR (ES)

73	TITULAR (ES)

74	REPRESENTANTE
D. MANUEL DE RAFAEL GARCIA	

MEMORIA DESCRIPTIVA

El presente modelo de utilidad concierne a un soporte rodante y extensible destinado preferentemente para la sustentación de frigoríficos, lavadoras, cocinas y aparatos similares.

Más concretamente, el soporte rodante y extensible objeto del modelo es de los del tipo que se describe en el modelo de utilidad nº 205.277 expedido a favor del mismo solicitante y que comprende fundamentalmente dos brazos de sección en U invertida acoplados telescópicamente y provistos en su extremo libre de ruedas con las que están asociados dispositivos de freno montados en tales brazos, constituyendo el soporte objeto del presente modelo una importante mejora con relación a los de la indicada clase, a la vez que un perfeccionamiento notable con respecto a las plataformas amparadas por la patente nº 333.711 de la que asimismo es propietario el citado solicitante y que también incluyen unos brazos telescópicos de sección en U invertida que se fijan entre sí mediante tuerca y tornillo.

En efecto, en uno de sus aspectos, el soporte a que se refiere el actual modelo aporta una mayor simplificación en los brazos telescópicos por el hecho de que con el mismo se eliminan las dos colisas respectivamente previstas en las dos aletas de los brazos para el paso del tornillo de fijación entre ellos y se reemplazan por una sola colisa en la cara superior del brazo

15 1 1979

- 2 -

correspondiente, es decir, del brazo introducible, donde dos nervios longitudinales embutidos entre los que está situada la colisa constituyen un apropiado refuerzo al compensar la debilitación determinada por aquélla.

Por otra parte, se logra una fijación más fuerte de los brazos entre sí gracias a una placa de apriete que es atravesada por el tornillo y se aplica interiormente contra los brazos telescópicos encajados.

En otro sentido, con el soporte actual se facilita el montaje de las placas elásticas previstas en el extremo libre de los brazos para el apoyo del aparato o cuerpo sostenido por el soporte y para evitar sus desplazamientos inconvenientes, mediante la provisión en el extremo de los tetones de sujeción de dichas placas de una porción de menor sección que hace más fácil la inserción en el orificio correspondiente y que, al propio tiempo, proporciona una fijación a presión elástica muy firme.

El soporte ha sido mejorado también por lo que se refiere al dispositivo de freno de las ruedas, que es más eficaz, tratándose de dobles ruedas, y que, en esencia, consiste en un elemento discoidal que está provisto de un eje de giro central en el extremo del brazo y de una empuñadura radial de accionamiento, así como de dos resaltos inferiores diametralmente opuestos cuneiformes que se aplican contra las ruedas para obtener el frenado.

Con el fin de facilitar la explicación, se

acompaña a la presente memoria descriptiva una hoja de dibujos en la que se ha representado un caso práctico de realización el cual se cita solo a título de ejemplo no limitativo del alcance del presente modelo de utilidad.

En dichos dibujos:

La figura 1 ilustra en planta uno de los dos brazos que forman el soporte rodante y extensible objeto del modelo.

La figura 2 es una vista en alzado considerada por el extremo libre de dicho brazo, según flecha A.

La figura 3 corresponde a una vista en planta del otro brazo.

La figura 4 es una sección transversal del brazo de la figura 3.

La figura 5 muestra en una sección alzada a mayor escala un detalle de uno de los tetones de sujeción de las placas elásticas previstas para evitar el desplazamiento indebido del aparato o cuerpo apoyado sobre el soporte.

Considerando los dibujos, el soporte rodante y extensible perfeccionado que se describe consta de dos brazos metálicos -1- y -2- de sección en U invertida que en el brazo -1- es mayor de modo que el brazo -2- encaja en el -1- telescópicamente. El brazo -2- de menor sección está provisto en su cara superior cerca de los bordes de dos nervios embutidos de refuerzo -3- entre los que está dispuesta una colisa -4- prevista

para el paso de un tornillo que presenta junto a la cabeza una porción de sección cuadrada que encaja en disposición antigiratoria en un orificio de igual sección -5- del brazo -1-, cuyo tornillo está destinado a fijar los dos brazos enchufados telescópicamente, cuya fijación se asegura con ayuda de una placa -6- que encaja en la cara interna del brazo -2- y presenta un orificio -7- por el que es pasante el mencionado tornillo que recibe una tuerca manual con la que se actúa contra la placa -6- que desempeña una función de apriete sobre los dos brazos -1- y -2- encajados, de manera que se inmovilizan ambos fuertemente, aunque con posibilidad de aflojamiento para extender el soporte en la medida necesaria con arreglo a la dimensión de longitud o anchura del cuerpo o aparato a sostener y que se apoya sobre el soporte.

Además de lo expuesto, es característico del soporte objeto del modelo el hecho de que los tetones -8- (Fig. 5) de las dos placas elásticas -9- previstas sobre los extremos libres de los brazos para impedir el desplazamiento indebido del aparato o cuerpo que se apoya directamente sobre tales placas, presenten una porción terminal de menor sección -8a- que facilita la introducción de dichos tetones en los orificios -10- previstos en el extremo libre de los brazos, en cuyos orificios la porción terminal de sección disminuida -8a- penetra suavemente gracias a un arromado extremo de tal porción. Los tetones merced al

escalonado que en ellos se define entran a presión en los citados orificios -10- donde la zona de mayor sección de los tetones se aplica elásticamente con gran firmeza, de manera que se obtiene la fuerte sujeción de las placas elásticas antideslizantes -9-
5 sin necesidad de remachado. Con las referidas placas -9- cooperan en la función antideslizante dos aletas -11- y -12- (Figs. 2 y 4) que, previstas respectivamente en el borde extremo libre de los brazos -1-
10 y -2-, constituyen sendos topes contiguos a dichas placas y que evitan totalmente cualquier desplazamiento que pudiera sobrevenir debido, por ejemplo, a un fuerte empuje ejercido contra el aparato o cuerpo apoyado sobre las placas elásticas -9-.

15 En el extremo libre del brazo -1- se ha previsto la presencia de un dispositivo de freno de dobles ruedas (no ilustradas pero fácilmente imaginables) de desplazamiento del soporte para el deseado traslado del aparato o cuerpo sostenido. El indicado
20 dispositivo consiste en un elemento discoidal -13- (Figs. 1 y 2) provisto de un orificio central -14- pasante por un collete -15- que va embutido en la plancha que constituye los brazos, remachado en su
25 retenido en forma giratoria, cuyo elemento está dotado de una empuñadura radial -16- de accionamiento, ventajosamente provista de una embutición -17- reforzante. En el extremo de la expresada empuñadura va retenido por encaje a presión un cajetín elástico
30 -18- que, de hecho, constituye la empuñadura

propiamente dicha y un medio protector contra los golpes que, además, proporciona un buen acabado en el extremo de aprehensión. De la cara inferior del elemento discoidal -13- se derivan en zonas diametralmente opuestas sendos resaltos -19- longitudinalmente arqueados y cuneiformes que, al provocar el giro del elemento discoidal -13-, se aplican contra la superficie de rodadura de las ruedas y proporcionan el frenado con el que se inmoviliza perfectamente el soporte sobre el suelo con el aparato o cuerpo sostenido por el mismo, de modo que el aparato o cuerpo permanece debidamente estático.

El modelo, dentro de su esencialidad, puede ser llevado a la práctica en otras formas de realización que difieran solo en detalle de la indicada únicamente a título de ejemplo, a las cuales alcanzará igualmente la protección que se recaba. Podrá, pues, fabricarse este soporte en cualquier forma y tamaño, con los medios y materiales más adecuados y los accesorios más convenientes, por quedar todo ello comprendido en el espíritu de las siguientes reivindicaciones.

15 1 1970

- 7 -

REIVINDICACIONES

Se reivindica como objeto del presente modelo de utilidad:

1.- Soporte rodante y extensible, perfeccionado, del tipo lineal que comprende dos brazos de sección en U invertida acoplados telescópicamente fijables mediante tuerca y tornillo y previstos en su extremo libre de ruedas con las que está asociado un dispositivo de freno, caracterizado por el hecho de que el brazo de menor sección en su cara superior está dotado en la proximidad de los bordes de sendos nervios reforzantes que compensan la delibitación ocasionada por la presencia de la colisa que se destina para el paso del tornillo convencional de fijación de la posición de los brazos, cuya fijación se asegura característicamente con auxilio de una placa de apriete atravesada por el tornillo y aplicada interiormente contra los brazos encajados, presentando en forma característica el extremo de los tetones sujetadores de las placas elásticas antideslizantes, previstas usualmente sobre el extremo libre de los brazos, una porción de menor sección y de borde terminal arromado que facilita la introducción a presión elástica en los correspondientes orificios de los brazos y proporciona una fijación firme de las citadas placas y estando constituido el dispositivo de freno de las dobles ruedas del soporte por un elemento discoidal montado giratorio en los extremos

15 1 1979

- 8 -

de los brazos y dotado de una empuñadura radial de accionamiento, así como de dos resaltes inferiores diametralmente opuestos y cuneiformes que se aplican respectivamente contra las ruedas para
5 obtener el frenado.

2.- SOPORTE RODANTE Y EXTENSIBLE, PERFECCIONADO.

Consta la presente memoria descriptiva de ocho hojas mecanografiadas y una lámina de dibujos.

Barcelona, 29 DIC. 1978

CELMA, S.A.

p.a.

MANUEL DE RAFAEL

P. P.

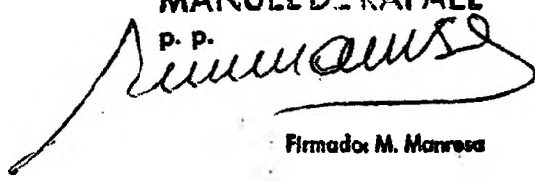

Firmado: M. Manresa

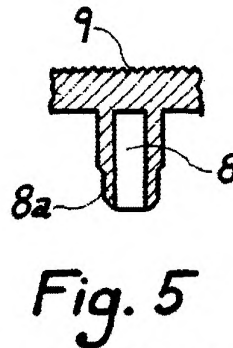
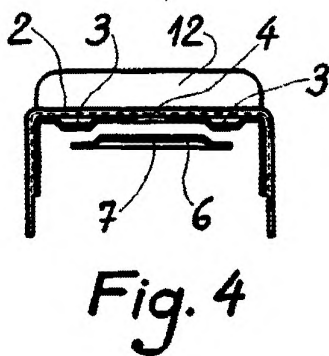
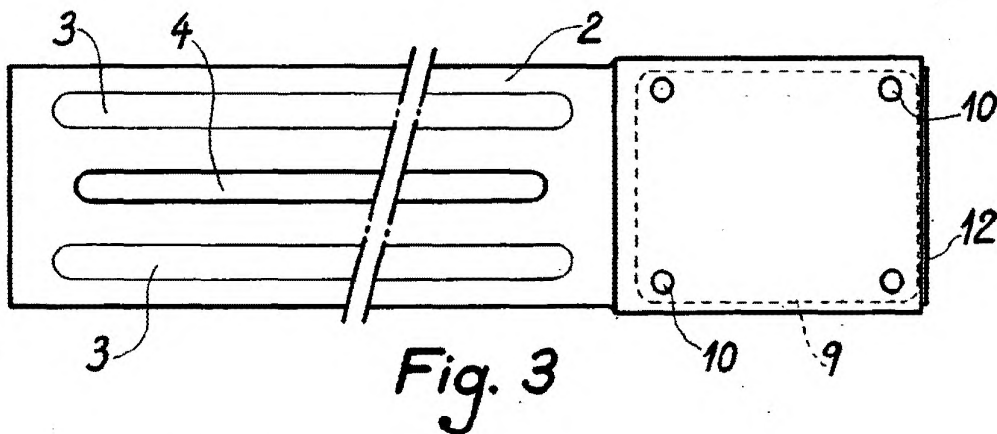
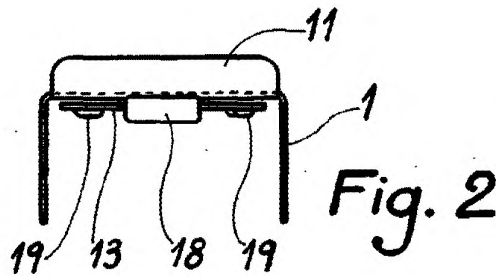
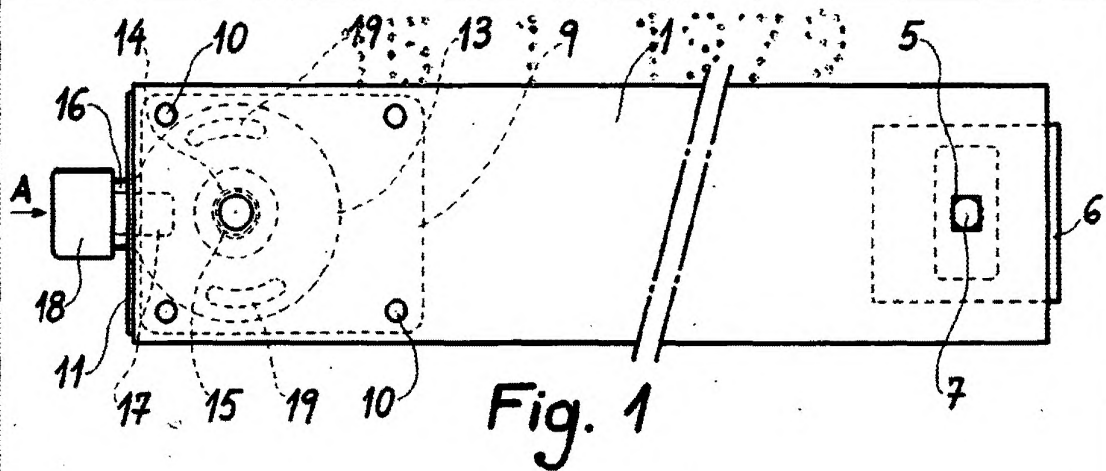

Barcelona para Madrid, 29 Diciembre. 1978

MANUEL DE RAFAEL

[Handwritten signature]

Escala variable.