



1 1 1 1 1 1

(10) ES	(11) NUMERO	(10) Y
(21)	240675	
(22)	FECHA DE PRESENTACION	
	11. ENE. 1979	

**MODELO DE UTILIDAD**

Concedido el Registro de acuerdo con los datos que figuran en la presente descripción y según el contenido de la memoria adjunta.

(30) PRIORIDADES:	(32) FECHA	(33) PAIS
(31) NUMERO	C	
	C	
	C	
(47) FECHA DE PUBLICIDAD	(51) CLASIFICACION INTERNACIONAL	
	A63H	
(54) TITULO DE LA INVENCIÓN	D	
"HUCHA DE JUGUETE"		
(71) SOLICITANTE (S)		
JUGUETES ROMAN, S. A.		
DOMICILIO DEL SOLICITANTE		
IBI (Alicante), C/ Espronceda, 97		
(72) INVENTOR (ES)		
(73) TITULAR (ES)		
(74) REPRESENTANTE		
D. MANUEL DE ARPE GARCIA, Agente Oficial de P.I.		

MODELO DE UTILIDAD  
por 20 años por

"HUCHA DE JUGUETE", a favor de la firma JUGUETES ROMAN S. A., domiciliada en IBI (Alicante), C/ Espronceda nº 97.

MEMORIA DESCRIPTIVA  
=====

5.- Los múltiples efectos de todo tipo que es necesario conseguir en la industria del juguete para la simulación de objetos reales, hacen necesaria la aplicación de mecanismos aptos para su logro, que, en virtud de la constante evolución de dicha industria, se suceden y perfeccionan de forma ininterrumpida.

10.- Es preciso, pues aplicar dispositivos capaces de producir movimientos cada vez más variados y perfectos, al tiempo que económicos, para la consecución idónea de las funciones perseguidas.

15.- De todos es conocida la importancia que representa para el éxito de un juguete en el mercado, la consecución de una adecuada simulación de la realidad que trata de representar, dada la tendencia del niño a imitar cuanto le rodea en sus juguetes y distracciones; de aquí el esfuerzo de la industria juguetera para llegar a la feliz consecución de toda suerte de movimientos y efectos en sus creaciones, y dentro de la mayor simplicidad factible, y por tanto a semejanza de los verdaderos observados en nuestro cotidiano vivir en una feliz combinación de fantasía y realidad.

20.- La solicitante ha llegado a la conclusión del objeto del modelo de utilidad que nos ocupa, mediante el cual es factible el fomento del ahorro por parte del usua

- 25.- rio, consiste en una hucha que conforma una caja registradora, de cuyo interior asoma una pieza simulativa de un cuerpo grotesco humanoide, que simula coger con sus dientes, una moneda depositada en una zona determinada donde se localiza el botón de disparo del mecanismo, volviendo con ella al interior, y por ser el tipo que ha de servir de base para llevar a cabo la confección de las diversas formas de realización a que en la práctica puede llegarse con la aplicación de sus fundamentos básicos, se cita en la presente memoria a título de ejemplo y será descrito a continuación con la ayuda de la lámina de dibujos que se adjunta.
- 30.-
- 35.-

En la figura 1ª, se representa una vista en planta superior del mecanismo de cuerda que es objeto del modelo de utilidad que se preconiza, con detalle de la pieza simulativa del cuerpo grotesco humanoide.

40.-

La figura 2ª, representa una vista en alzado anterior del mismo objeto, apreciándose la totalidad de elementos que lo constituyen, así como el dispositivo de disparo.

45.- En la figura 3ª, se representa una vista en alzado lateral, para mayor detalle del mecanismo de disparo.

La figura 4ª, representa una vista en alzado anterior de la caja registradora que contiene en su plataforma básica el mecanismo, con apreciación de la ventana frontal por la que sale y entra la pieza recogedora de monedas.

50.-

En la figura 5ª, se aprecia una vista en alzado frontal de la caja, con detalle del botón de disparo

55.- sobre el que se depositan las monedas y dos de las posiciones que adopta la ventana en su apertura y cierre.

La plataforma básica 1, soporta al cajetín 2, contenedor del mecanismo de cuerda, cuyo accionamiento manual de la llave 3, pone en funcionamiento dicho mecanismo, impulsado por la acción del resorte 4, lo que provoca el giro de la rueda dentada 5, transmitiéndose el movimiento a la totalidad del sistema reductor de engranajes, constituido por las ruedas dentadas y piñones, 6, 7, 8, 9, 10, 11 y 12, así como a la excéntrica 13, solidaria al último.

El eje 14, se acoda por uno de sus extremos constituyendo un cigüeñal, a cuyo tramo final se une una pieza 15, configurada en humanoide grotesco, de cuya cabeza 15', sobresalen inferiormente sendos salientes 16, a modo de dientes o colmillos, para que sea factible el arrastre de la moneda a introducir en la caja, con lo que en el movimiento de rotación de dicho eje, se provoca el adelantamiento y retroceso de la pieza 15.

La pieza 17, que comporta al botón de disparo 18, superiormente emergente en su parte delantera, se halla convenientemente unida al cajetín 2, por medio de dos puntos de sujeción y resorte 19, encontrándose la citada pieza 17, provista de dos salientes 20 y 21, el primero de los cuales incide sobre la excéntrica 13, solidaria al piñón 12, mientras que el segundo saliente 21, se introduce en la muesca 22', de la pieza 22, atravesada igualmente por el eje 14.

La pieza 23, o ventana, factible de elevación o descenso está ubicada en la parte delantera del chasis

85.- o estructura 24, de la caja registradora, de cuya estructura emerge asimismo el botón 18, de disparo de la pieza 17, comportando igualmente en su parte antero-superior, sendas guías 25, en donde se depositan las monedas.

90.- La plataforma 1, lleva practicado un orificio 26, ocluido desde el exterior, para extracción de las monedas depositadas en la caja 24.

95.- Con todo ello, se consigue que al accionar el botón de disparo por la presión a que le somete el peso de la moneda depositada en las guías, se ponga en marcha el mecanismo accionado por resorte, provocando la salida del cuerpo humanoide por liberación de los salientes de la excéntrica y muesca de la pieza externa atravesada por el eje cigüeñal, que arrastrará la moneda hacia el interior de la caja, recorrido regulado por el resbalamiento del citado saliente sobre la superficie de la pieza antedicha, movimiento que se interrumpirá cuando los salientes vuelvan a bloquear a la excéntrica y se introduzca en la muesca respectivamente.

100.- Suficientemente descrito que nos es el objeto del modelo de utilidad que nos ocupa, solamente a título de ejemplo y una de las múltiples formas de realización a que en la práctica puede llegarse tomando como fundamento en su construcción el descrito en la presente memoria, únicamente nos resta señalar que las modificaciones de forma, tamaños, materiales empleados u otras no fundamentales, no deben ser consideradas variaciones que afecten a su esencialidad.

105.-

110.-



El modelo de utilidad descrito recaerá pues, sobre las siguientes reivindicaciones:

- 115.- 1ª.- "HUCHA DE JUGUETE", caracterizada por cuanto está dotada de una pieza cilíndrica que lleva practicada una muesca y se encuentra atravesada por un eje a modo de cigüeñal de que el mecanismo de accionamiento por resorte está dotado, cuyo eje lleva pertinentemente unida
- 120.- a su extremo libre una pieza alargada que simula un cuerpo humanoide grotesco, cuya cabeza está provista de sendos salientes inferiormente emergentes a modo de dientes para el arrastre de la moneda a introducir en el recipiente en forma de caja registradora, estando provista de una
- 125.- pieza factible de elevarse y descender por empuje de la pieza alargada en su movimiento de salida, efecto provocado por el movimiento de avance y retroceso que le comunica el eje cigüeñal, cuando el saliente de una pieza que
- 130.- lleva unido el botón de disparo mediante depósito sobre él de la moneda colocada en sendas guías, queda liberado de la muesca practicada en la pieza cilíndrica atravesada por dicho eje en la que se hallaba introducido, al tiempo que otro saliente de la citada pieza bloqueaba a la excéntrica de su mecanismo reductor, instante en que
- 135.- dicho saliente introducido en la muesca recorre la superficie de la pieza y se desbloquea la excéntrica, hasta volver a incidir sobre la muesca provocando el total bloqueo del mecanismo; encontrándose inferiormente provista la caja en su plataforma básica de un orificio que se
- 140.- ocluye desde el exterior para extracción de las monedas

depositadas en el interior de la caja.

2ª.- "HUCHA DE JUGUETE".

Todo ello, tal y conforme queda descrito representado y reivindicado.

145.-

Esta memoria consta de seis hojas, mecanografiadas y foliadas por una sola de sus caras, conteniendo

147.-

un total de ciento cuarenta y siete líneas.

MADRID A 11 ENE. 1979

MANUEL DE ABEL  
P. P.

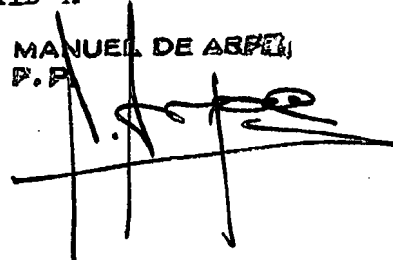

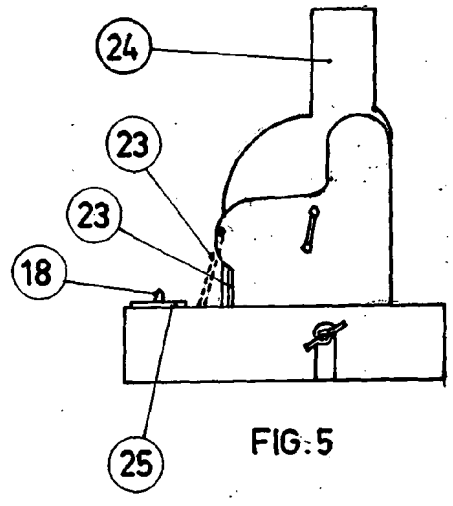
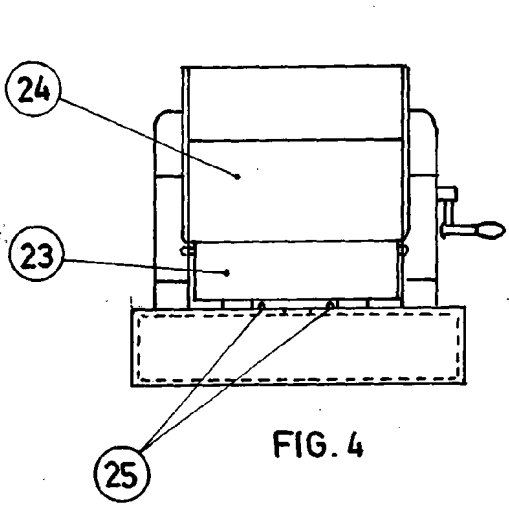
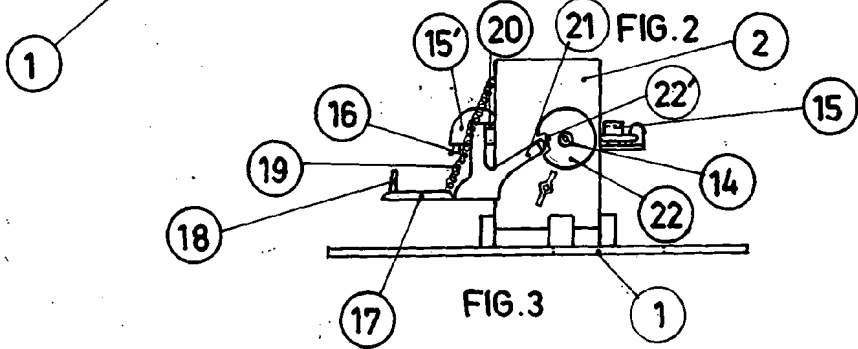
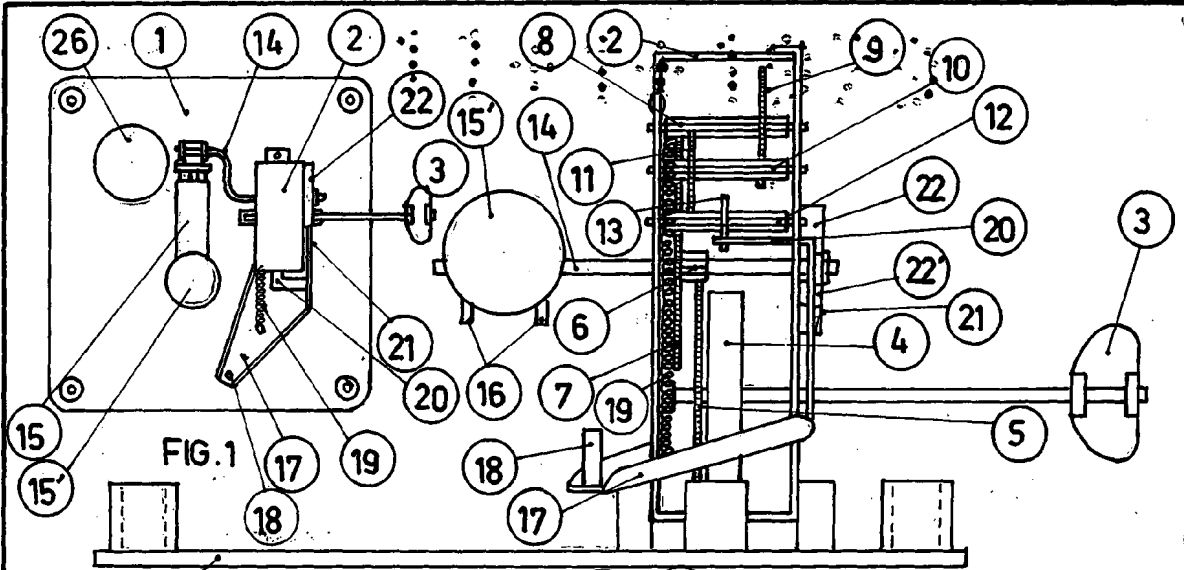

ESCALA VARIABLE  
MADRID

11 ENE. 1979  
MANUEL DE ARPE  
*[Signature]*