



19 ES	21	21	22	10 Y
NÚMERO		240629		
FECHA DE PRESENTACION		10/12/1978		

MODELO DE UTILIDAD

Concedido el Registro de ~~exclusiva~~
sobre los datos que figuran en el pre-
sente documento, en el con-
tenido de la reclamación presentada.

30 PRIORIDADES:	32 FECHA	33 PAIS
31 NÚMERO		
CADUCADO		

47 FECHA DE PUBLICIDAD	51 CLASIFICACION INTERNACIONAL
	G 11 B G 11 15

54 TITULO DE LA INVENCIÓN
"SOPORTE ABATIBLE PARA CASSETTES"

71 SOLICITANTE (S)
Don Alberto PALAU SIURANA

DOMICILIO DEL SOLICITANTE
Barcelona, Calle París, 69, 2º 2ª

72 INVENTOR (ES)

73 TITULAR (ES)

74 REPRESENTANTE
Don Ignacio PONTI GRAU

están dispuestas en posición abatida de reposo.

Y, por último, cabe señalar que las aletas presentan un contorno ensanchado a modo de broche y que están dotadas de un corte longitudinal para proporcionarles elasticidad.

Los dibujos adjuntos muestran tan sólo a título de ejemplo, no limitativo del alcance de la presente invención, un caso práctico de realización de un soporte abatible para cassettes según las características descritas.

En dichos dibujos, la figura 1 es una vista en planta del soporte en cuestión, el cual está representado con las aletas en posición abatida de reposo; la figura 2 es una sección según el plano II-II de la figura 1; la figura 3 es una sección igual a la representada en la figura anterior pero mostrando las aletas levantadas en posición de trabajo; la figura 4, en la misma sección que en las figuras 2 y 3, muestra al soporte en la posición de trabajo; la figura 5 es una vista en perspectiva, en la que la lámina protectora de la capa de autoadhesivo está parcialmente separada; y las figuras 6 y 7 son sendos ejemplos de utilización del soporte.

Según la representación de los dibujos, que responden a una realización preferida, el soporte está constituido por un cuerpo -1- de estructura monopieza y, ventajosamente de forma laminar, el cual está dotado por su cara dorsal de una película -2- de un material autoadhesivo que está protegido de origen por una lámina -3- fácilmente quitable para permitir la fijación de este cuerpo sobre una superfi-

cie plana.



El descrito cuerpo -1- está dotado de dos aberturas -4- de contorno cuadrangular de cuyos bordes externos se prolongan unas aletas -5- orientadas hacia el interior de las mismas, estableciéndose la unión entre éstas y dichos bordes mediante unas líneas debilitadas -6- que permiten adoptar a dichas aletas -5- dos posiciones, una abatida de reposo (figuras 1 y 2) y otra levantada de trabajo (figuras 3, 4 y 5).

Completando la descripción de la constitución de las aletas -5- cabe señalar que su extremo superior está formado por una zona ensanchada -7- dotada de un corte longitudinal -8-, formándose con ello una pieza a modo de broche dotado de cierta elasticidad.

Las aletas -5- cuando están levantadas son susceptibles de introducirse a presión por los orificios -9- de los carretes de la cassette -10- correspondientes, quedando amoviblemente fijadas por la acción de broche de las mismas, tal y como se representa en la figura 4 de los dibujos. Cuando las aletas están abatidas en la posición de reposo, ambas ocupan el espacio de las aberturas -4- y quedan coplanarias con la superficie del cuerpo -1-, no molestando la posibilidad de apilar varios de estos soportes.

Como se ha dicho más arriba, este tipo de soporte es susceptible de ser fijado en cualquier superficie plana, lo cual le permite un importante número de aplicaciones de las que las representadas en las figuras 6 y 7 son una breve muestra. En efecto, este tipo de soporte permite que las

10 + 10

cassettes sean fijadas en unas bandejas -11- de un archivo -12-, o bien en unos paneles -13- dispuestos a modo de librillo en disposición giratoria sobre un eje común -14-. Puede aplicarse también como complemento de un libro, una caja o cualquier otro objeto que se estime oportuno y conveniente siempre bajo la sencilla norma de quitar la lámina protectora -3- y proceder a aplicarlo mediante una ligera presión sobre la superficie escogida y colocar seguidamente o separar si procede, la cassette acoplada a las aletas -5-.

10 Serán independientes del objeto de la presente invención los materiales empleados en los distintos elementos constitutivos del soporte abatible para cassettes, así como las formas y dimensiones, tanto absolutas como relativas, de los mismos, y, en consecuencia, todo cuanto no afecte a su esencialidad.

15

REIVINDICACIONES

- 5 1. Soporte abatible para cassettes, caracterizado esencialmente por el hecho de estar constituido por un cuerpo monopieza dotado por su cara dorsal de un recubrimiento de autoadhesivo protegido de origen por una lámina quitable, mientras que por su anverso está provisto de unas aletas susceptibles de adoptar una posición abatida de reposo y otra saliente de trabajo en la que se introducen a presión en los orificios de los carretes de las cassettes correspondientes.
- 10 2. Soporte abatible para cassettes, según la reivindicación anterior, caracterizado por el hecho de que las aletas están asociadas al cuerpo monopieza mediante unas líneas debilitadas que permiten que adopten las dos posiciones extremas de trabajo y reposo.
- 15 3. Soporte abatible para cassettes, según la reivindicación 1, caracterizado por el hecho de que el cuerpo monopieza está dotado de una abertura que es susceptible de ser ocupada por las aletas cuando están abatidas en posición de reposo.
- 20 4. Soporte abatible para cassettes, según la reivindicación 1, caracterizado porque las aletas presentan un contorno ensanchado a modo de broche y están dotadas de un corte longitudinal que les proporciona cierta elasticidad.
- 25 5. Soporte abatible para cassettes.
Todo ello según queda descrito en la presente memoria y resumido en las reivindicaciones contenidas al final

1041070
de la misma, establecidas de acuerdo con el artículo 100 del vigente Estatuto sobre Propiedad Industrial y que comprenden en conjunto siete hojas foliadas, escritas a máquina por una sola cara.

Barcelona, 10 de enero de 1979

Alberto PALAU SIURANA

p. a.



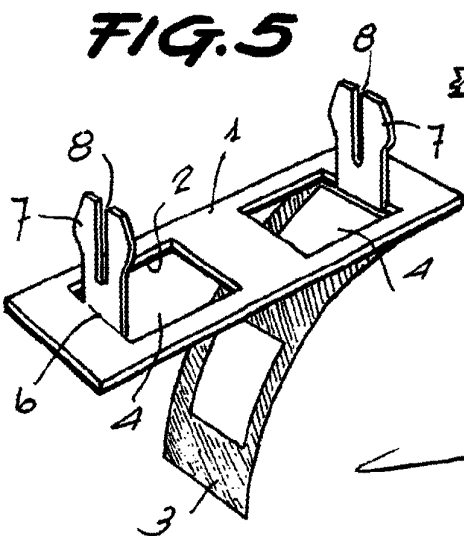
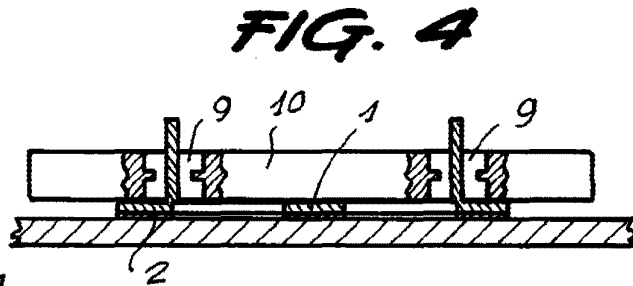
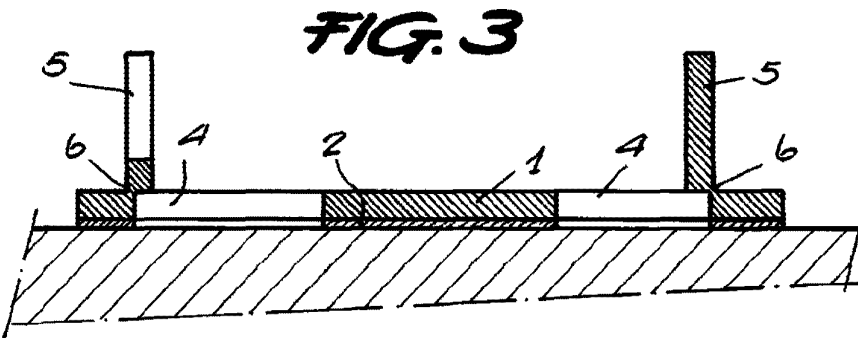
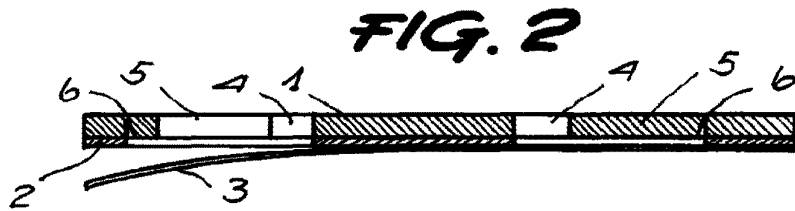
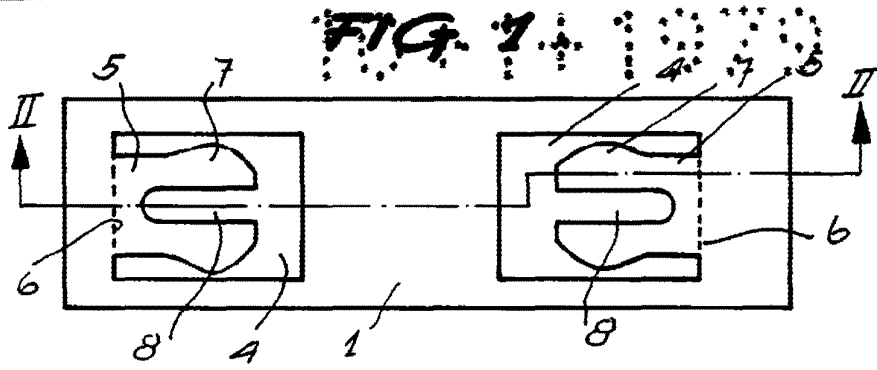

Barcelona,
P.º.

29.187/2

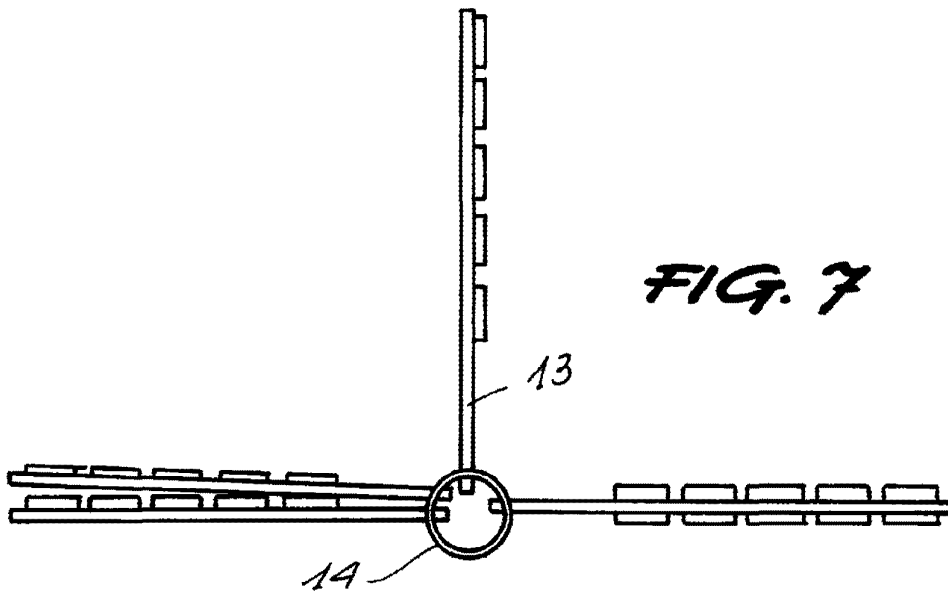
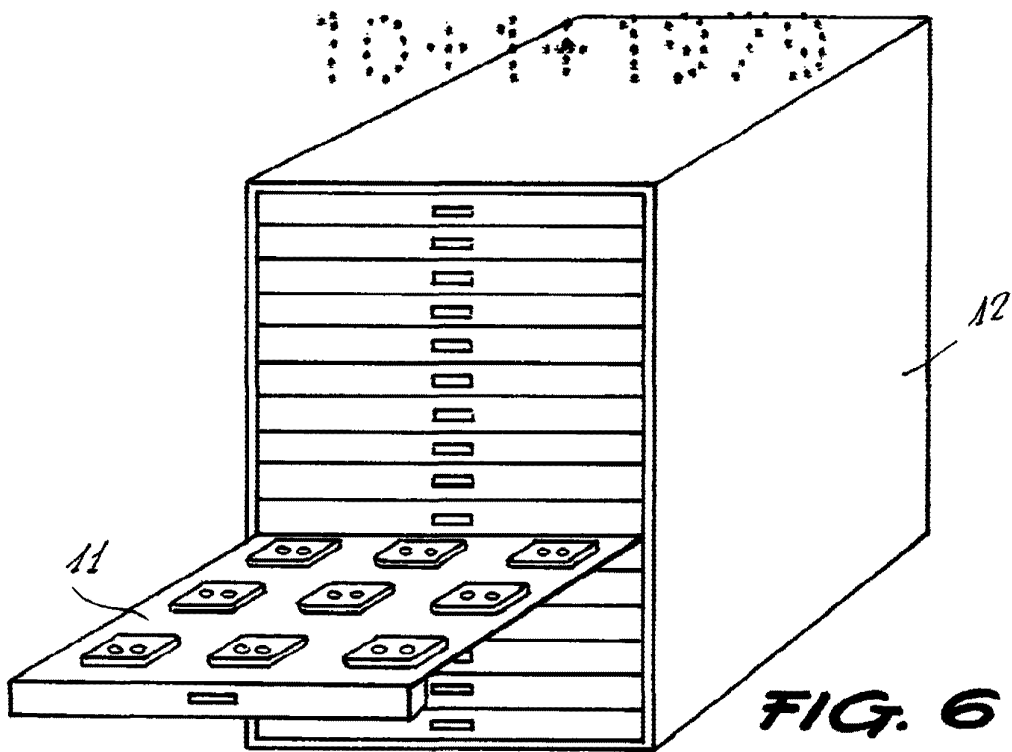

Barcelona, 10 ENE 1979
P.a.

[Handwritten signature]

29.187/2