

MINISTERIO DE INDUSTRIA Y ENERGIA

Registro de la Propiedad Industrial



ESPAÑA



MODELO DE UTILIDAD

10	ES	11	NUMERO	240603	10	Y
20	FECHA DE PRESENTACION		19 DIC. 1978			

Concedido el Registro de acuerdo con los datos que figuran en la presente descripción y según el contenido de la memoria.

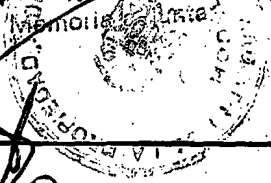

30	PRIORIDADES:	32	FECHA	33	PAIS
31	NUMERO				

47	FECHA DE PUBLICIDAD	51	CLASIFICACION INTERNACIONAL
		F16B.1/00	

54 TITULO DE LA INVENCIÓN

"DISPOSITIVO PARA LA SUJECIÓN DE ELEMENTOS LAMINARES"

71 SOLICITANTE (S)

D. Bernardo CUELLO García

DOMICILIO DEL SOLICITANTE

BARCELONA - Alcántara, 37-43, escal. 7, entlo 1ª

72 INVENTOR (ES)

73 TITULAR (ES)

74 REPRESENTANTE

D. Alfonso Durán Olivella



MEMORIA DESCRIPTIVA

La presente memoria descriptiva y los dibujos complementarios adjuntos hacen referencia a un dispositivo para la sujeción de elementos laminares, especialmente indicado para conseguir el afianzamiento de los mismos en la situación de superposición, facilitando la formación de composiciones y módulos estructurales, en las mejores condiciones de solidez y eficacia.

La novedad que aporta este dispositivo, con respecto a otras realizaciones similares utilizadas para los mismos fines, estriba fundamentalmente en la originalidad de su diseño y la gran simplicidad de sus partes componentes, lo que redundará en el grado de ajuste y sujeción de los correspondientes elementos laminares.

El dispositivo para la sujeción de elementos laminares, que más adelante se describirá en detalle, comprende un vástago, configurando en uno de sus extremos una expansión circular cóncava, para facilitar la adaptación anatómica del dedo pulgar y su correspondiente manejo, comportando el vástago una pieza anular, desplazable a lo largo del mismo, de la que derivan cuatro patillas expandibles, capaces de afianzar a los elementos laminares insertos, objeto de sujeción.

Para una mejor comprensión de las características generales que concurren en este dispositivo para la sujeción de elementos laminares, se acompañan a la presente memoria unos dibujos descriptivos, en los que se ha representado un caso práctico de realización del mismo,



según los principios de las reivindicaciones, con la particularidad de que las figuras diseñadas deberán ser observadas en sentido amplio y general, y sin carácter restrictivo alguno, dada su condición meramente informativa.

5.

En los dibujos:

La figura 1 es una representación, parcialmente seccionada, del vástago componente del dispositivo para la sujeción de elementos laminares, objeto del presente Modelo de Utilidad.

10.

Las figuras 2 y 3 se refieren a sendas vistas, en correspondencia proyectiva, de la pieza anular integrante de este dispositivo.

15.

La figura 4 es una representación del presente dispositivo, en la correspondiente situación operativa.

Al objeto de facilitar la localización de las distintas partes constitutivas en este dispositivo para la sujeción de elementos laminares, se han situado números en las figuras, relacionados con las descripciones que se realizan a continuación.

20.

Este dispositivo está formado por el vástago -1-, definiendo, en uno de sus extremos, la expansión circular -2- que configura una sensible concavidad -3-, y sufriendo, en su parte media, una estricción -4-, para terminar según la porción -5-.

25.

El vástago comporta, con posibilidad de desplazamiento, una pieza anular -6- de la que derivan cuatro patillas expandibles -7-, las cuales, al desplazarse la



pieza a lo largo del vástago, se abren ligeramente sufriendo un ensanchamiento que provoca el afianzamiento entre los elementos laminares -8- y -9-, situados en su perposición. Al desplazarse la pieza en sentido contrario, las patillas se repliegan, cesando el afianzamiento entre los elementos laminares y posibilitándose su separación.

10. Todo cuanto no afecte, altere, cambie o modifique la esencia del dispositivo descrito, será variable a los efectos del actual Modelo.



N O T A

Se reivindica como objeto de este registro por Modelo de Utilidad:

5. 1.- Dispositivo para la sujeción de elementos laminares, caracterizado esencialmente por el hecho de estar constituido por un vástago definiendo, en una de sus partes extremas, una expansión circular sensiblemente cóncava, en tanto que en su tramo central sufre una estricción, para terminar en la zona opuesta según una porción de remate, ligeramente sobresaliente, comportando el vástago, con posibilidad de desplazamiento, una pieza anular, de la que derivan cuatro patillas expandibles, susceptibles de provocar el afianzamiento entre los correspondientes elementos laminares a sujetar.

10. Sean cuales fueren las circunstancias que concurran en la esencialidad del Modelo de Utilidad, definido en la anterior reivindicación, cuyo objeto es:

2.- "DISPOSITIVO PARA LA SUJECIÓN DE ELEMENTOS LAMINARES".

15. 20. Consta la presente memoria de cinco hojas foliadas, mecanografiadas por una sola cara y de los dibujos unidos a la misma.

Barcelona, 19 DIC. 1978

P.A. de D. Bernardo CUELLO García

ALFONSO DURÁN

P. P.

Fdo.: Luis A. Durán Moya

D/mp

190
M.U.
78

D. BERNARDO CUELLO GARCÍA

HOJA ÚNICA

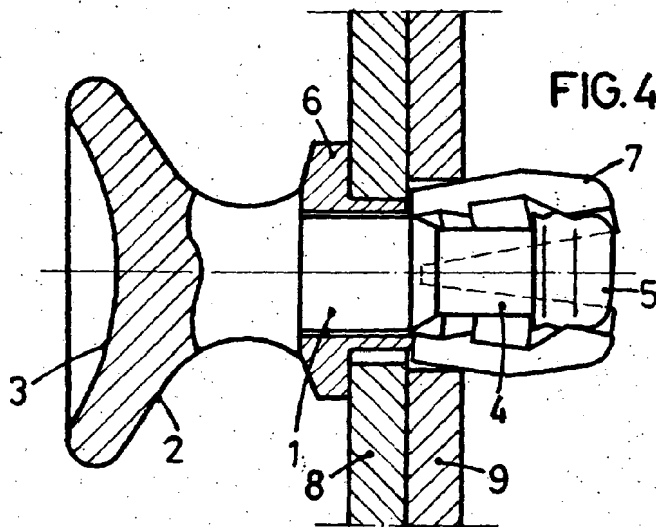
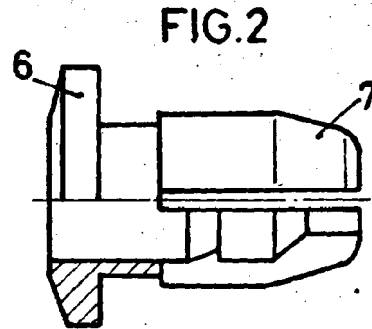
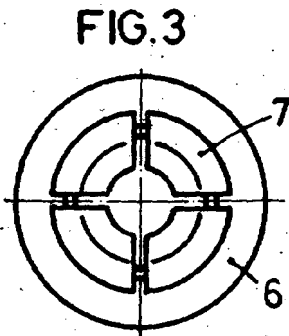
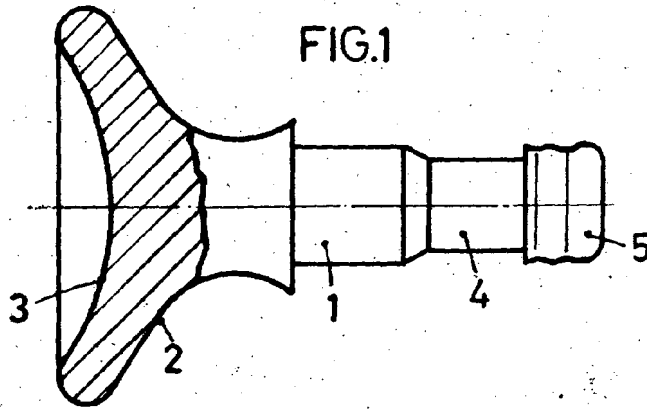

BARCELONA, 19 DIC. 1978

P.A. ALFONSO DURÁN

p. p.

Fdo.: Luis A. Durán Moya

ESCALA VARIABLE