

240.571

Concedido el Registro de acuerdo con los datos que figuran en la presente descripción y según el contenido de la Memoria adjunta.

11	NUMERO	240571	10	Y
12	FECHA DE PRESENTACION	14.12.1978		

MINISTERIO DE INDUSTRIA Y ENERGIA
Registro de la Propiedad Industrial



ESPAÑA

MODELO DE UTILIDAD

Concedido el Registro de acuerdo con los datos que figuran en la presente descripción y según el contenido de la Memoria adjunta.

30	PRIORIDADES:	32	FECHA	33	PAIS
31	NUMERO	CADUCADO			
47	FECHA DE PUBLICIDAD	61	CLASIFICACION INTERNACIONAL	A63 H	
64	TITULO DE LA INVENCIÓN	"JUEGO DE TIRO AL BLANCO"			
71	SOLICITANTE (ES)	PINES ESPAÑOLA S.A.			
	DOMICILIO DEL SOLICITANTE	Enamorados 73-75 BARCELONA			
72	INVENTOR (ES)				
73	TITULAR (ES)				
74	REPRESENTANTE	D. MANUEL DE RAFAEL GARCIA			

MEMORIA DESCRIPTIVA

El presente modelo de utilidad se refiere a un juego de tiro al blanco que ha sido ideado con mucho acierto principalmente para los niños y que se distingue porque resulta altamente recreativo, así como de fácil ejecución.

El juego en cuestión es totalmente inofensivo para los pequeños, a la vez que permite competir entre varios de ellos que practican dicho juego en grupo.

En líneas generales, lo expuesto se consigue con el juego de referencia por el hecho de que como proyectil comporta un elemento elástico anular que se dispara por mediación de una pistola cuyo cañón en el extremo delantero presenta un apéndice sobre el que se ensarta dicho elemento-proyectil encima de la pistola, cuyo elemento por su extremo posterior atirantado se ensarta sobre uno de los brazos de una cruceta libremente giratoria en la parte posterior de la pistola y que por la acción elástica del elemento-proyectil se apoya por su brazo más anterior contra el extremo superior del gatillo en una situación posterior estabilizada por un resorte interno, con todo lo cual, al apretar el gatillo, se deja libre el brazo de la cruceta apoyado en el gatillo, con lo que la acción tirante del elemento-proyectil provoca el giro de la cruceta, liberándose de ella y saliendo disparado hacia adelante para establecer blanco en los elementos previstos en el juego con la puntuación correspondiente para el jugador.

Con el fin de facilitar la explicación se acompaña a la presente memoria descriptiva una hoja de dibujos en la que se ha representado un caso práctico de realización, el cual se cita sólo a título de ejemplo no limitativo del alcance del presente modelo de utilidad.

En dichos dibujos:

La figura 1 es una vista en perspectiva del juego.

La figura 2 es una vista en alzado a mayor escala de la pistola utilizada.

Considerando las figuras, el juego de tiro al blanco objeto del modelo consta principalmente de una caja -1- dotada de tapa -2- que se dispone verticalmente de canto encajada en la parte posterior de la caja para actuar como una pantalla recogedora de unos elementos-proyectil -3- constituidos por un aro elástico. Sobre la caja se dispone una valla -4- determinada por una lámina troquelada, preferentemente de cartón, a la que se articulan dos alas plegables laterales -5- dotadas inferiormente de dos escotaduras -6- y -7- que se disponen encajadas sobre las paredes laterales de la caja -1- para mantener la valla de canto verticalmente sobre el fondo de la caja donde la valla se apoya con auxilio de una pestaña longitudinal inferior trasera (no visible). En la parte superior de la valla -4- está unida por medio de dos grapas extremas -8- una varilla -9- que constituye el eje de giro de unos blancos determinados por placas -10- en cuya cara delantera están representadas distintas sendas figuras -11-, tales como de animales selváticos, cuyas placas-blancos -10- llevan unida una pletina en U

rectangular las ramas de la cual están ensartadas
giratoriamente sobre la varilla-eje -9-.

El juego comprende una pistola -12- cuyo
cañón en el extremo delantero presenta un apéndice -13-
5 sobre el que se dispone ensartado por uno de sus extre-
mos el elemento-proyectil anular elástico -3- que por
el otro extremo atirantado se ensarta en uno de los
brazos -14a- de una cruceta -14- montada libremente
giratoria en la parte posterior de la pistola -12-
10 y que por la acción elástica del elemento-proyectil
-3- se apoya por su brazo más anterior contra el extremo
superior -15a- de un gatillo -15-, cuyo extremo superior
es estabilizado en una posición posterior por un resorte
-16- que por un extremo va aplicado contra el eje -17-
15 de articulación del gatillo, en tanto que por su extremo
opuesto se apoya en un punto fijo interior de la pistola
y por el centro está aplicado contra un resalto lateral
-18- del gatillo. Al apretar el mismo y bascular hacia
delante su citada parte superior -15a-, se deja libre
20 el brazo de la cruceta -14- que se apoyaba en dicha
parte del gatillo, con lo que el elemento-proyectil con
su acción tirante produce en giro parcial de la cruceta
y es liberado de la misma, siendo disparada hacia adelante.

Con la pistola -12- se apunta a las placas
25 blanco -10- cuando las mismas están levantadas, es decir,
con la figura -11- dispuesta ante el tirador, en cuyo
caso y al chocar el elemento-proyectil -3- contra dichas
figuras, las placas -10- oscilan hacia atrás hasta quedar
en posición invertida, en cuya posición unas representaciones
30 gráficas -19- previstas en la cara posterior de las
placas y que simulan un trofeo correspondiente a la figura

de animal u otra figura -11- que ha sido abatida, se sitúan inferiormente y son visibles a través de sendas ventanas -20- previstas en la valla -4-. Al mismo tiempo quedan frente al tirador unas representaciones numéricas -21- indicativas de tantos conseguidos al hacer blanco y provocar el volteo de las placas -10-.

Aunque se han ilustrado y descrito los blancos formados por una pluralidad de placas dispuestas en batería oscilantes libremente sobre un eje, debe entenderse que la constitución y disposición del o de los blancos puede variar ampliamente, conservándose la esencialidad del juego.

En el caso del ejemplo descrito, la valla -4- con la batería de blancos oscilantes es plegable y se puede guardar dentro de la caja -1- cuando no se utiliza el juego de manera que todos sus componentes ocupan en conjunto un espacio reducido.

Es interesante poner de relieve la extrema simplicidad constructiva de los elementos integrantes del juego, puesto que la valla -4- y los blancos están constituidos por simples láminas de cartón troqueladas y la pistola está formada por sencillas piezas de material plástico moldeado y comporta un mecanismo extraordinariamente simple, todo lo cual redundando favorablemente en el coste industrial del juego.

El modelo, dentro de su esencialidad, puede ser llevado a la práctica en otras formas de realización que difieran sólo en detalle de la indicada únicamente a título de ejemplo, a las cuales alcanzará igualmente la protección que se recaba. Podrá, pues, fabricarse

este juego en cualquier forma y tamaño, con los medios.
y materiales más adecuados y los accesorios más conve-
nientes, por quedar todo ello comprendido en el espíritu
de las siguientes reivindicaciones.

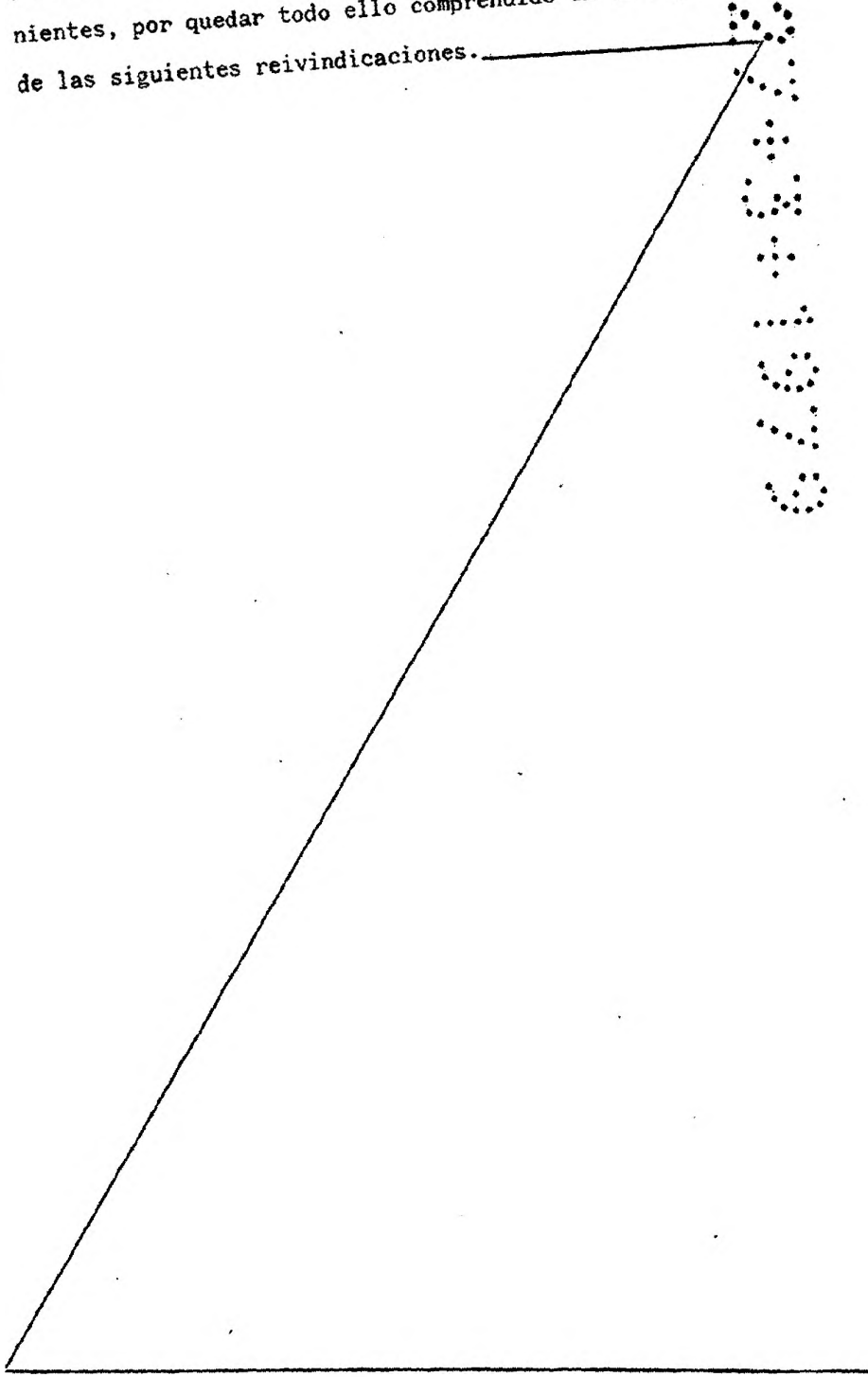

REIVINDICACIONES

Se reivindica como objeto del presente
modelo de utilidad:

1.- Juego de tiro al blanco, caracterizado
porque como proyectil se utiliza un elemento elástico
anular que es disparado por una pistola sobre la que
se dispone dicho elemento ensartado por uno de sus
extremos en un apéndice delantero del cañón de la
pistola mientras que por su extremo posterior atirantado
se ensarta en uno de los brazos de una cruceta libremente
giratoria prevista en la parte posterior de la pistola
cuya cruceta por la acción elástica del elemento-proyectil
se apoya por su brazo más anterior contra el extremo
superior del gatillo en una situación posterior en la
que se encuentra estabilizado por la acción de un
resorte interior, todo ello de manera que al apretar
el gatillo y bascular dicha parte superior del gatillo
se deja libre el brazo de la cruceta que se apoyaba
en dicha parte, con lo que la acción tirante del
elemento-proyectil provoca el giro parcial de la
cruceta y su libertad respecto de la misma saliendo
disparado hacia adelante con el fin de establecer
blanco en los elementos previstos en el juego con
la correspondiente puntuación para el tirador.

2.- "JUEGO DE TIRO AL BLANCO"

Consta la presente memoria descriptiva de
ocho hojas mecanografiadas acompañada de una lámina
de dibujos.

Barcelona, 14 de Diciembre de 1.978

PINES ESPAÑOLA, S.A

p.a.

MANUEL DE RAFAEL

P. P.

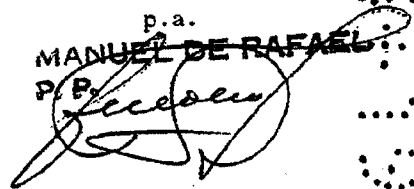

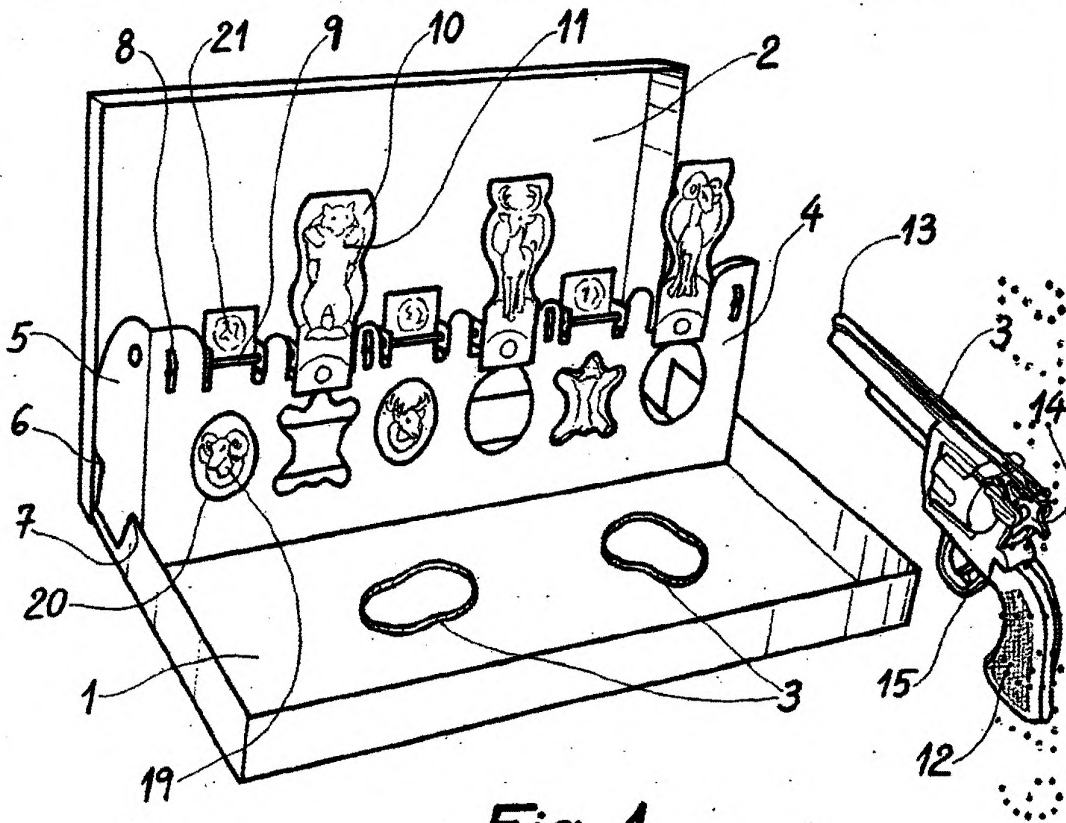

Fig. 1

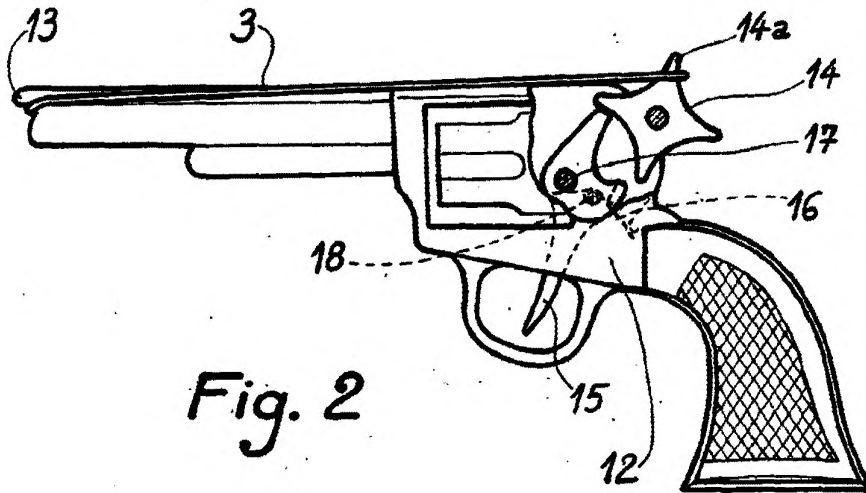

Fig. 2

Barcelona, para Madrid, 14.12.1978

MANUEL DE RAFAEL

P. de España

Escala variable.