

MINISTERIO DE INDUSTRIA Y ENERGIA

Registro de la Propiedad Industrial



ESPAÑA

19	ES	13	NUMERO	240310	10	Y
		21	FECHA DE PRESENTACION	21-DIC-78		

MODELO DE UTILIDAD

240310

Concedido el Registro de acuerdo con los datos que constan en el contenido de la memoria adjunta.

30	PRIORIDADES:	31	NUMERO	32	FECHA	33	PAIS
CADUCADO							

37	FECHA DE PUBLICIDAD	51	CLASIFICACION INTERNACIONAL
			B65D

54	TITULO DE LA INVENCIÓN
BLOQUE DE BOLSAS PERFECCIONADO.	

71	SOLICITANTE (S)
INDUSTRIAL PLASTIGRAFICA, S.A. PLASTIGRAF	

DOMICILIO DEL SOLICITANTE	
ZARAGOZA.- Poligono Cogullada, c/ F nº 11	

72	INVENTOR (ES)

73	TITULAR (ES)
INDUSTRIAL PLASTIGRAFICA, S.A. PLASTIGRAF	

74	REPRESENTANTE
LUIS RUIZ PALACIOS Marqués Sta. Ana, 30 MADRID-10	

El Modelo de Utilidad objeto de la presente memoria se refiere, como su titulo indica, a un bloque o taco de bolsas de material moldeable que se expenden unidas por soldadura en la zona de su embocadura, presentando paralela y cerca a ella una linea de trazos o puntos que permite la separación de cada una de ellas para su utilización. Las bolsas pueden ser sencillas o con pliegue doble para aumentar en capacidad y preferentemente, su fondo cerrado por soldadura térmica.

5.-

Para la mejor comprensión del invento que se preconiza se acompaña una hoja de planos en la que, en figura única se detalla suficientemente, la constitución y disposición de sus elementos componentes así como su utilización en un ejemplo de realización práctica no limitativo.

10.-

La figura representa una vista en perspectiva del bloque que nos ocupa, teniendo la numeración que le acompaña, el siguiente significado:

15.-

- 1.- Bloque.
- 2.- Soldadura.
- 3.- Pliegue interior.
- 4.- Línea de separación.
- 5.- Soldadura de fondo.

20.-

El bloque (1) consta de una serie de bolsas con pliegue interno (3) o no, han sido soldadas por su embocadura (2) disponiendo paralelamente a ella una zona troquelada (4) con el suficiente debilitamiento para su fácil separación. El fondo de las bolsas se suelda térmicamente según la línea (5).

25.-

Serán independientes del objeto de la presente invención los materiales, formas, colores y dimensiones y en general todo cuanto no altere, cambie o modifique la esencialidad de la invención.

5.- Describa suficientemente la naturaleza y objeto de este Modelo de Utilidad, se hace constar que las características esenciales sobre las que ha de recaer la concesión del mismo estén comprendidas en las notas reivindicatorias, que en la siguiente pagina se detalla.

REIVINDICACIONES

5.-

1º.- Bloque de bolsas perfeccionado, caracterizado por comprender una cantidad de las mismas relacionadas entre si por uno de sus extremos libres, constituyendo un cuerpo único al quedar intimamente ligadas por termo-soldadura, complementandose el bloque por la disposición de un trepado, proximo al sector soldado, a fin de facilitar por desgarro, cada una de las unidades que integran el conjunto.

2º.- BLOQUE DE BOLSAS PERFECCIONADO.

Todo ello tal y como se describe y reivindica en la memoria que antecede que consta de CINCO hojas escritas a máquina por una sola de sus caras y planos que la ilustran.

Madrid, 21 de Diciembre de 1.978

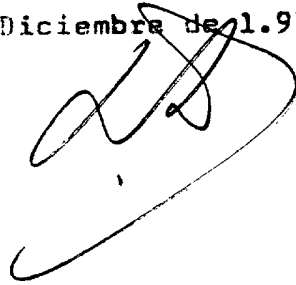
A handwritten signature in black ink, consisting of several loops and a long horizontal stroke at the bottom.

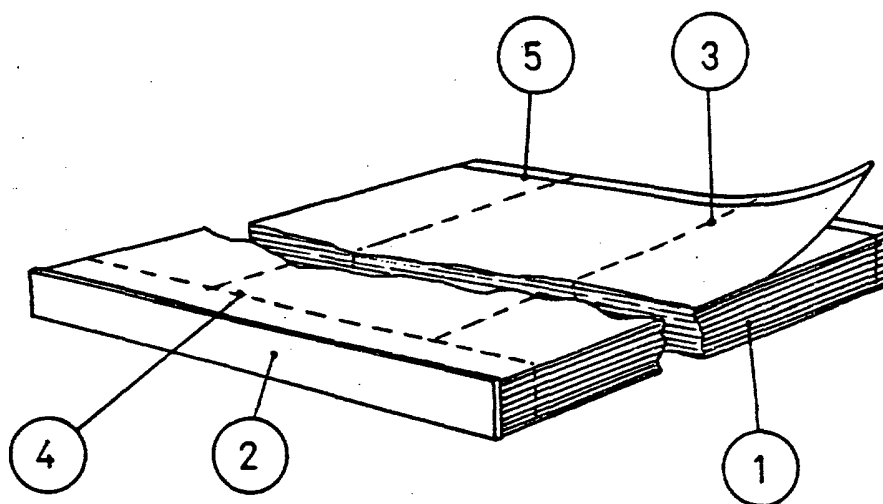

A handwritten signature or mark, possibly a stylized name or initials, located in the lower right quadrant of the page.

ESCALA VARIABLE