

1 El presente modelo de utilidad tiene por objeto un juego de habilidad perfeccionado que en su realización representa un importante perfeccionamiento con respecto a las ejecuciones análogas existentes en el mercado por ser de construcción muy simple en favor de su coste industrial y por la sencillez de su realización por parte de los jugadores.

Lo expuesto se ha conseguido con el juego en cuestión por el hecho de que el mismo consta, esencialmente, de un tablero de base sobre el que se ha previsto un disparador montado frente a una guía espiralada para una bola lanzada por el disparador hasta un recinto donde están arbitrariamente distribuidos unos tabiquillos arqueados para la retención eventual de la bola que vuelve a la zona de disparo por una canal de retorno. El juego comprende un reloj de arena con el que se limita el tiempo de actuación de cada jugador, consistente en un disco montado giratorio sobre el tablero de base y en el que están conformadas las ampollas de dicho reloj.

20 Para facilitar una explicación más detallada y la comprensión de lo expuesto, se acompaña una hoja de dibujos en los que se ha representado un caso práctico de realización de un juego perfeccionado de las características indicadas, que se cita sólo a título de ejemplo no limitativo del alcance de este modelo de utilidad.

25

1 En dichos dibujos:

La figura 1ª es una vista en planta del juego.

5 La figura 2ª corresponde a una vista en sección considerada por el plano indicado por la línea II-II de la figura 1ª.

De acuerdo con lo ilustrado, el juego consta de un tablero de base compuesto por una placa -1- sobre la que está adherida una lámina -2- troquelada, con interposición entre tales elementos de un cuerpo de plástico moldeado transparente que define con su configuración una canal -3- que forma una guía espiralada para una bola -4-, cuya guía circunda a un recinto -5- al que llega la bola lanzada por un disparador -6- este disparador está constituido por un fleje que presenta una porción en "U" -6a- elástica encajada en un alojamiento definido por el antedicho cuerpo moldeado, cuya porción en "U" por una rama inferior se apoya en una pared prevista en aquel alojamiento, presentando dicho fleje un resalto de disparo y una aleta lateral -6b- para el accionamiento.

20 En el recinto se ha previsto una pluralidad de tabiquillos arqueados -7- en los que es susceptible de quedar retenida la bola -6-, con cuyos tabiquillos de retención se corresponden unas indicaciones numéricas -8- que señalan distintos tantos obtenidos.

25 El recinto -5- comunica con la zona de disparo

1 por medio de una canal -3'- formada en el cuerpo moldeado y por la que retorna la bola a dicha zona.

5 El juego comprende un reloj de arena con el que se limita el tiempo que cada jugador tiene para realizar sus jugadas, con cuyo reloj se determina quien es el jugador que gana la partida que es el que suma más tantos en el mismo tiempo. Dicho reloj consiste en un disco - transparente -9- montado giratorio entre la placa -1- y la lámina -2- del tablero, en cuyo disco están moldeadas 10 las ampollas -10- del reloj, así como unos resaltos -11- que facilitan el giro del disco.

Por lo demás, debe señalarse que el modelo, dentro de su esencialidad, puede ser llevado a la práctica en otras formas de realización que difieran sólo en 15 detalle de la indicada únicamente a título de ejemplo, a las cuales alcanzará asimismo la protección que se desea obtener. Por tanto, podrán fabricarse los componentes del juego descrito en cualquier configuración y tamaño y con los materiales más convenientes, por quedar todo ello - 20 comprendido en el espíritu de las reivindicaciones siguientes.

N O T A

En resumen, la presente solicitud recaerá sobre las siguientes:

REIVINDICACIONES

1
5
10
15
20

1ª.- Juego de habilidad perfeccionado, caracterizado porque siendo del tipo que comporta un tablero de base sobre el que un disparador lanza al menos una bola por una guía acanalada hasta un recinto donde existe una pluralidad de tabiquillos arqueados de retención de bola y con los que se corresponden referencias numéricas indicativas de tantos, está provisto de un reloj de arena con el que se limita el tiempo de que disponen los jugadores para la realización de sus jugadas y se determina quien es el ganador.

2ª.- Juego de habilidad perfeccionado, según la reivindicación anterior, caracterizado porque el reloj de arena consiste en un disco transparente moldeado montado giratorio sobre el tablero de base y en el que están configuradas las ampollas y unos resaltos aprehensibles para obtener fácilmente el giro de inversión.

3ª.- JUEGO DE HABILIDAD PERFECCIONADO.

Según se describe en la presente memoria descriptiva que consta de cuatro hojas escritas a máquina por una sola de sus caras y dibujos.

Madrid, 18 DIC. 1978

Francisco Javier Plaza
P. P.

25

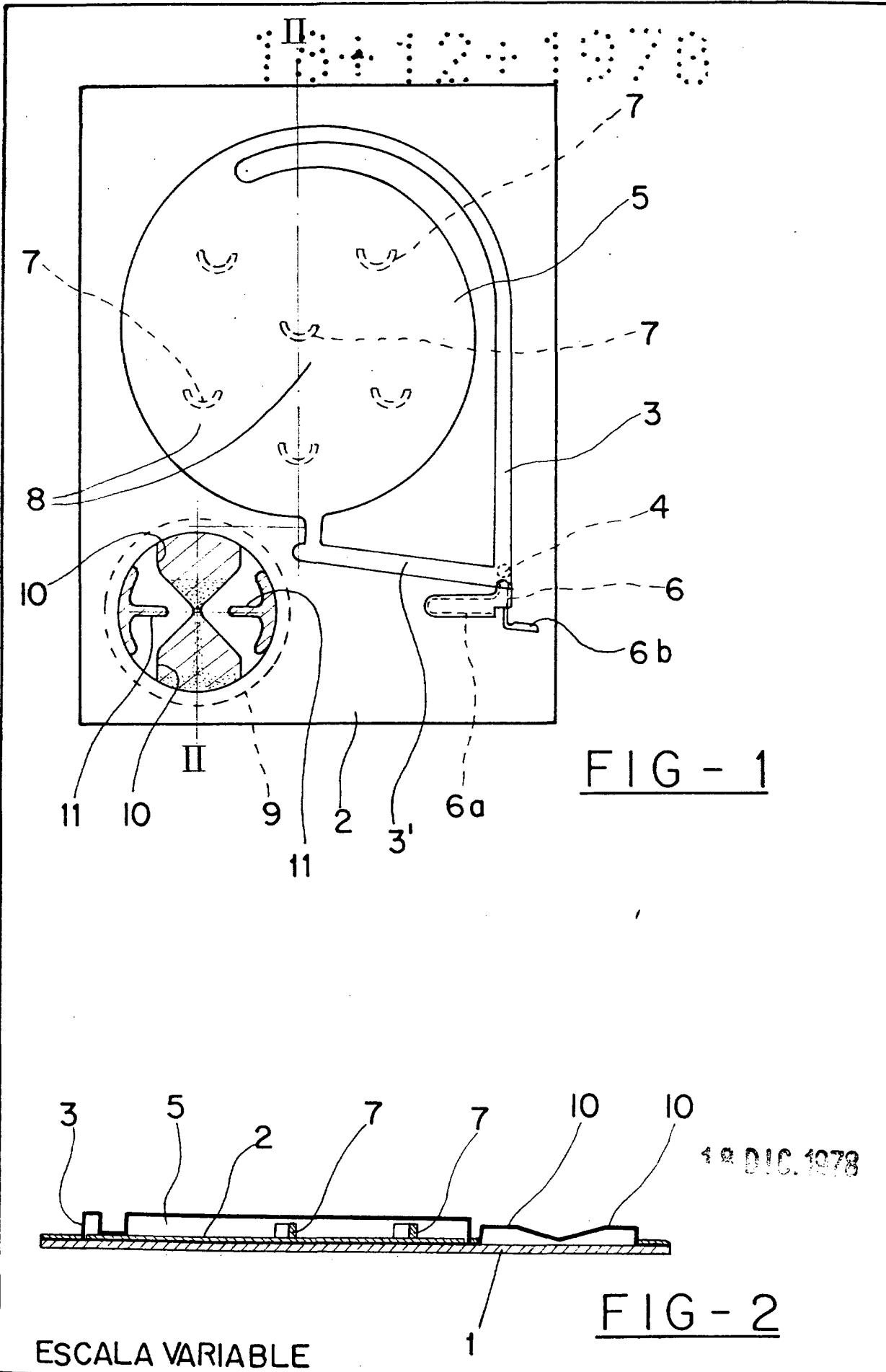

FIG - 1

FIG - 2

ESCALA VARIABLE

Francisco Javier Plaza
P.P.

12 DIC. 1978