

AÑO 1958

Expediente núm. _____



240185

REGISTRO DE LA PROPIEDAD INDUSTRIAL

PATENTE DE INVENCIÓN.

MEMORIA DESCRIPTIVA

que se acompaña a la solicitud de

una PATENTE DE Invención por 20 años, en España

a favor de Don. Juan Gabelle Pamos

, de nacionalidad

Española domiciliado en Madrid.

calle de Alcántara núm. 38

por:

MEJORAS EN LAS PRENSAS CONTINUAS DE HELICE

Nº 6176

Agente Sr. _____



240165

240165

MEMORIA DESCRIPTIVA

que se acompaña a

la solicitud de

UNA PATENTE DE INVENCIÓN POR VEINTE AÑOS EN ESPAÑA , por

" MEJORAS EN LAS PRENSAS CONTINUAS DE HELICE "

a favor de

Don JUAN CABELLO PAMOS , de nacionalidad española ,
domiciliado en MADRID, Alcántara- 38,

Inventor : El solicitante , de nacionalidad española.

////////////////////



240165

Las prensas continuas de hélice que principalmente se utilizan para la extracción de aceite de oliva, parten del principio de la compresión de la masa de aceituna triturada por la rotación de un núcleo con hélice dentro de una envoltura o camisa cilíndrica y sa-
5 liendo los líquidos al exterior por múltiples agujeros o estrechas rendijas que la envoltura presenta a la masa durante su recorrido y compresión en el aparato.

La confección de muchísimos agujeros pequeños o rendijas es laboriosa y costosa; por otra parte su limpieza también lo es.

10 Con objeto de solventar los anteriores inconvenientes ha nacido la presente solicitud de PATENTE DE INVENCION que presenta la destacada originalidad de suprimir la necesidad de agujeros y rendijas haciendo que los líquidos de la masa salgan por el hueco o espacio comprendido entre la hélice y la envoltura o camisa, recogiéndolos una ramura
15 tallada sobre la parte exterior de la hélice; esta ramura se comunica por varios agujeros con un taladro central del núcleo y por un extremo de este salen al exterior para su decantación. Debido al movimiento de rotación de la hélice con relación a la envoltura, que está fija, se produce una limpieza continua de las partículas que tien-
20 den a taponar el paso de los líquidos desde la masa a la ranura colectora.

En todas las prensas de hélice es necesario que la superficie interior de la camisa presente un frotamiento alto para estorbar la rotación de la masa obligándola a avanzar comprimiéndose cada vez más.

25 En los tipos de prensas de hélice que usan agujeros o rendijas en la envoltura estos sirven también para el indicado fin de frotamiento, y, en algunos modelos lo acentúan construyendo ramuras longitudinales o espirales en la superficie interna de la camisa. Este mismo objeto lo logramos con otra mejora que añadimos a las prensas de hélice y que
30 consiste en el "ruleteado" de la superficie interna de la camisa, que así presenta una superficie perfectamente aspera para que la masa encuentre resistencia al giro y sin necesidad de las estrias referidas anteriormente.



240165

35 El " ruleteado " es una de las operaciones mas sencillas y economicas de los trabajos mecánicos,dejando las superficies tratadas con él llenas de pequeños picos piramidales.

40 Otra mejora más que añadimos consiste en un simple dispositivo de regulación de la presión final, consistente en una palanca de primer orden , que tiene su eje de giro apoyado sobre la camisa,con uno de sus extremos tratando de tapar la salida lateral de la masa extractada por la acción de un peso o resorte regulable aplicado al otro extremo de la palanca.

45 El dibujo que acompaña a esta memoria representa una prensa de hélice con las mejoras cuya patente solicitamos; en el dibujo aparecen varios cortes arbitrarios con objeto de facilitar la explicación del funcionamiento y que a continuación hacemos :

La hélice -1- se prolonga desde -A- hacia la derecha hasta cubrir la tolva de carga -2- . La hélice presenta una ranura -3- sobre su superficie exterior , desde el punto -4- hasta el punto -5-.

50 La envoltura o camisa -6- está interiormente ruleteada desde -A- hacia la derecha. El núcleo central del husillo -15- tiene un amplio taladro -7- que va desde su extremo izquierdo hasta -B-.

La ranura -3- se comunica con el taladro -7- por medio de diferentes taladros -8- repartidos en toda la longitud de la ranura.

55 Estando el aparato en rotación,la masa tomada de la tolva avanza hacia la izquierda,empujada por la hélice y comprimiendola cada vez mas, hace que los líquidos de la masa atraviesen los espacios -9- y pasen a la ranura -3- y por los taladros -8- y el central -7- salen al exterior para su decantaci'on.

60 La masa, desprovista de los líquidos en la forma que acabamos de explicar, pasa al espacio -10- que presenta un amplio orificio lateral de salida -11-que tiende a ser obturado por el extremo -12- de la palanca -13- que gira sobre el eje -14- venciendo la fuerza -P- la presión de la masa. La fuerza -P- puede ser un peso suspendido o la de
65 un resorte regulable. El valor de la fuerza -P- nos regulará la presión de salida de la masa una vez extractada .



240165

70 Describa suficientemente la naturaleza de la máquina objeto de la presente solicitud de Patente de Invención, añadiremos que podrá realizarse en todas aquellas formas mecánicas, materiales, colocación y forma, en cuanto no modifiquen ni hagan variación esencial en lo manifestado, enumerándose a continuación la siguiente

NOTA

En resumen: la Patente de Invención cuyo registro se solicita, recaerá sobre las reivindicaciones que siguen:

75 PRIMERA.- MEJORA EN LAS PRENSAS CONTINUAS DE HELICE, caracterizada por que la hélice presenta una ramura colectora sobre su parte exterior en comunicación con un taladro central del núcleo del husillo.

80 SEGUNDA.- Por la misma reivindicación anterior y además por el hecho de que la envoltura o camisa de la prensa tiene ruleteada su superficie interior.

TERCERA.- Por las reivindicaciones anteriores y además por que la camisa o envoltura de la prensa presenta un agujero lateral taponado por un extremo de una palanca de primer género cuyo otro extremo está sometido a la fuerza de un peso o de un resorte regulables.

85 CUARTA.- MEJORAS EN LAS PRENSAS CONTINUAS DE HELICE.

Todo tal y como se reivindica en la presente memoria que consta de cuatro hojas foliadas y mecanografiadas por una sola cara y un dibujo.

Madrid, 15 de Febrero de 1958.

Juán Cabello



240165

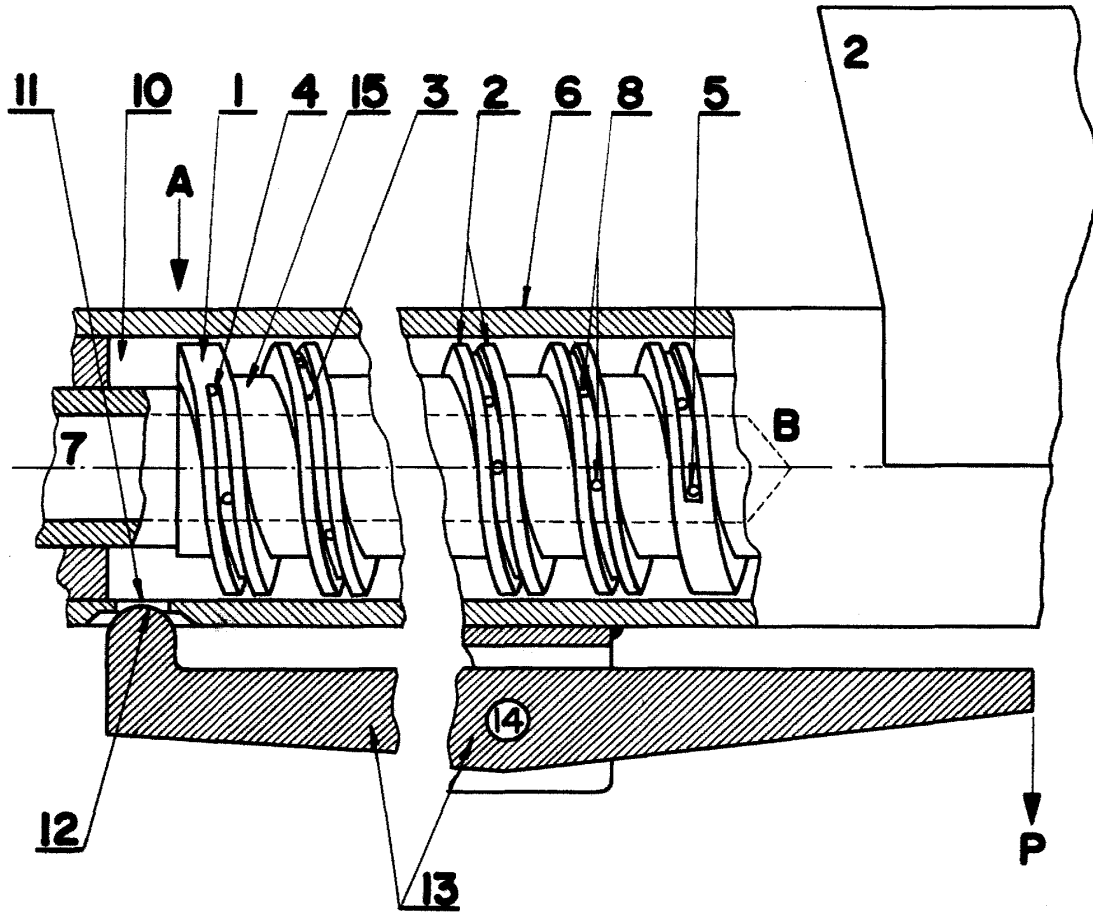

ESCALA VARIABLE

MADRID, 15 DE FEBRERO DE 1958

JUAN CABELLO