

MINISTERIO DE INDUSTRIA Y ENERGIA

Registro de la Propiedad Industrial



ESPAÑA

19 ES	21	NUMERO	240.154	10 Y
	22	FECHA DE PRESENTACION	18 - 12 - 78	

Concedido el Registro de acuerdo con los datos que figuran en la presente descripción y según el contenido de la Memoria adjunta.

MODELO DE UTILIDAD

240154

8

30 PRIORIDADES:	31 NUMERO	32 FECHA	33 PAIS
-----------------	-----------	----------	---------

47 FECHA DE PUBLICIDAD	81 CLASIFICACION INTERNACIONAL A63H
------------------------	--

54 TITULO DE LA INVENCIÓN "JUGUETE CONTADOR"
---

71 SOLICITANTE (S) TECNICAS DIDACTICAS, S.A. (TECDISA)
---

DOMICILIO DEL SOLICITANTE Cenino de Valdecabanas, s/n - ARGANDA DEL REY (MADRID)
---

72 INVENTOR (ES)
------------------

73 TITULAR (ES)
-----------------

74 REPRESENTANTE MARIA REGLA RUIZ GRANADOS FERNANDEZ
---

El presente registro de modelo de utilidad se refiere, tal como su enunciado indicada, a un juguete contador, de acuerdo con la descripción que del mismo se realice, que ha de entenderse en su más amplio sentido y no limitativamente.

5 El modelo cuyo registro se preconiza por medio del presente escrito viene a suponer una interesante novedad en el plano específico de su aplicación industria, puesto que proporciona un juguete de indudable valor didáctico para niños de corta edad.

10 Consiste esencialmente el modelo propuesto en un juguete contador caracterizado por presentar un cuerpo prismático que imita la figura de un ave, singularmente de una gallina, en la que la parte correspondiente al cuerpo forma un semicírculo de cristal en cuyo interior figura un círculo, flanqueado inferiormente por una franja semicircular.

Inferiormente, el modelo presenta una ancha base en cuya parte delantera existe un teclado con tres teclas, previstas para que al pulsar la tecla de la derecha aparezca, en la franja semicircular del cuerpo, la figura de un pollito, pudiéndose pulsar esta tecla hasta diez veces, con lo que aparecen hasta diez pollitos. Al pulsar la tecla central, aparece en el círculo central del cuerpo el número correspondiente a los pollitos surgidos debajo, y al pulsar la tecla de la izquierda desaparecen los pollitos y surge un signo de interrogación en el círculo central.

25 El ojo del ave está dispuesto de tal modo que, al pulsar las teclas, levante el párpado.

Con el finde hacer más comprensible la explicación -  
desarrollada, en el plano adjunto se han representado dos--  
30 vistas del modelo, habiéndose relacionado sus elementos más  
característicos con arreglo a la enumeración siguiente: -  
1) Cuerpo del ave. 2) Cabeza. 3) Ojo. 4) Círculo central. -  
5) Franja inferior semicircular. 6) Eclado. 7) Base.

35 Describa suficientemente la naturaleza del presente moda  
lo de utilidad, se hace constar expresamente que cualquier -  
modificación de detalle que pudiera introducirse, se conaída  
rá incluida dentro del mismo, siempre que no alteresp modi  
fique sustancialmente sus características fundamentales.

40 Por último, se declaran de novedad en España las siguien-  
tes.

RE V V I N D I C A C I O N E S

1ª).- JUGUETE CONTADOR, caracterizado esencialmente por presentar un cuerpo prismático que imita la figura de una -  
 gallina en la que la parte correspondiente al cuerpo, recy  
 45 bierta por un cristal transparente, muestra un círculo cen-  
 tral y debajo una franja semicircular, en tanto que, infe-  
 riormente, el modelo presente una ancha base en cuya parte  
 delantera existen tres teclas, para que al pulsar la tecla-  
 de la derecha vayan apareciendo pollitos en la franja semi-  
 50 circular; al pulsar la tecla central, aparece en el círculo  
 central el número de pollitos aparecidos y, al pulsar la --  
 tecla izquierda desaparecen los pollitos y surge un signo  
 de interrogación en el círculo central, abriéndose el ojo  
 del ave cada vez que es pulsada una tecla.

55 2ª).- JUGUETE CONTADOR.

Todo ello, tal y como queda expuesto en la presente memo-  
 ria descriptiva, que consta de cuatro hojas, foliadas y meca-  
 nografiadas por una sola de sus caras y a dos espacios y -  
 hoja de planos adjunta.

60

Madrid, 30 de Abril 1.979

María Ángela Ruiz-Granados  
 For Pador

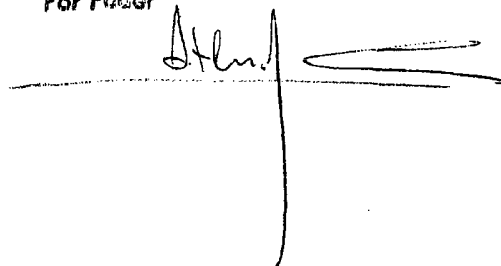

FIG. 1

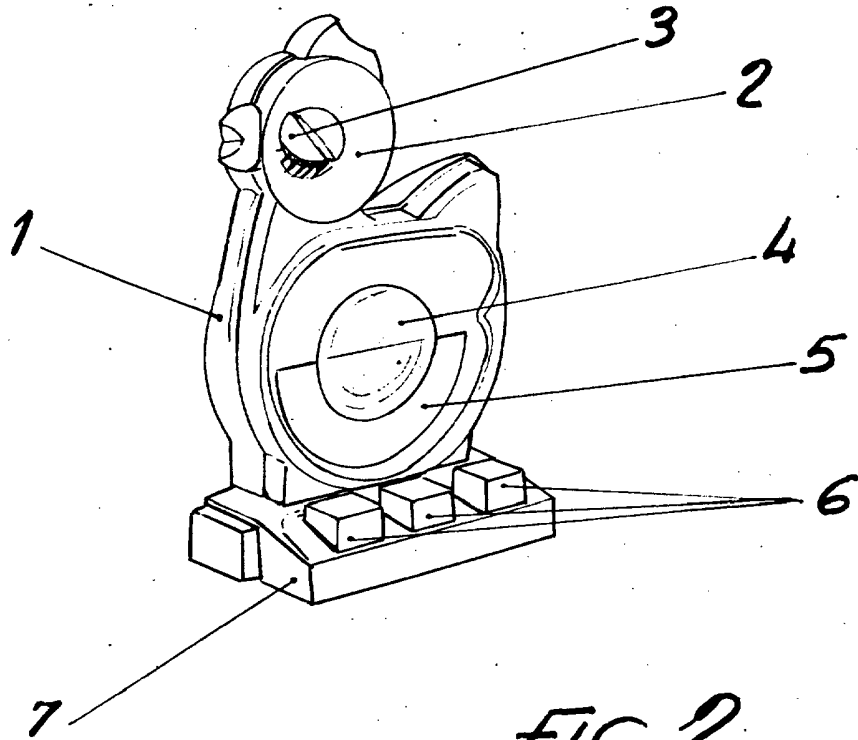
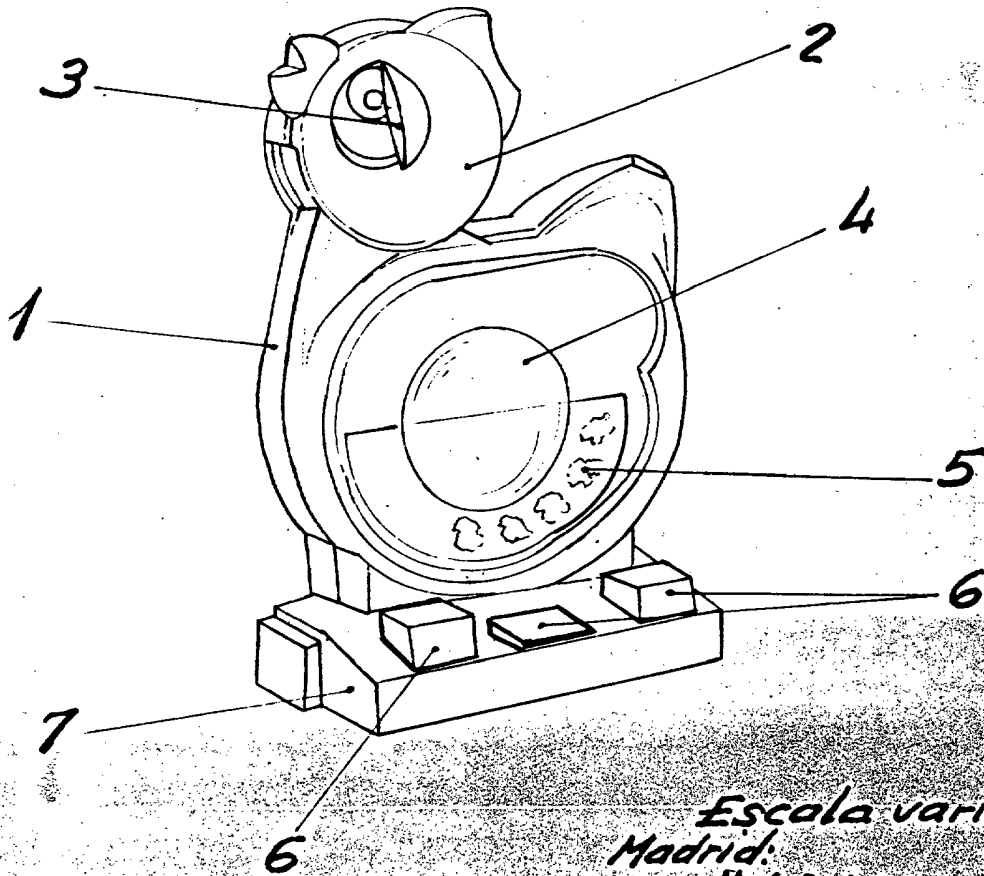

FIG. 2



Escola variable  
Madrid:

Maria Regla Ruiz-Granados  
Por Poder