



ESPAÑA

19	ES	11	NUMERO	21	240150	10	Y
		22	FECHA DE PRESENTACION				
			- 6 DIC. 1978				

**MODELO DE UTILIDAD**

**240150**

Concedido el Registro de acuerdo con los datos que figuran en la presente descripción y según el contenido de la memoria adjunta.

30	PRIORIDADES:	32	FECHA	33	PAIS
31	NUMERO				

47	FECHA DE PUBLICIDAD	51	CLASIFICACION INTERNACIONAL
			B62 B

54	TITULO DE LA INVENCIÓN	
	"CARRO PERFECCIONADO PARA SUPERMERCADOS".	

71	SOLICITANTE (S)	
	D. José BURNIOL Folcrá.	

	DOMICILIO DEL SOLICITANTE	
	MATARÓ (Barcelona) - Solís, 14-16	

72	INVENTOR (ES)	

73	TITULAR (ES)	

74	REPRESENTANTE	
	D. Alfonso Durán Olivella.	

MEMORIA DESCRIPTIVA

La presente memoria descriptiva y los dibujos complementarios adjuntos hacen referencia a un carro perfeccionado para supermercados, destinado a facilitar el autoservicio y transporte, en el recinto de los propios establecimientos comerciales, de los artículos y productos adquiridos en los mismos.

El perfeccionamiento que aporta este nuevo carro para supermercados, con respecto a otras realizaciones ya conocidas y utilizadas para los mismos fines, estriba fundamentalmente en la originalidad de su diseño, á base de dos cestas independientes, abatibles para facilitar la descarga e involucables. Tal disposición posibilita la colocación de los productos más pesados en la cesta inferior, con mayor comodidad para el usuario, al tener que realizar un menor esfuerzo.

El carro perfeccionado para supermercados, que más adelante se describirá en detalle, comprende un bastidor estructural, formado por tramos tubulares, en el que se definió una base soportante comportando elementos de rodadura, y una armadura en U invertida, con una zona ligeramente inclinada superiormente para configurar el asidero del conjunto. Este recibe dos cestas metálicas, afianzables con posibilidad de abatimiento, para la descarga de los productos contenidos.

Para una mejor comprensión de las características generales que concurren en este carro perfeccionado para supermercados, se acompañan a la presente memoria

unos dibujos descriptivos, en los que se ha representado un caso práctico de realización del mismo, según los principios de las reivindicaciones, con la particularidad de que las figuras diseñadas deberán ser observadas en sentido amplio y general, y sin carácter restrictivo alguno, dada su condición meramente informativa.

En los dibujos:

La figura 1 es una representación, vista en perspectiva, del carro perfeccionado para supermercados, objeto del presente Modelo de Utilidad.

La figura 2 es una representación, vista en alzado lateral, del propio carro.

Al objeto de facilitar la localización de las distintas partes constitutivas en este carro perfeccionado para supermercados, se han situado números en las figuras, relacionados con las descripciones que se realizan a continuación.

Este carro está integrado por un bastidor estructural tubular, compuesto por la base soportante en forma de U con sus ramas ligeramente divergentes, la que se encuentran fijadas por medio de los elementos de rodadura y la armadura, configurando una U invertida, con la zona ligeramente inclinada, para constituir el asidero del conjunto, revestido para su mejor agarre. El travesaño confiere una mayor rigidez al conjunto.

El bastidor sustenta las dos cestas metálicas, formadas cada una de ellas por los marcos cuadran-

gulares -9- y -10-, delimitando la embocadura y fondo respectivamente y permaneciendo ambos relacionados por las aristas -11- y el entramado de varillas -12-.

- 5. Ambas cestas -8- pueden girar para posibilitar sus abatimientos, merced al tramo acodado -13- que tiene sus remates -14- insertos en la armadura -4-, quedando restablecida la correspondiente disposición operativa por medio del tramo -15-, solidario de cada una de las cestas y capaz de interferir, a través de las terminaciones -16-,
- 10. contra la armadura -4-, a manera de tope, en los correspondientes desplazamientos.

Todo cuanto no afecte, altere, cambie o modifique que la esencia del carro descrito, será variable a los efectos del actual Modelo.

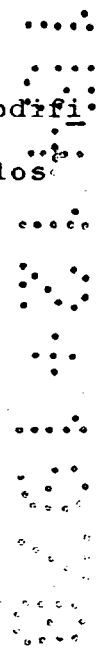

N O T A.

Se reivindica como objeto de este registro por Modelo de Utilidad:

- 1.- Carro perfeccionado para supermercados, del tipo de los que comprenden un bastidor estructural soportante, integrado por tramos tubulares, comportando elementos de rodadura y definiendo un puente, en funciones de asidero del conjunto, caracterizado esencialmente por el hecho de que el bastidor sustenta dos cestas, comportando cada una de ellas dos tramos de varilla, uno de ellos extendido en la totalidad de la anchura de uno de los costados y prolongado, por sendos acodamientos, en una posición de los laterales contiguos, acodándose nuevamente las zonas de remate e insertándose en taladros, previstos en el bastidor estructural, con capacidad de permitir el giro y abatimiento de cada una de las cestas, en tanto que el otro tramo de varilla se extiende a lo ancho del plano de fondo de ambas cestas, prolongándose tras su acodamiento, en forma inclinada, a través de sendos laterales opuestos y definiendo porciones de remate acodadas, susceptibles de interferir contra los componentes del bastidor estructural, para limitar los desplazamientos y afianzar la posición operativa de cada una de las cestas.

25. Sean cuales fueren las circunstancias que concurran en la esencialidad del Modelo de Utilidad definido en la anterior reivindicación, cuyo objeto es:

2.- "CARRO PERFECCIONADO PARA SUPERMERCADOS".

Consta la presente memoria de seis hojas folia  
das, mecanografiadas por una sola cara y de los dibujos  
unidos a la misma.

Barcelona, - 6 DIC. 1978

P.A. de D. José BURNIOL Folcrá.

ALFONSO DURÁN

P. P.

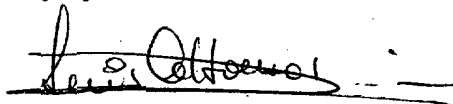

Fdo: Luis A. Durán Moya

DV/pv.



FIG.1

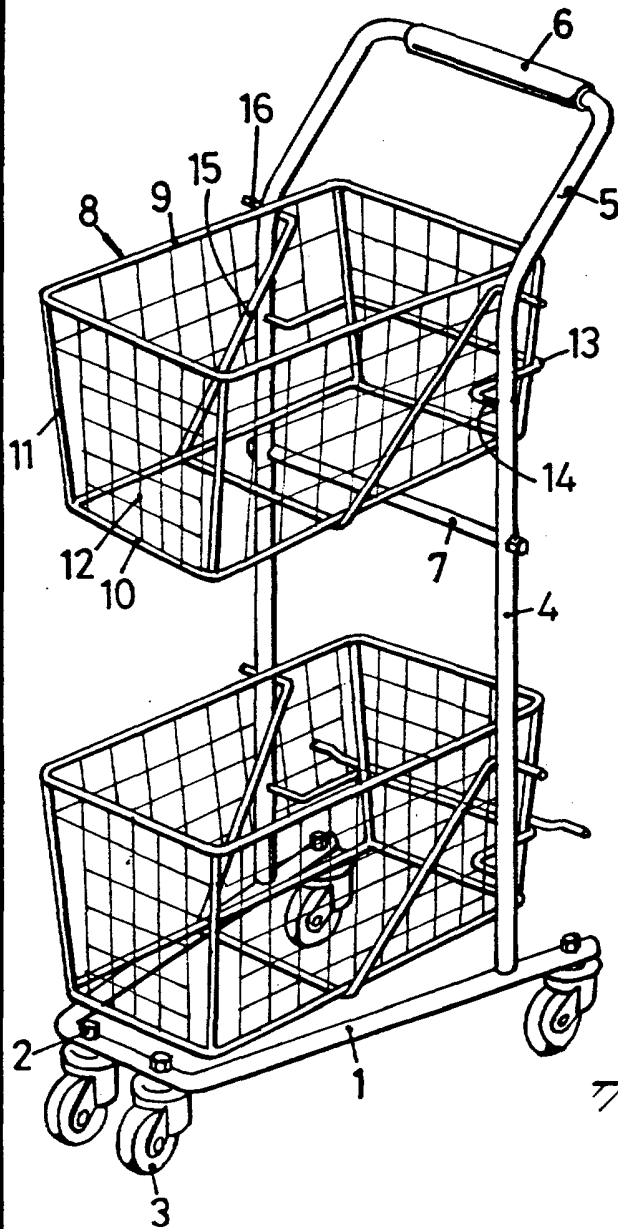
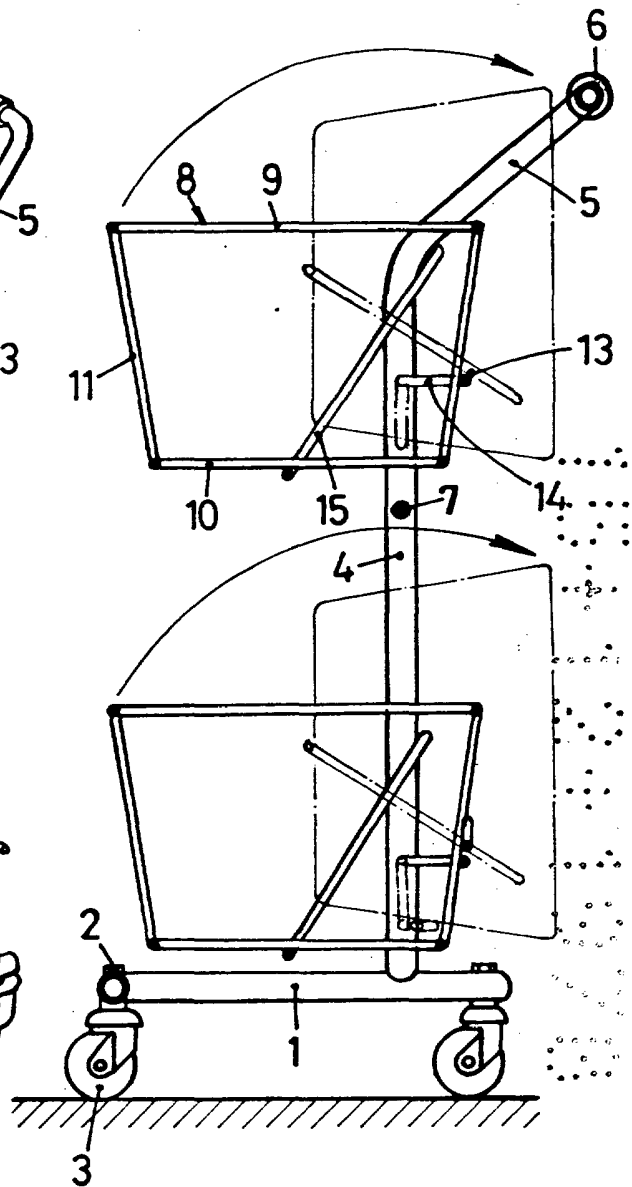

FIG.2



BARCELONA, - 6 DIC. 1978

P.A. ALFONSO DURÁN

P. P.

Fdo.: Luis A. Durán Moya

ESCALA VARIABLE