



ES (11) (21) (22) (10) Y
NUMERO 240148
FECHA DE PRESENTACIONE
4 DIC. 1978

MODELO DE UTILIDAD
240148

Concedido el Registro de acuerdo con los datos que figuran en la presente descripción según el contenido de la Memoria adjunta

(30) PRIORIDADES: (31) NUMERO		(32) FECHA	(33) PAIS
(4) FECHA DE PUBLICIDAD		(61) CLASIFICACION INTERNACIONAL A63H	
(54) TITULO DE LA INVENCIÓN "JUEGO DIDÁCTICO"			
(71) SOLICITANTE (S) D. Manuel BLASCO Salas y D. Jerónimo BLASCO Ginovarte			
DOMICILIO DEL SOLICITANTE HOSPITALET DE LLOBREGAT (Barcelona) - Pasaje Casa Politic D.			
(72) INVENTOR (ES)			
(73) TITULAR (ES)			
(74) REPRESENTANTE D. Alfonso Durán Olivella.			

MEMORIA DESCRIPTIVA

El presente Modelo de Utilidad consiste en un juego didáctico para niños, especialmente apropiado para aquéllos que se encuentran en la edad de aprender a contar y que está constituido esencialmente por una pluralidad de cajas que en una de sus partes presentan un número mientras que en la otra se disponen tantas unidades de elementos iguales como se indica en el número anteriormente mencionado de modo que el niño se ve en la necesidad de colocar ordenadamente dichas unidades en lugares determinados asociando el número que se indica en la caja con la realidad física de dicha cantidad.

El número de cajas de que podrá constar el juego podrá ser variable, y las unidades de elementos contenidos en ésta podrán estar constituidas por distintas formas, procurando siempre que presenten un cierto atractivo para el niño incitándole a jugar de modo que al hacerlo inconscientemente éste vaya aprendiendo a contar.

Básicamente, cada una de las cajas constará de dos partes una inferior y una superior que se acoplan entre sí, disponiéndose en una de ellas el número correspondiente y existiendo una zona de división entre la correspondiente al número y en la que se disponen las unidades de cuenta. Asimismo, dichas cajas podrán presentar distintas coloraciones para que éstas resulten atractivas para el niño.

Para facilitar la explicación, se acompaña a la presente memoria una hoja de dibujos, en los que se

ha representado, a título de ejemplo ilustrativo y no limitativo, un caso de realización de un juego didáctico, según los principios de las reivindicaciones.

En los dibujos:

5. La figura 1 representa una vista en planta de una de las cajas que componen el juego didáctico objeto del presente Modelo de Utilidad.

- La figura 2 es una sección por II-II de la figura 1, mientras que la figura 3 es una sección por III-III de la figura 1.

La figura 4 representa una caja de las del tipo representada en la figura 1, vista en perspectiva, y con las dos mitades que constituyen la misma desacopladas.

15. La figura 5 representa la disposición de una pluralidad de cajas de las representadas en la figura 1:

Al objeto de facilitar la localización de las distintas partes constitutivas de este juego didáctico, se han situado números en las figuras, relacionados con las descripciones que se realizan a continuación.

20. Este juego está formado por una pluralidad de cajas -1- de forma variable, formadas por dos mitades, una inferior -2- y otra superior -3- de modo que esta última encaja en el interior de la inferior -2-, estando realizada la mencionada parte -3- en material transparente y presentando un tabique -4- adosado a su cara superior y la representación de un número -5- en la zona superior de ésta, el cual alternativamente podrá estar
- 25.

situado en la zona inferior de la caja -2-, pudiendo ver se en dicho caso por transparencia. La mitad -2- presenta asimismo un tabique -6- que divide dicha caja en dos mitades, una -7- correspondiente al número y la otra -8- en la cual se disponen las unidades de elementos -9- que componen el juego. Asimismo, en dicha mitad -8- se practican una serie de rebajes -10- para el posicionamiento de las mencionadas unidades -9-.

El juego estará compuesto por una pluralidad de elementos -1- tal y como se indica en la figura 5 que podrán ir dispuestos en una caja -11- para su presentación.

Alternativamente, cada uno de los espacios -10- podrá ir numerado de modo que el niño pueda ir colocando los elementos -9- ordenadamente hasta completar el número total de los contenidos en cada caja.

Todo cuanto no afecte, altere, cambie o modifique que la esencia del juego descrito, será variable a los efectos del actual Modelo.

N O T A.

Se reivindica como objeto de este registro por Modelo de Utilidad:

- 1.- Juego didáctico, caracterizado por constar de varias unidades formadas por cajas desmontables en las que queda dispuesto en una de sus partes componentes un número determinado y en la otra parte, una cantidad equivalente a dicho número de elementos desplazables que son susceptibles de colocarse ordenadamente en alojamientos predeterminados de dicha parte de la caja.

Sean cuales fueren las circunstancias que concurran en la esencialidad del Modelo de Utilidad, definido en la anterior reivindicación, cuyo objeto es:

2.- "JUEGO DIDACTICO".

- Consta la presente memoria de cinco hojas foliadas, mecanografiadas por una sola cara y de los dibujos unidos a la misma.

Barcelona, 4 DIC. 1978

P.A. de D. Manuel BLASCO Salas y
D. Jerónimo BLASCO Ginovarte,

ALFONSO DURÁN

P. P.

Fdo. Luis A. Durán Moya

LAD/pv.

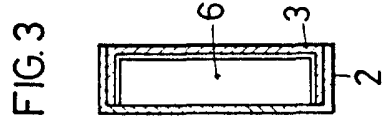
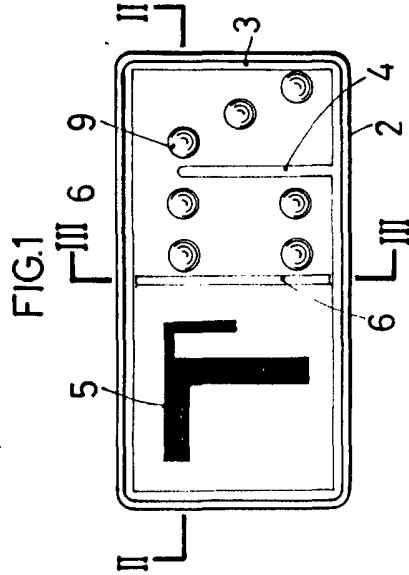
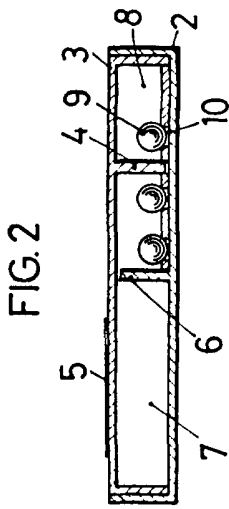

FIG. 4

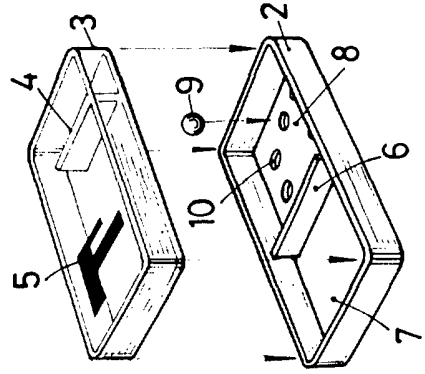
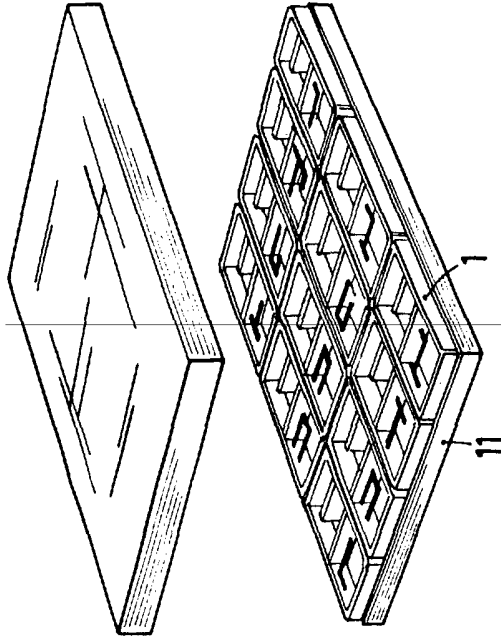

FIG. 5



BARCELONA, - 4 DIC. 1978
P.A. ALFONSO DURÁN
P. P.

Fdo: Luis A. Durán Moya