

MINISTERIO DE INDUSTRIA Y ENERGIA

Registro de la Propiedad Industrial

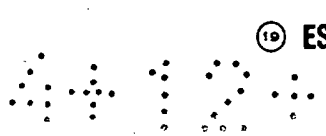

ESPAÑA



NUMERO	23.9.933
FECHA DE PRESENTACION	4:12:78

10 Y

MODELO DE UTILIDAD

239933

30 PRIORIDADES:	31 NUMERO	32 FECHA	33 PAIS
-----------------	-----------	----------	---------

47 FECHA DE PUBLICIDAD	51 CLASIFICACION INTERNACIONAL
------------------------	--------------------------------

54 TITULO DE LA INVENCIÓN
"COMPRESA"

71 SOLICITANTE (S)
D. Luis Cuesta Roca -

DOMICILIO DEL SOLICITANTE
Barcelona - Padua, 97 - 3º 2ª - (23)

72 INVENTOR (ES)

73 TITULAR (ES)

74 REPRESENTANTE
D. Teresa Fina Sanglas -

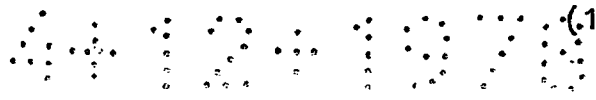

Es sabido que las cualidades que debe reunir una buena compresa, se centran fundamentalmente en una elevada capacidad de absorción y unas buenas características para evitar el traspasado o calado de las mismas.

El presente Modelo de Utilidad, que en lo que tiene de esencial se describe en ésta memoria, se refiere a una compresa con alta capacidad de absorción, y concebida para evitar algunos de los inconvenientes inherentes a otros tipos existentes en el mercado.

Fundamentalmente, el modelo objeto de la presente invención, se caracteriza por estar concebido a base de una envolvente finísima de tejido no tejido de la mayor suavidad, que contiene en su interior una sucesión de capas internas, constituidas sucesivamente y del interior al exterior, por una lámina de papel fino absorbente plegada en al menos ocho capas, seguida de otra lámina de papel dotada de refuerzos longitudinales de gran poder absorbente, plegada al menos en tres capas, una tercera impregnada de un producto granulado de gran capacidad de absorción, y una finísima lámina de plástico situada inmediatamente en contacto con la cara externa de la envolvente de material tejido no tejido, cara que dispone en su exterior de



dos tiras centradas longitudinales adhesivas, protegidas antes de su utilización por una tira cubertora retirable, con lo que se facilita la sujeción
30. de la compresa a la prenda exterior.

Para mejor comprensión de cuanto antecede, y, sin que ello signifique restricción alguna a la generalidad de aplicaciones posibles del Modelo que nos ocupa, en las figuras adjuntas y, en todo lo
35. que sigue nos vamos a referir a un ejemplo concreto de realización práctica del mismo.

La figura 1ª representa una vista en perspectiva por la cara externa de la compresa objeto de la presente invención.

40. La figura 2ª representa un corte esquemático de la misma.

Según se observa en dichas figuras, la compresa está constituida por una envolvente -1- de tejido no tejido cerrada por sus extremos menores -4-, y cuyo interior y desde el lado interno al
45. externo, existe una sucesión de capas, la más interna -5- constituida por una lámina de papel fino absorbente plegada en sucesivos pliegues de modo que conforme al menos ocho capas, una segunda capa de
50. papel absorbente más grueso dotada de refuerzos longitudinales de gran poder absorbente, y, plegada formando al menos tres capas -6-, una tercera capa -7-

REIVINDICACIONES:

70. 1ª - Compresa, que esencialmente se caracteriza por estar concebida a base de una envolvente finisima de tejido no tejido de la mayor suavidad, que contiene en su interior una sucesión de capas internas, constituidas sucesivamente y del interior al exterior por una lámina de papel fino absorbente plegada en al menos
75. ocho capas, seguida de otra lámina de papel dotada de refuerzos longitudinales de gran poder absorbente, y plegada al menos en tres capas, una tercera impregnada de un producto granulado de gran capacidad de absorción, y una finisima lámina de plástico situada inmediatamente en contacto con la cara externa de la
80. envolvente de material tejido no tejido, cara que dispone en su exterior de dos tiras centradas longitudinales adhesivas, protegidas antes de su utilización por una tira cobertora retirable, con lo que se facilita la sujeción de la compresa a la prenda exterior.
- 85.

2ª - "COMPRESA";

Todo tal y como queda descrito, reivindicado, y, representado en los dibujos adjuntos.,

90. Consta la presente memoria de cuatro hojas escritas a máquina por una sola de sus caras.,

Madrid, a 4 de diciembre de 1.978.-

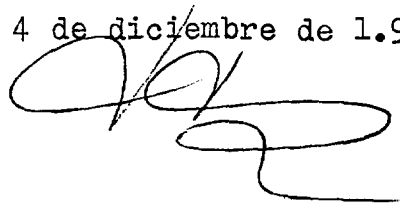

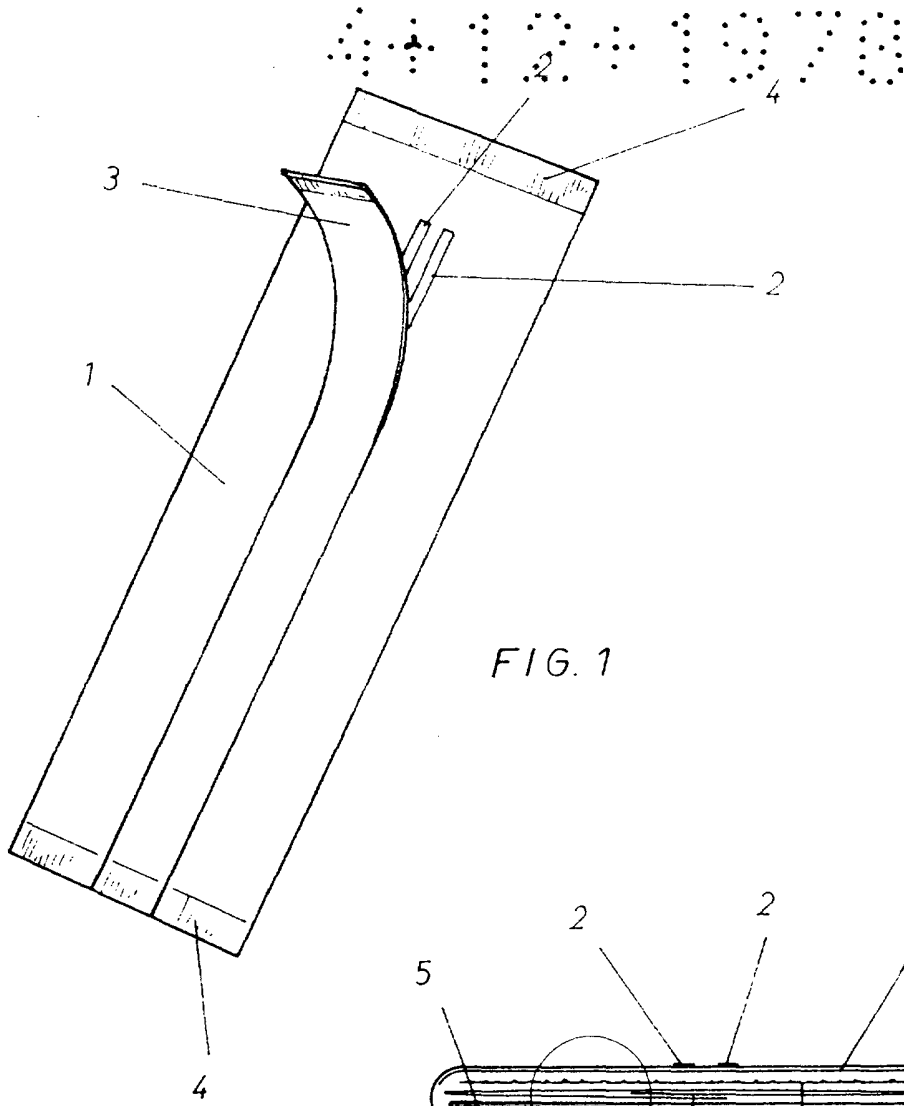

FIG. 1

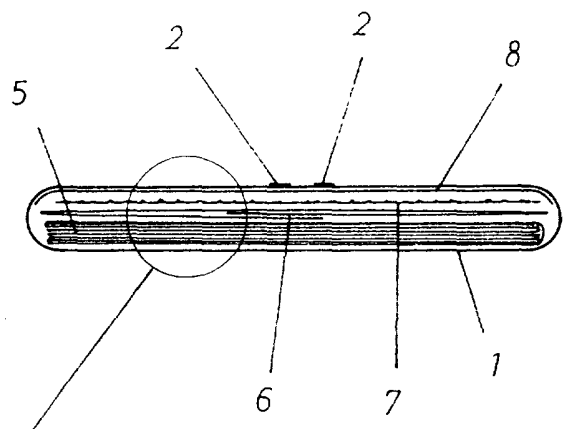
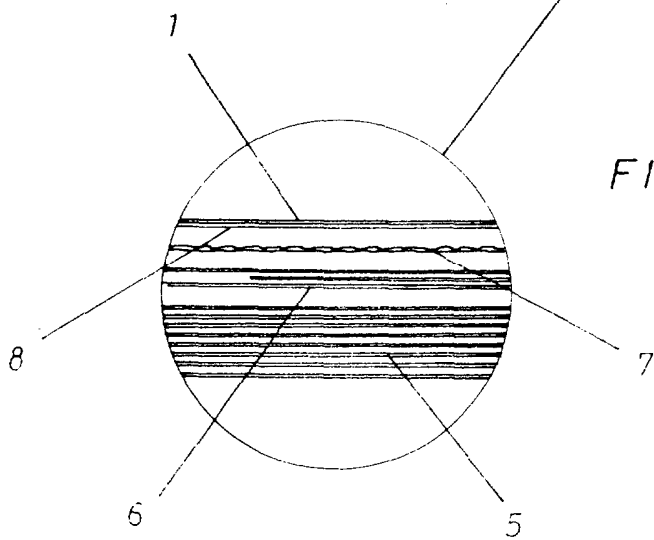

FIG. 2



4 DIC. 1978