

MINISTERIO DE INDUSTRIA Y ENERGIA

Registro de la Propiedad Industrial



ESPAÑA

19 ES	11	NUMERO	10 Y
	21		
	12	FECHA DE PRESENTACION	

239765

MODELO DE UTILIDAD

30 PRIORIDADES:	32 FECHA	33 PAIS
31 NUMERO		

47 FECHA DE PUBLICIDAD	51 CLASIFICACION INTERNACIONAL
	H02G

54 TITULO DE LA INVENCIÓN

"DERIVACION EN T BIMETALICA PARA REDES SUBTERRANEAS".

71 SOLICITANTE (S)

CONEXIONES ELECTRICAS, S.A. (CONEL).

DOMICILIO DEL SOLICITANTE

MADRID, C/ Casarrubuelos, nº 3.

72 INVENTOR (ES)

73 TITULAR (ES)

74 REPRESENTANTE

D. ANGEL LUIS DE LA HERRAN Y DE LAS POZAS.

El presente modelo de Utilidad se refiere a una derivación o empalme en T bimetálica para redes subterráneas y en la que es preciso sacar una derivación perpendicular de una línea principal.

5. En las redes subterráneas es muy conveniente realizar las derivaciones de forma que las uniones o empalmes que den perfectamente unidas para evitar fugas que obliguen a búsquedas muy costosas y complicadas, por cuya razón los empalmes y derivaciones utilizan galápagos costosos y no siempre apropiados a sitio y lugar utilizado.
- 10.

Con el fin de soslayar estos inconvenientes se ha idea do una solución que vamos a describir sobre los dibujos adjuntos y en los que se ha materializado una realización preferida de la misma dada a título de ejemplo sin carac ter limitativo.

15.

En los dibujos:

La figura 1 muestra una vista en alzado frontal de una derivación según la invención, y

la figura 2 muestra un alzado lateral de la misma de

20. rización.

Podemos comprobar como en los dibujos se ha representado por 1 a la coquilla inferior con cola acanalada para recibir el cable derivado 3 formando ángulo recto con el acanalado de la cabeza en el que se acopla, a media caña, el cable principal o cabezas de cable principal 4, con lo que los ejes respectivos forman un ángulo recto, a su vez. Sobre esta coquilla se acopla otra coquilla 2 en forma de L cuya cabeza formada por el trazo menor se atornilla sólidamente sobre la coquilla inferior 1 a través de dos tornillos o bulones pasantes 7 con medios de amortiguación e irreversibilidad creados por una arandela plana 5 y ballesta interpuesta 5 que absorben los tiros normales en su instalación.

Al montar ambas coquillas 1 y 2 y apretar el tornillo 7 se traslada dicho apriete, se afina y perfecciona mediante una sobretapa y tornillo que contrapone una acción de apriete sobre el cable derivado 3 y en contra de la cola de la coquilla superior 2, absorbiendo las deformaciones que puedan crearse antes de su afirmación en la excavación subterránea.

Dentro de la esencialidad de la invención caben variantes de detalle, asimismo protegidas y así podrá ser cualquiera la forma y la implantación de los canales y contratapa de la coquilla inferior, cualquiera la forma de atornillar ambas coquillas entre sí, cualquiera la forma de alcanzar la irreversibilidad de apriete y ligera amortiguación y, desde luego, cualesquiera las dimensiones y materias en que se realice.

- - - - -

NOTA

Hecha la descripción del presente invento se hace constar que lo que se declara como no practicado ni divulgado en España comprende las siguientes

5.

REIVINDICACIONES

- 10.- Derivación en T bimetálica para redes subterráneas, caracterizada por el hecho de constar de una coquilla inferior con dos acanaladuras ortogonales que reciben, respectivamente, el cable derivado y el o las cabezas del principal y que se sobremonta por la coquilla superior en forma de L cuya posición tendida permite apoyar el extremo del trazo menor y en dos puntos el o las dos cabezas del cable principal, mientras la cola apalanca fuertemente el cable derivado por patín de apriete sobre la coquilla inferior, pariete conseguido por el atornillamiento de dos bulones pasantes con cabeza en coquilla superior y fileteado en coquilla inferior, con interposición de ballesta de amortiguación y arandela de irreversibilidad, disponiendo el patín de tornillo de apriete de afino que completa la sujeción del cable derivado.

29. - DERIVACION EN T BIMETALICA PARA REDES SUBTERRA-

NEAS.

Según se describe y reivindica en la presente Memoria Descriptiva que consta de seis hojas foliadas y mecanografiadas por una sola cara y de una lámina de dibujos.

5.

28 NOV. 1978

Madrid, a

EL AGENTE OFICIAL

A. L. DE LAHERRAN Y DE LAS POZAS
Acreditado:

Fdo.: D. Ignacio de la Fuente

FIG. 1

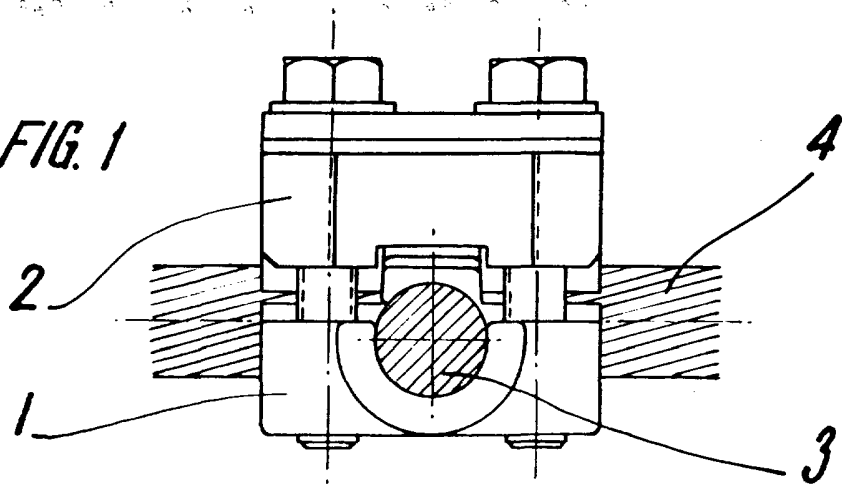
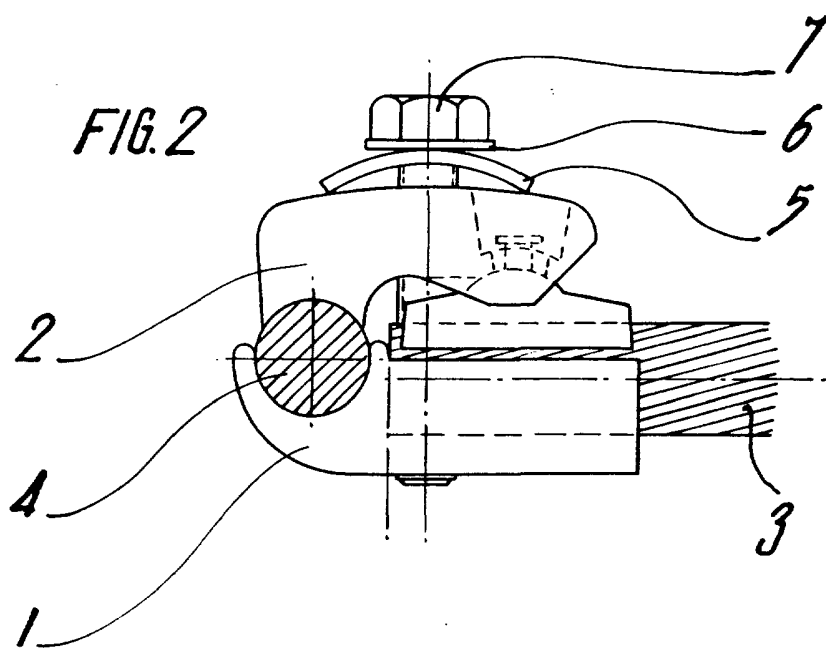

FIG. 2



Escala variable

MADRID 28 NOV. 1978

A. L. DE LAHERRAN Y DE LAS POZAS

APROBADO:

Fdo.: Dionisio de la Fuente