

MINISTERIO DE INDUSTRIA Y ENERGIA

Registro de la Propiedad Industrial



ESPAÑA

(19) ES	(11) NUMERO	239.728	(10) Y.
	(21)		
	(22) FECHA DE PRESENTACION	27.11.78	

239.728

MODELO DE UTILIDAD

Conforme al Reglamento de acuerdo con los artículos 15 y 16 de la presente descripción y según el contenido de la Memoria adjunta.

(30) PRIORIDADES:	(32) FECHA	(33) PAIS
(31) NUMERO		
P 28 37 462.1	28.8.78	Rep.Fed.Al.

(47) FECHA DE PUBLICIDAD	(51) CLASIFICACION INTERNACIONAL
	A24 F

(54) TITULO DE LA INVENCIÓN
"CENICERO PARA VEHICULO"

(71) SOLICITANTE (S)
DIETER FLUSHOH

DOMICILIO DEL SOLICITANTE
Gronaustr. 54-56, 5600 Wuppertal 2, República Federal Alemana

(72) INVENTOR (ES)
Dieter Flüşhöh, Werner Oleff y Hansjürgen Zweiniger

(73) TITULAR (ES)

(74) REPRESENTANTE	(MOD.- 3481)
D. FERNANDO DE ELZABURU MARQUEZ	

1 El invento se refiere a un cenicero de material sintético o plástico para vehículos, con una caja de cenicero que es guiada en su movimiento y que se puede cubrir en una posición introducida por una parte de tapa o cubierta aplicable al vehículo, y con una retención o sujeción exenta de traqueteos o vibraciones, formada ya sea solamente por la parte de tapa o solamente por la caja del cenicero, la cual tiene una conformación o estampación elástica que se extiende en la dirección de movimiento de la caja de cenicero y en una pieza con una de las dos partes de cenicero, y la cual tiene una ranura paralela que facilita el movimiento elástico de la estampación o parte conformada, estando la parte de cenicero que presenta la estampación o conformación elástica, en la zona de la retención exenta de vibraciones, carente de aberturas.

15 Por lo tanto, el invento se propone mejorar todavía más el cenicero de material sintético en lo que respecta a su estabilidad y con ello a la retención exenta de vibraciones de su caja de cenicero, siendo evitado todavía más especialmente el vuelo de chispas y la salida de ceniza.

20 Este objeto del invento se consigue por el hecho de que la parte de tapa o cubierta situada debajo de la caja de cenicero tiene una placa de fondo, en la que se apoya la caja de cenicero mediante la conformación elástica.

25 La placa de fondo de la parte de cubierta o tapa hace además que se impida más la salida de ceniza del cenicero. Por ejemplo, aprisiona ceniza que sale por encima del borde trasero de la caja de cenicero, cuando esta está demasiado llena y se sigue usando. El apoyo de la caja de cenicero sobre la conformación elástica en la placa de fondo hace posible disponer los bordes superiores de la caja de cenicero,

30

1 especialmente el borde superior de la pared trasera, todavía  
más cerca de la placa de cubierta de la parte de cubierta,  
ya que la conformación que sobresale hacia la caja de cen-  
cero ya no está dispuesta en la zona de cubierta o tapa sino  
5 en la zona del fondo de la parte de tapa y con ello se impi-  
de una pared trasera que posea sólo una altura pequeña a cau-  
sa de la estampación o conformación. En esta configuración  
del cenicero se puede disponer la estampación o parte confor-  
mada tanto en la placa de fondo de la parte de tapa como en  
10 la propia caja de cenicero.

Un perfeccionamiento del invento consiste en que  
la parte de tapa que tiene la placa de fondo tiene una caja  
cerrada por los lados y en la pared trasera situada frente  
a un extremo de introducción, cuya placa de fondo lleva la  
15 parte conformada elástica. La caja cerrada permite a la par-  
te de tapa todavía una mayor eficacia para impedir la salida  
de ceniza y el vuelo de chispas. Además, la caja cerrada es  
estable. Con ello se mejora más la duración segura de la re-  
tención exenta de vibraciones o se puede disminuir el espesor  
20 de pared.

Preferiblemente, la caja de cenicero tiene exterior-  
mente nervios de guía en ambas paredes longitudinales, que  
se acoplan en ranuras de guía de la parte de tapa, y en los  
nervios y ranuras de guía están dispuestas superficies incli-  
25 nadas vueltas una hacia otra. Las superficies inclinadas de  
los nervios y ranuras de guía hacen posible un desmoldeo más  
fácil de la parte de cenicero después de su fabricación me-  
diante inyección. También facilitan la consideración de tole-  
rancias de fabricación e impiden así que se atasque la caja  
30 de cenicero en la parte de tapa. Cada ranura de guía de la

1 parte de tapa está formada por dos listones o tiras de guía  
dispuestas distanciadas entre sí. Las superficies inclinadas  
están dispuestas en los lados inferiores de los nervios de  
guía de la caja de cenicero y en los lados superiores de los  
5 listones de guía inferiores.

Los lados superiores de ambos nervios de guía de la  
caja de cenicero y los lados inferiores de los listones de  
guía superiores de la parte de tapa tienen superficies de  
apoyo y deslizamiento horizontales. La caja de cenicero tiene  
10 sobre su superficie exterior próxima a la placa de fondo un  
saliente de deslizamiento apoyado sobre la parte conformada.

El invento se describirá más detalladamente en rela-  
ción con el ejemplo de realización representado en los dibu-  
jos, en los cuales:

15 La figura 1 es una sección horizontal de la parte  
de tapa a lo largo de la línea AB de la figura 2;

La figura 2 es una sección vertical de la parte de  
tapa a lo largo de la línea CD de la figura 3;

20 La figura 3 es una vista delantera o frontal par-  
cialmente seccionada del extremo de introducción de la parte  
de tapa;

La figura 4 es una sección vertical de la caja de  
cenicero a lo largo de la línea EF de la figura 5;

25 La figura 5 es una sección longitudinal de la parte  
trasera de la caja de cenicero.

La parte de caja 10' representada en las figuras  
1 a 3 tiene una placa de tapa 11, en cuyos bordes longitudi-  
nales existen paredes laterales 12 con ranuras de guía 13'  
para la caja de cenicero 14' representada en las figuras 4,  
30 5. La altura de las paredes laterales 12 y su distancia mutua

1 están dimensionadas de manera que la caja de cenicero 14' se  
acomoda entre ellas. Debajo de la caja de cenicero 14' hay  
una placa de fondo 43 que une entre sí las paredes laterales  
12 de la parte de tapa, por sus bordes inferiores. En uno de  
5 los extremos de introducción 15 para la introducción del ex-  
tremo 17 de la caja de cenicero 14' situado enfrente existe  
una pared trasera 17', que forma con la placa de tapa, la  
placa de fondo y las paredes laterales de la parte de tapa  
10' una caja cerrada. Esta caja se fijará a un vehículo o su  
10 carrocería. Para ello se utilizan, entre otros elementos, ore-  
jetas de sujeción 19 que sobresalen hacia atrás desde la pla-  
ca de fondo 43, las cuales están provistas en cada caso, en  
sus lados, de paredes de refuerzo 23 sujetas a la pared tra-  
15 sera 17'. Sobre las orejetas de sujeción hay salientes de su-  
jeción 42 con orificios de sujeción cuadrados 16 que discu-  
rren en su eje longitudinal, a través de los cuales se intro-  
ducen tornillos, con los cuales se sujeta el cenicero. Con  
ello se apoya la parte de tapa 10' también mediante salien-  
tes de apoyo 48, que existen sobre la placa de tapa 11. El  
20 extremo de introducción 15 es para facilitar la introducción  
de la caja de cenicero y, por razones de sujeción, está en-  
grosado por una parte inclinada 49 dirigida hacia arriba. Los  
bordes frontales o delanteros de las paredes laterales 12  
tienen orejetas delanteras sobresalientes 50, que sirven pa-  
25 ra la adaptación del extremo de introducción 15 en la parte  
de carrocería del vehículo. La distancia de separación de la  
placa de tapa 11 y la placa de fondo 43 se estrecha con el  
mayor alejamiento del extremo de introducción 15, lo que fa-  
cilita el desmoldeo de la parte de tapa 10' en forma de caja.

30

En las paredes laterales 12 de la parte de tapa 10'

1 están dispuestos en cada caso dos listones de guía 46, 47,  
situados uno sobre otro. Estos forman las ranuras de guía  
13' de la parte de tapa. Los lados superiores de los listo-  
nes de guía inferiores 47 poseen las superficies inclinadas  
5 45 vueltas hacia el interior de la parte de tapa, mientras  
que los lados inferiores de los listones de guía superiores  
46 tienen superficies de deslizamiento y apoyo horizontales  
30.

La placa de fondo 43 tiene una parte conformada 27  
10 que va desde el extremo de introducción 15 hasta la pared  
trasera 17', la cual está dirigida hacia la caja de cenicero.  
El espesor de pared de la placa de fondo es menor en esta zo-  
na de la parte estampada o conformada que el espesor de pa-  
red de la zona que circunda la parte conformada de la placa  
15 de fondo, de manera que queda limitado el movimiento de avan-  
ce de la estampación de la parte de tapa, con lo que se con-  
sigue un mejor control de la fuerza elástica. La estampación  
o parte conformada 27 está perfilada con forma de arco liso  
y por ello está formada con un perfil de radio R con el cen-  
20 tro del radio situado en el lado exterior de la parte de ta-  
pa o la placa de fondo. La estampación 27 que discurre lon-  
gitudinalmente de manera ininterrumpida en el medio de la pla-  
ca de fondo tiene una ranura paralela central 28. Esta ranu-  
ra tiene un radio r con un centro del radio situado dentro  
25 de la parte de tapa. La estampación o conformación 27 y su  
ranura 28 originan una disposición simétrica que, además, des-  
de el punto de vista técnico, se puede fabricar más fácilmen-  
te. La estampación 27 y las ranuras 28 están dispuestas con-  
venientemente en toda la zona de movimiento de la caja de ce-  
30 nicero, de manera que ésta no sólo es retenida exenta de vi-

1 braciones o traqueteos en una posición extrema, sino también,  
por ejemplo, cuando es extraída.

5 En su extremo próximo al extremo de introducción  
15, la parte conformada o estampada tiene un aplanamiento o  
parte plana 40 para facilitar el deslizamiento conjunto con  
la caja de cenicero. En el otro extremo de la conformación  
o estampación 27, esta tiene un aplanamiento menor 41, me-  
diante el cual se refuerza el perfil, de manera que se ob-  
tiene un asiento extremo especialmente sólido en la posición  
10 extrema de cierre de la caja de cenicero. Entre los aplana-  
mientos o partes planas 40, 41, la estampación 27 tiene, a  
ambos lados del nervio 28 salientes de tope 29 que cooperan  
con un saliente de deslizamiento 37 de la caja de cenicero  
14' para que ésta última no pueda ser extraída demasiado  
15 inadvertidamente. Por lo tanto, los salientes de tope están  
dispuestos en la proximidad de la parte plana 40.

La caja de cenicero 14' tiene en sus paredes longi-  
tudinales 44, 44' correspondientes nervios de guía 31, los  
cuales tienen superficies de apoyo o deslizamiento superio-  
res horizontales 32 y superficies inclinadas inferiores 45.  
20 La pared delantera 33 de la caja de cenicero no está repre-  
sentada. En el fondo 34 de la caja de cenicero 14' existe,  
en la proximidad de la pared trasera 36, un saliente de des-  
lizamiento 37, que sobresale en un grado tal que puede coo-  
25 perar con la parte conformada 27 de la placa de fondo 43 de  
la parte de tapa 10'. Correspondientemente, la anchura del  
saliente de deslizamiento 37 es mayor que la anchura 28 de  
la parte conformada 27.

Las superficies de deslizamiento 32 forman con las  
superficies de deslizamiento 30 de la parte de tapa 10' el  
30

1 apoyo antagonista para la parte conformada 27 que actúa so-  
bre la caja de cenicero. La fuerza elástica de la parte con-  
formada 27 está dirigida de abajo a arriba, de manera que  
5 las superficies de deslizamiento o apoyo 32 de los lados  
superiores de los nervios de guía 31 y las superficies in-  
clinadas 45 están previstas en los lados inferiores de los  
nervios de guía 31. La caja de cenicero disminuye de altura  
en la dirección de su pared trasera 36 en correspondencia  
con la disminución de la parte de tapa 10'.

10 En el ensamblaje de la caja de cenicero con la par-  
te de tapa se puede introducir el saliente de deslizamiento  
37 primeramente sin resistencia sobre la parte plana 40 de  
la parte conformada 27. Después es empujado el saliente de  
deslizamiento 37 sobre los salientes de tope 29 que presen-  
15 tan una resistencia a la introducción que se puede vencer  
con presión, tras lo cual la caja de cenicero se asienta en  
la parte de tapa de manera que no puede perderse. Así queda  
ya retenida de manera exenta de vibraciones. Hacia el final  
de la introducción de la caja de cenicero pasa el saliente  
20 de deslizamiento 37 sobre la parte plana de rigidización 41,  
de manera que se consigue en la posición de cierre un asien-  
to especialmente firme de la caja de cenicero.

25

30

1

REIVINDICACIONES

5

Los puntos que como característica de novedad se presentan para que sean objeto de esta solicitud de Modelo de Utilidad en España, por VEINTE años, son los que se reco<sup>gen</sup> en las reivindicaciones siguientes:

10

15

20

1ª.- Cenicero para vehículo, de material sintético, con una caja de cenicero que está guiada de manera movible y, que puede cubrir en una posición de introducción por una parte de tapa o cubierta aplicable a un vehículo, y con una retención exenta de traqueteo formada ya sea sólo por la parte de tapa o sólo por la caja de cenicero, la cual tiene una parte conformada o estampada elástica en una pieza con una de ambas partes de cenicero y que se extiende en la dirección del movimiento de la caja de cenicero, y la cual tiene una ranura paralela que facilita los movimientos elásticos de la parte conformada, estando exenta de aberturas la parte de cenicero que presenta la parte conformada elástica en la zona de la retención exenta de traqueteo o vibraciones, caracterizado porque la parte de tapa o cubierta tiene debajo de la caja de cenicero una placa de fondo en la que se apoya la caja de cenicero mediante la parte conformada elástica.

25

2ª.- Cenicero según la reivindicación 1ª, caracterizado porque la parte de tapa que presenta la placa de fondo es una caja cerrada por los lados y en la pared trasera situada en posición opuesta a un extremo de introducción, cuya placa de fondo presenta la parte conformada elástica.

30

3ª.- Cenicero según las reivindicaciones 1ª ó 2ª,

1 caracterizado porque la caja de cenicero tiene exteriormente  
nervios de guía en ambas paredes longitudinales, los cuales  
se acoplan en ranuras de guía de la parte de tapa, y porque  
5 en los nervios y ranuras de guía están dispuestas superficies  
inclinadas vueltas una hacia otra.

4ª.- Cenicero según una o más de las reivindicaciones 1ª a 3ª, caracterizado porque cada ranura de guía de la parte de tapa está formada por dos tiras o listones de guía dispuestos a cierta distancia de separación mutua.

10 5ª.- Cenicero según una o más de las reivindicaciones 1ª a 4ª, caracterizado porque las superficies inclinadas están dispuestas en los lados inferiores de los nervios de guía de la caja de cenicero y en los lados superiores de los listones de guía inferiores.

15 6ª.- Cenicero según una o más de las reivindicaciones 1ª a 5ª, caracterizado porque los lados superiores de ambos nervios de guía de la caja de cenicero y los lados inferiores de los listones de guía superiores de la parte de tapa tienen superficies de apoyo y deslizamiento horizontales.

20 7ª.- Cenicero según una o más de las reivindicaciones 1ª a 6ª, caracterizado porque la caja de cenicero tiene sobre su superficie exterior adyacente a la placa de fondo un saliente de deslizamiento que se apoya en la parte conformada o estampada.

25 8ª.- "CENICERO PARA VEHICULO".

Tal y como se ha descrito en la Memoria que antecede, representado en los dibujos que se acompañan y con los fines que se han especificado.

1

Esta Memoria consta de diez hojas escritas a máqui  
na por una sola cara.

Madrid, 02.ENE.1979

P.A.

5

**Fernando de Elizabeta**  
**Por Poder**

10

15

20

25

30

FIG. 1

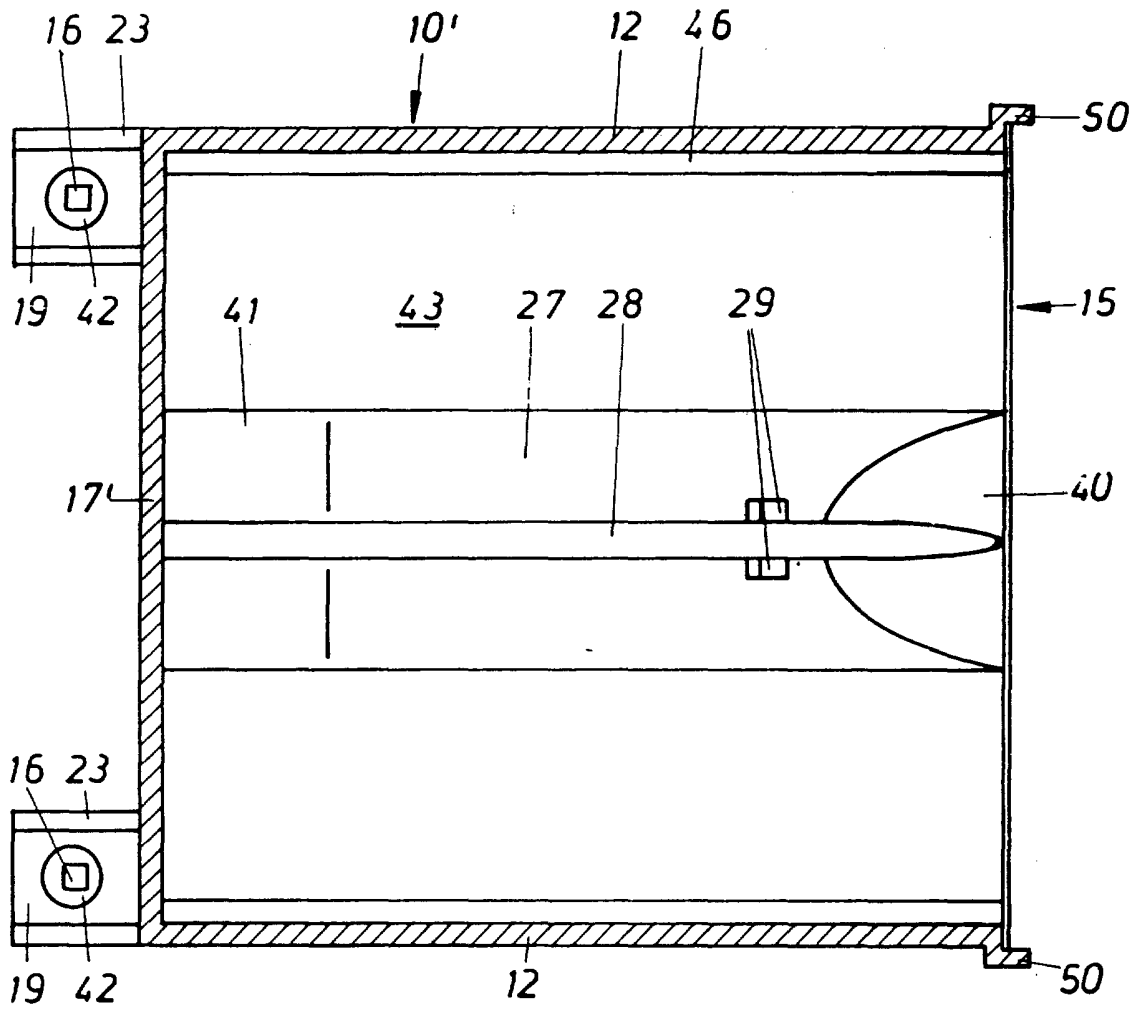
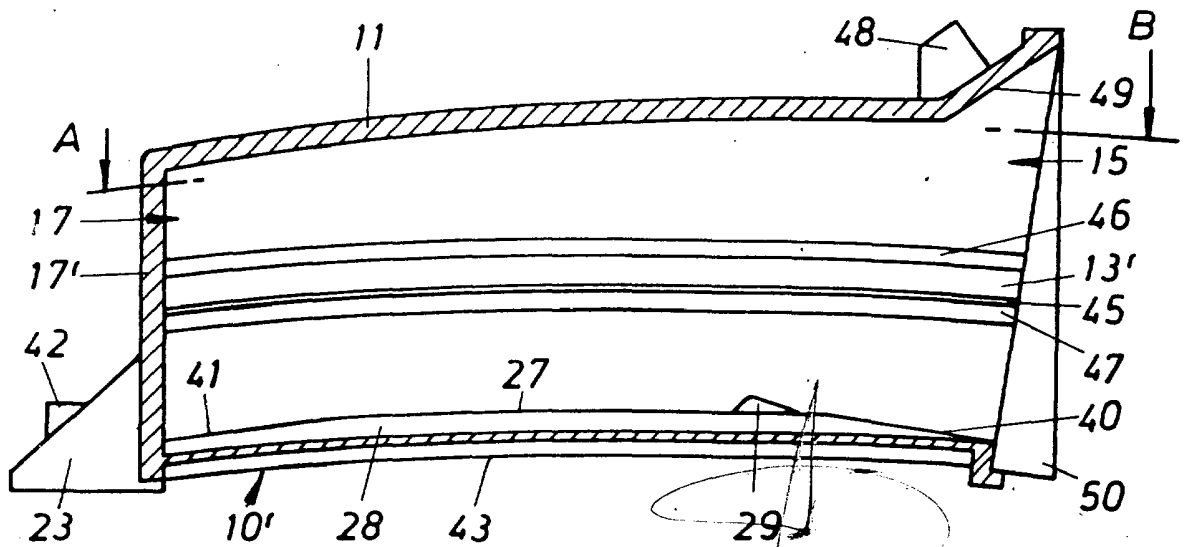

FIG. 2



Fernando de Elzabun  
Por Poder.

FIG. 3

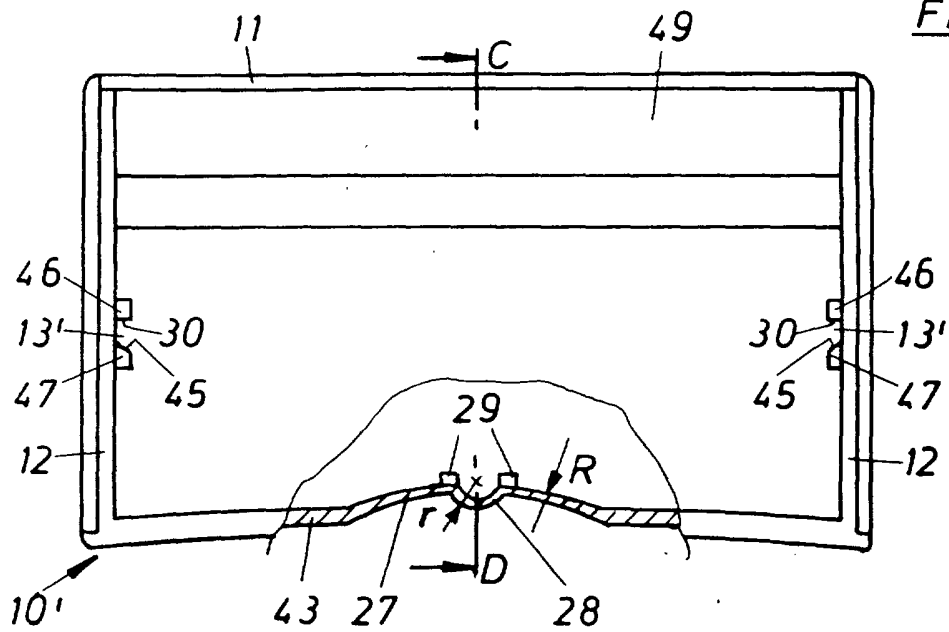

FIG. 4

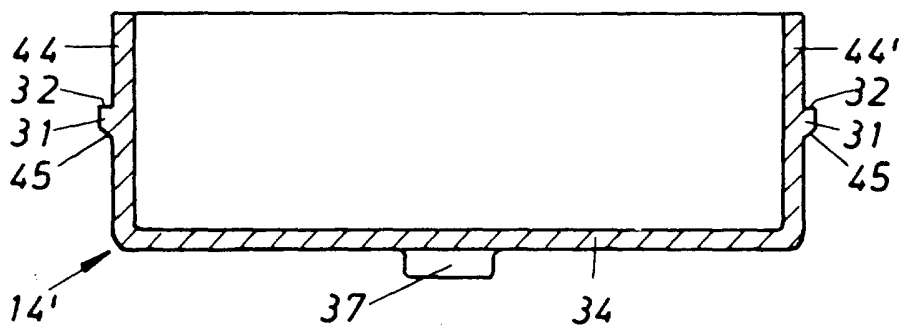
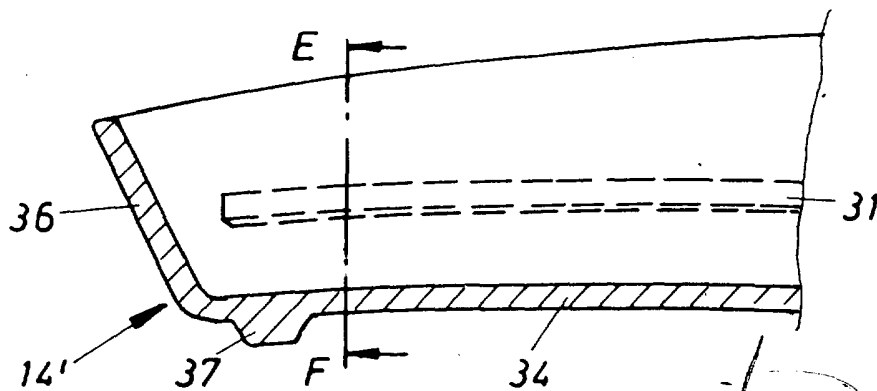

FIG. 5



Fernando de Elizalde  
Por Poder.