

BARBERO ORIGINAL



ESPAÑA

19 ES	11 NUMERO	10 Y
21	239.631	
22	FECHA DE PRESENTACIÓN	
	22 NOV. 1978	

239631
MODELO DE UTILIDAD

Concedido el Registro de acuerdo con los datos que figuran en la presente descripción y según el contenido de la Memoria adjunta.

30 PRIORIDADES: 31 NUMERO	32 FECHA	33 PAIS
77.35989	25 noviembre 1977	Francia
CADUCADO		
47 FECHA DE PUBLICIDAD	81 CLASIFICACION INTERNACIONAL	
	<i>F04B</i>	
54 TITULO DE LA INVENCIÓN		
"Pieza prefabricada para solar y/o techar"		
71 SOLICITANTE (S)		
Jean CAMPS		
DOMICILIO DEL SOLICITANTE		
8, avenue du Nord, 31120 Montrejeau, Francia		
72 INVENTOR (ES)		
73 TITULAR (ES)		
74 REPRESENTANTE		
M. Curell Sufiol		

CA 199 - BE 940 - Cas 1
EX-FR-II

MODELO DE UTILIDAD

por VEINTE años

5. solicitado en España a favor de Jean CAMPS, de nacionalidad francesa, domiciliado en 8, avenue du Nord, 31120 Montrejeau, Francia, por "Pieza prefabricada para solar y/o techar", con prioridad de la solicitud francesa 77.35989 de fecha 25 noviembre 1977. - - - - -

MEMORIA DESCRIPTIVA

10. La invención se refiere a una pieza prefabricada para solar y techar, que permite realizar placas de piso y/o techo isotérmico. - - - - -

15. Es actualmente conocido realizar placas aislantes de piso y/o techo por medio de piezas de hormigón prensado, dotadas lateralmente de encajes de sostenimiento; estas piezas, designadas también con expresiones tales como "cuerpos huecos", "marmitas", etc., se colocan entre unas viguetas que las sostienen por sus encajes y se posiciona una placa de aislamiento sobre cada una de ellas, colándose a continuación una placa de compresión sobre el conjunto. - - - - -

20. Sin embargo, las piezas para solar y/o techar que existen actualmente presentan un grave defecto: las placas

de aislamiento de poliestireno u otro material ligero, son difíciles de centrar sobre cada pieza e incluso en caso de centraje correcto tienen tendencia a desplazarse, particularmente en el momento del colado de la placa de compresión. Incluso tomando todas las precauciones apropiadas, cuando tiene lugar en colado del hormigón, es difícil evitar deslizamiento de estas placas y el relleno de hormigón a nivel de las viguetas adolece de falta de regularidad, lo que se traduce en la presencia de zonas de menores resistencias o en un bloqueo deficiente de la pieza.

La presente invención se propone evitar este inconveniente y proporcionar una pieza para solar y/o techar apta para permitir un centraje correcto de la placa de aislamiento sin riesgo de deslizamiento o desplazamiento, y ello sin tener que tomar precauciones particulares cuando tiene lugar el colado de la placa de compresión.

Sin embargo, la resolución de este problema está acompañada de dificultades para conservar en la pieza dos cualidades esenciales, a saber, por una parte, una gran facilidad de almacenado y de manutención gracias a la posibilidad de colocación de las piezas en paletas, las unas encima de las otras, y por otra parte la facultad de fabricar dichas piezas por series en molles de prensa cuyas dimensiones no están muy sensiblemente incrementadas con respecto a las de los moldes actuales destinados a realizar un número comparable de piezas para solar y/o techar.

El objetivo de la presente invención es por tanto suprimir el inconveniente evocado relativo al posicionamiento de las placas de aislamiento, conservando al mismo tiempo las dos cualidades esenciales anteriormente indicadas. - - - - -

5. Otro objetivo de la invención es el de mejorar el bloqueo de las piezas por medio de la placa de compresión. -

10. A este efecto, la pieza para solar y/o techar prevista por la invención es del tipo que comprende lateralmente, en su parte baja, dos encajes longitudinales que definen, cada uno, una cara de apoyo sobre la vigueta; según la presente invención, esta pieza para solar y/o techar comprende, además dos talones longitudinales que forman resalte por encima de su cara superior, a una y otra parte de ésta, estando situado cada talón en la vertical de uno de los encajes previstos y teniendo por función guiar y retener lateralmente una placa de aislamiento. - - - - -

15. Así, cada placa de aislamiento se coloca encima de la pieza correspondiente entre los talones de ésta y se encuentra automáticamente centrada sobre esta pieza sin posibilidad de deslizamiento transversal; el hormigón de la placa de compresión puede ser colado sin precaución particular. -

20. Además, las piezas para solar y/o techar pueden ser dispuestas en paletas, superpuestas las unas encima de las otras, disponiéndose los talones de cada pieza en los encajes de la pieza superior y no suscitando ninguna molestia

25.

para realizar dichas superposiciones; por el contrario, estos talones guían las piezas unas con respecto a otras y permiten preparar paletas más regulares. - - - - -

5. La invención puede llevarse a la práctica con un molde de prensa que comprenda por lo menos un vaciado con la forma de la pieza para solar y/o techar, con unas partes que reproduzcan en macizo para hueco la forma de los encajes y, frente a estas, unas partes que reproducen en hueco para macizo la forma de los talones longitudinales. - - - - -

10. De manera clásica, varios vaciados están ventajosamente dispuestos uno al lado del otro para permitir realizar simultáneamente varias piezas en hormigón prensado; las partes huecas que reproducen la forma de los talones de un vaciado están situadas a nivel de las partes macizas que reproducen la forma de los encajes del vaciado adyacente. Así, con un molde de prensa de dimensiones comparables a las de un molde clásico, es posible realizar un número comparable de piezas para solar y/o techar. - - - - -

20. Otras características, objetivos y ventajas de la invención se desprenderán de la descripción que sigue con respecto al plano anexo, los cuales se dan a título de ejemplo no limitativo; en este plano que forma parte de la descripción: - - - - -

25. - la figura 1 es una vista en perspectiva de una pieza para solar y/o techar de acuerdo con la invención; - -

BAD ORIGINAL

- la figura 2 es una sección parcial de esta pieza, a mayor escala; - - - - -

- la figura 3 es una sección esquemática que muestra una placa de piso y/o techo realizada por medio de dichas piezas; - - - - -

9.

- la figura 4 ilustra las posibilidades de paletización de estas piezas; - - - - -

- finalmente, la figura 5 es una sección esquemática de un molde de prensa para la fabricación de dichas piezas. -

10.

La pieza 1 solar y/o techar, representada a título de ejemplo en las figuras 1 y 2, está realizada en hormigón prensado y se presenta en una forma prismática que comprende una cara inferior 2, una cara superior 3, dos encajes laterales 4 y 5 en la parte baja, que definen unas caras de apoyo 4a 6 5a, y dos talones 6 y 7 en la parte alta, en la vertical de dichos encajes. - - - - -

15.

De manera clásica esta pieza está provista de alvéolos internos tales como 8. - - - - -

20.

Cada talón 6 6 7 se extiende longitudinalmente por el borde de la cara superior 3 de la pieza y forma resalte por encima de esta cara. Como lo muestra la figura de detalle 2, el borde interno B de cada talón 6 6 7 está situado por el lado exterior con respecto a un plano vertical P que pasa

BAD ORIGINAL

por el límite interno del encaje 4 ó 5 correspondiente. - -

5. Además, cada canto lateral 9 ó 10 presenta, entre el talón superior y la cara de apoyo del encaje, una forma cóncava con el fin de preservar, cuando tiene lugar la realización de la placa de piso y/o techo y el colado de la placa de compresión, un espacio de relleno entre la vigueta correspondiente y dicha pieza. - - - - -

10. Se ve en la figura 3 una placa de este tipo para piso y/o techo. Cada pieza 1 es puesta en posición entre dos viguetas 11 y 12 apoyándose sobre unos resaltes de éstas por sus caras 4a ó 5a de apoyo. - - - - -

15. Una placa 13 de aislamiento, en particular una placa de poliestireno expandido, es a continuación dispuesta sobre cada pieza 1 entre los talones 6 y 7 de ésta. Esta placa guiada y centrada por estos talones se encuentra transversalmente inmovilizada. - - - - -

20. El hormigón de una placa 14 de compresión es a continuación colado por encima del conjunto. Los espacios de relleno, de espesor no despreciable y que están preservados por la concavidad de los cantos 9 y 10 de la pieza, se llenan de hormigón, lo que permite bloquear perfectamente la pieza 1. - - - - -

Se obtiene así una placa regular, de piso y/o techo desprovista de zonas de menor resistencia, cualquiera que se

BAD ORIGINAL

la rapidez de colado del hormigón de la placa. - - - - -

5. Después de fabricación, a la salida del estufaño, las piezas 1 pueden ser paletizadas horizontalmente en posición superpuesta como muestra la figura 4. La disposición de los talones 6 y 7 con respecto a los encajes 4 y 5 permite disponer cada pieza 1 de manera que su cara inferior descansa sobre la cara superior de la pieza 1 situada por debajo, alojándose el talón de esta última en el encaje de la primera y realizando un guiado de ésta. - - - - -

10. Por otra parte, la figura 5 presenta en sección un molde 15 de prensa para la fabricación de una serie de piezas 1. - - - - -

15. Este molde comprende una serie de vaciados, tales como 16 ó 17, dispuestos uno al lado del otro, de manera que la cara 16a de un vaciado, que corresponde a la cara superior de una pieza 1 para solar y/o techar, se sitúe frente a la cara 17b del vaciado próximo, que corresponde a la cara inferior de otra pieza 1. - - - - -

20. Cada vaciado comprende unas partes, tales como 18, que reproducen en macizo para hueco la forma de los encajes y unas partes, tales como 19, que reproducen en hueco para macizo la forma de los talones. Estas últimas partes huecas 19 están situadas a nivel de las partes macizas 18 como muestra la figura 5. - - - - -

BAD ORIGINAL

5. Así, a pesar de la presencia de los talones, es posible aproximar los vaciados en el molde, quedando a pequeña distancia g los unos a los otros, preservando al mismo tiempo una separación mínima g suficiente entre las partes más próximas de dos vaciados próximos. - - - - -

10. Estas disposiciones permiten en particular realizar un molde que posea doce vaciados y que presente unas dimensiones análogas al molde clásico con trece vaciados. Se vé que la pérdida de rentabilidad es así muy pequeña con respecto a las ventajas esenciales que confiere la invención. La fabricación de las piezas † por medio de dichos moldes se realiza de forma clásica por medio de hormigón primeramente vibrado y después prensado. - - - - -

15. Desde luego la invención no está limitada a los términos de la descripción que precede, sino que comprende todas las variantes. - - - - -

A los efectos consiguientes se declaran de novedad, propiedad y utilidad para España, sus territorios y plazas de soberanía las reivindicaciones que siguen. - - -

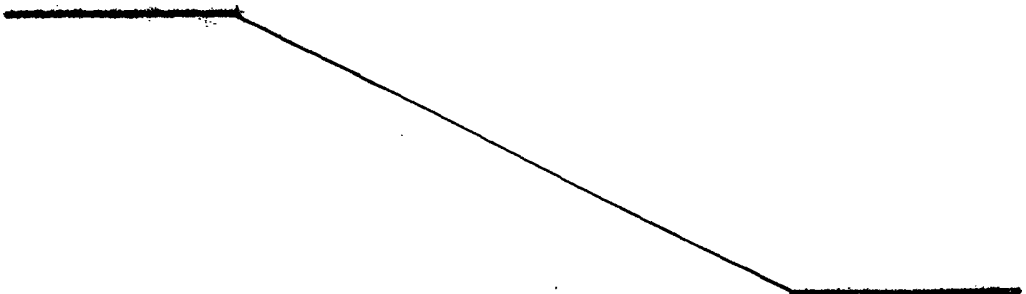

REIVINDICACIONES

5. 1.- Pieza prefabricada para solar y/o techar, que permite realizar unas placas de piso y/o techo aisladas, por colocación de dicha pieza entre dos viguetas que la sostienen; posicionamiento de una placa de aislamiento sobre ésta y colado por encima del conjunto de una placa de compresión, estando dicha pieza para solar y/o techar bordeada lateralmente, en su parte baja, por dos encajes longitudinales que definen, cada uno, una cara de apoyo sobre la vigueta, caracterizada porque comprende dos talones longitudinales que forman resalte por encima de su cara superior, a una y otra parte de ésta, estando situado cada talón en la vertical de uno de los encajes precitados y teniendo por función guiar y retener lateralmente la placa de aislamiento. - - - - -

15. 2.- Pieza según la reivindicación 1, caracterizada porque el borde interno de cada talón longitudinal está situado por el lado exterior con respecto a un plano vertical que pasa por el límite interno del encaje correspondiente. - - -

20. 3.- Pieza según cualquiera de las reivindicaciones 1 ó 2, caracterizada porque cada canto lateral de la pieza entre el talón superior y la cara de apoyo del encaje, presenta una forma cóncava con el fin de preservar, cuando tiene lugar la realización de la placa de piso y/o techo, y el colado de la placa de compresión, un espacio de llenado entre la vigueta correspondiente y dicha pieza. - - - - -

25.

4.- Pieza según cualquiera de las reivindicaciones 1, 2 ó 3, caracterizada porque se realiza en hormigón preñado con alvéolos internos. - - - - -

5.- "PIEZA PREFABRICADA PARA SOLAR Y/O TACHAR". -

5. Todo ello conforme se describe y reivindica en la presente memoria que consta de diez hojas foliadas y mecanografiadas por una sola de sus caras y de dos láminas de dibujo que la ilustran.

MADRID, 22 NOV. 1978
P.A. M. CURELL SUÑOL



Fig. 1

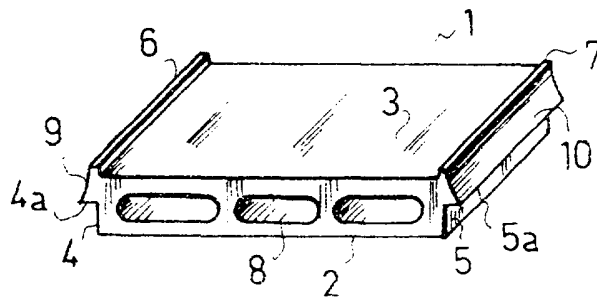

Fig. 2

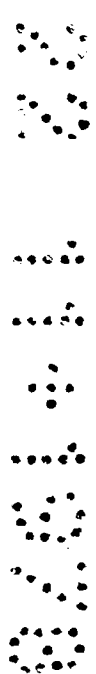
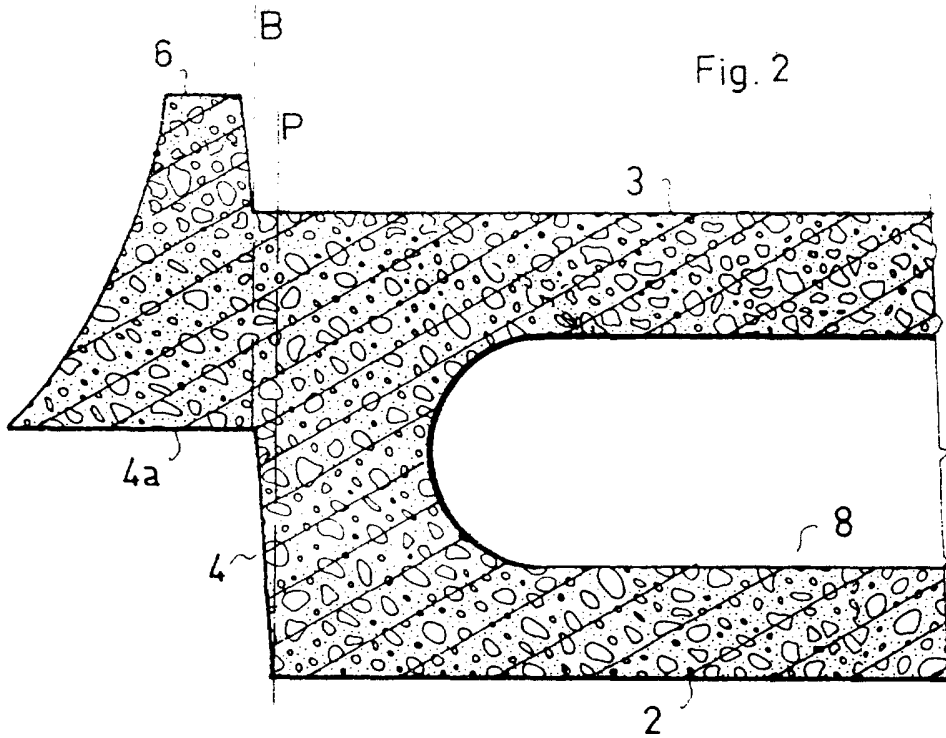
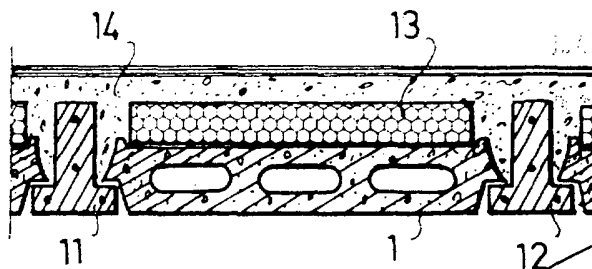

Fig. 3



M. CURELL SUÑOL

Fig. 4

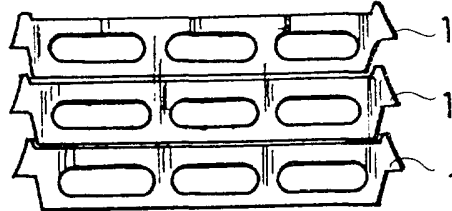
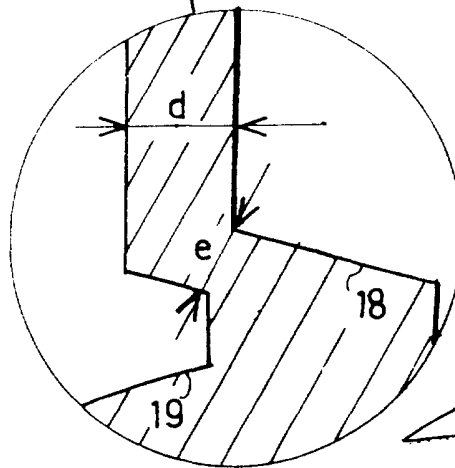
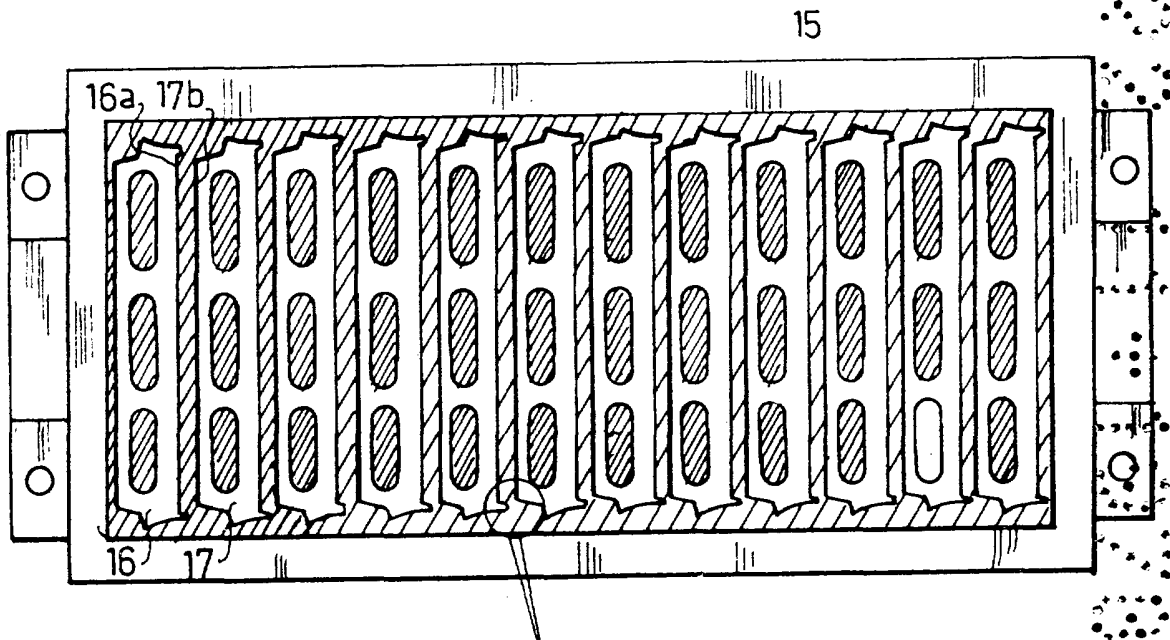

Fig. 5



REGISTERED PATENT
P. A. MURELL SUNDL