

AÑO 1958

Expediente núm.



239604

239604

REGISTRO DE LA PROPIEDAD INDUSTRIAL

PATENTE DE INTRODUCCIÓN

MEMORIA DESCRIPTIVA

que se acompaña a la solicitud de

una **PATENTE DE** INTRODUCCIÓN por 10 años, en España

a favor de

DOCTOR JOSÉ MARÍA...

, de nacionalidad

domiciliado en ... (C. P. ...)

calle de ...

núm. 535

por:

...

Nº 4973

Agente Sr. ...

239604



MEMORIA DESCRIPTIVA
para solicitar
P A T E N T E D E I N T R O D U C C I O N
en
E S P A Ñ A
por VEINTE años,
por: "MECANISMO DISTRIBUIDOR AUTOMÁTICO DE
PIEZAS".

Nombre de:

Don José NARBON NOET, de nacionalidad española,
domiciliado en:

SAN ADRIAN DE BESOS (Barcelona), Atlántida 3 y 5.

El objeto de la presente solicitud de patente de
introducción se refiere a un mecanismo distribuidor automático
de piezas, que entran o se vierten a granel y salen una a una
y en posición determinada, el cual mecanismo no es conocido en
5 España, pero sí es empleado en el extranjero, concretamente en

239604

37



Francis, de donde procede la fuente de información consistente en patente de invención francesas explotadas por la casa "Le Material Sinex", 26, Rue des Annelets, París, difundidas por catálogos de la citada casa.

10 El mecanismo distribuidor de que se trate se fundamenta en imprimir a una cozoleta o depósito un movimiento vibratorio proveniente de un vibrador mecánico o eléctrico, de manera tal que imparte a las piezas contenidas en dicha cozoleta un efecto orientador y de impulsión que determina que tales piezas tomen una orientación determinada y vayan subiendo sucesiva y ordenadamente a través de una rampa helicoidal adosada a la pared de la cozoleta y terminada en un canal tangencial de salida por donde van saliendo en posición predeterminada y con cadencia preestablecida.

15

20

Esto es extraordinariamente importante para todas aquellas operaciones en que convenga que vayan llegando piezas a un ritmo determinado, pudiendo establecerse la aportación de piezas en forma simultánea para trabajos en cadena o de montaje.

25

Las piezas pueden ser de cualquier clase y tipo, como por ejemplo tapones de cierre de tipo cotton en trenes de embotellado; tapones metálicos de tubos de pastas; piezas de máquinas de calcular; resortes; remaches; arandelas; casquillos de lámparas; tubos; partes de rodamientos e bolas, etc, etc.

30

El vibrador puede ser mecánico o eléctrico y preferentemente electrónico por recortado de punta de onda.

35 En el adjunto plano se ha representado una for-



na de realización del mecanismo, de acuerdo con los principios enunciados.

La figura 1, representa un mecanismo en alzado con corte en la parte de la cazoleta.

40 La figura 2, representa la correspondiente vista en planta.

Como puede apreciarse, el mecanismo consta de un vibrador (1), mecánico, eléctrico, o preferentemente electrónico por recortado de la punta de onda, que imprime efecto impulsor y centrífugo a una cazoleta (2) do-
45 tada en su pared interior de una rampa helicoidal (3) que se termina en la canal tangente (4).

Las piezas a distribuir se vierten a granel en la cazoleta (2) y, al poner en marcha el vibrador, se orientan y van subiendo por la rampa (3) saliendo por la canal (4) orientadas y una a una con la cadencia o
50 ritmo que se desee y que se determina regulando convenientemente el vibrador por reostato o cualquier otro dispositivo adecuado.

55 Descrito suficientemente el objeto de la solicitud, así como la manera de realizarlo prácticamente, debe hacerse constar que es susceptible de cualesquiera modificaciones de detalle que no alteren su fundamento.

=== N O T A ===

60 Los puntos de invención no propia ni nueva pero no conocidos ni practicados en España, que se presentan para que sean objeto de esta patente de introducción por diez años son los siguientes:

65 1º. Mecanismo distribuidor automático de piezas, caracterizado porque consiste en un vibrador mecánico,

239604

17 EN 5



70 eléctrico o eventual y preferentemente electrónico por recortado de la punta de onda, el cual imparte, a velocidad en intensidad preestablecidos y regulables en pleno funcionamiento, un efecto orientador y de impulsión en una cozoleta situada normalmente encima de él, la cual cozoleta posee una rampa helicoidal en su cara interior, la cual rampa se termina en una canal tangente al borde superior.

75 2º.-Mecanismo distribuidor automático de piezas, caracterizado porque el efecto orientador y de impulsión provocado por el vibrador en la cozoleta, según reivindicación anterior, determina que las piezas que se vierten a granel, en la misma, se orientan y ascendiendo por la rampa, van saliendo orientadas, una a una, por la canal, 80 al ritmo de alimentación deseado.

3º.-MECANISMO DISTRIBUIDOR AUTOMÁTICO DE PIEZAS.

Tal y como se ha descrito en la memoria que antecede, representado en el plano que se acompaña, y para los fines que se han especificado.

Consta la presente memoria descriptiva, de cuatro hojas escritas a máquina por una sola cara.

Madrid, 17 de enero de 1958

Escala variable.

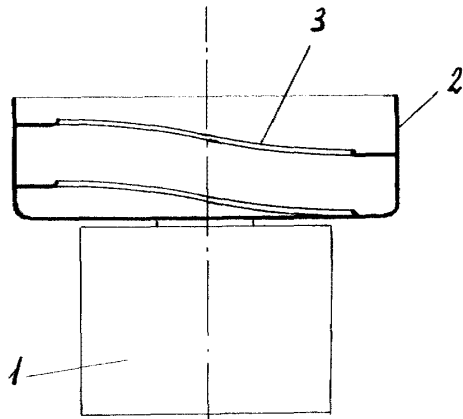

Fig. 1

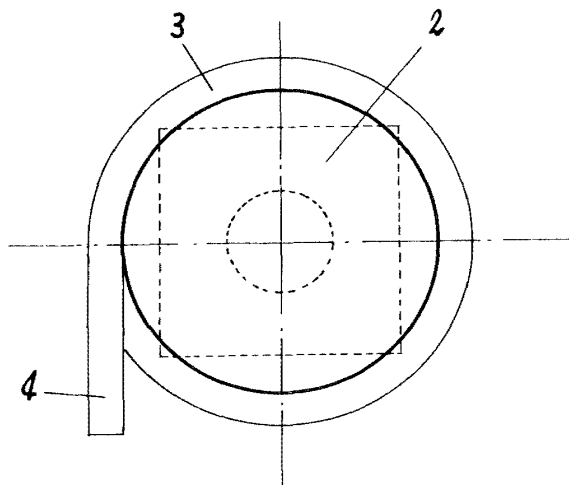

Fig. 2

17-1-58

4.